

РОССИЙСКАЯ АКАДЕМИЯ НАУК  
ОТДЕЛЕНИЕ ИСТОРИИ

---

ИНСТИТУТ ВСЕОБЩЕЙ ИСТОРИИ  
ЦЕНТР СРАВНИТЕЛЬНОГО ИЗУЧЕНИЯ ЦИВИЛИЗАЦИЙ

# ВЕСТНИК ДРЕВНЕЙ ИСТОРИИ



JOURNAL OF ANCIENT HISTORY



3 (210)

Июль—Август—Сентябрь

ЖУРНАЛ ВЫХОДИТ ЧЕТЫРЕ РАЗА В ГОД

ОСНОВАН В 1937 г.

## Редакционный Совет

член-корр. РАН С.С. Аверинцев (председатель), д.филол.н. В.И. Абаев,  
член-корр. АН Азербайджана И.Г. Алиев, д.и.н. О.Д. Берлев,  
д.филол.н. А.К. Гаврилов, д.и.н. А.А. Губаев,  
член-корр. АН Грузии Г.Г. Гиоргадзе, д.и.н. И.М. Дьяконов,  
д.и.н. Ю.К. Колосовская, д.и.н. В.И. Кузицин (зам. председателя),  
член-корр. АН Украины С.Д. Крыжицкий, д.и.н. А.М. Лесков,  
д.филол.н. В.А. Ливищ, акад. АН Таджикистана Б.А. Литвинский, д.и.н. И.Л. Маяк,  
акад. АН Грузии Г.А. Меликишвили, д.и.н. Н.Я. Мерперт,  
член-корр. РАН В.И. Молодин, д.и.н. Р.М. Мунчаев,  
акад. АН Узбекистана Г.А. Пугаченкова, акад. АН Армении Г.Х. Саркисян

### Редакционная коллегия

*Г.М. Бонгард-Левин* (главный редактор),

*Ю.В. Андреев, Е.В. Антонова, Л.С. Байун,*  
*Ю.Г. Виноградов* (зам. главного редактора), *М.Л. Гаспаров,*  
*В.А. Головина* (зам. главного редактора), *Е.С. Голубцова,*  
*М.А. Дандамаев* (зам. главного редактора), *С.Г. Карпюк* (зам. главного редактора),  
*И.С. Клочков, Г.А. Кошеленко, В.И. Кузицин, Л.П. Маринович, А.И. Павловская,*  
*А.В. Подосинов, Д.С. Раевский, С.Ю. Сапрыкин* (ответственный секретарь),  
*В.М. Смирин, М.К. Трофимова, В.И. Уколова, Э.Д. Фролов, С.В. Шкунаев*

Заведующая редакцией *И.К. Малькова*

### *Editorial Board*

*G. Bongard-Levin* (Editor-in-Chief),  
*Yu. Andreyev, Ye. Antonova, L. Bayun, M. Dandamayev, E. Frolov,*  
*M. Gasparov, V. Golovina, Ye. Golubtsova, S. Karpuyuk, I. Klochkov,*  
*G. Koshelenko, V. Kuzishchin, L. Marinovich, A. Pavlovskaya, A. Podosinov, D. Raevsky,*  
*S. Saprykin, V. Smirin, S. Shkunayev, M. Trofimova,*  
*V. Ukolova, Yu. Vinogradov*

Head, Editorial Office *I. Malkova*



---

## От редколлегии

28 сентября 1994 г. исполнилось бы 80 лет со дня рождения Елены Михайловны Штаерман — выдающегося ученого-романиста. На протяжении более полувека опубликованные ею в ВДИ работы являли собой образец высочайшего профессионализма. Более четверти века она была бессменным членом редколлегии журнала.

Светлой памяти Елены Михайловны редколлегия и редсовет посвящают этот выпуск «Вестника древней истории».

\* \* \*

Е.М. Штаерман

### ЭЛЛИНИЗМ В РИМЕ\*

**Э**ллинизм и эллинистическая культура окончательно завоевали ведущие позиции в Риме только во II—III вв. Именно в это время восточные провинции начали оттеснять Запад, в частности, и в отношении культуры. Все в большей мере греческий язык становился языком философии и науки, все больше появлялось произведений, написанных по-гречески уроженцами грекоязычных провинций. Но по-гречески писали и уроженцы или обитатели Рима и Италии, например, Клавдий Элиан и даже император Марк Аврелий. Однако дело не только и не столько в языке (хотя распространение греческого углубляло разрыв между высшими и низшими, как в свое время в России распространение французского — языка дворянства), сколько в идеях греческих интеллектуалов, распространявшихся по империи.

Греки не разделяли отвращения римлян к царской власти (хотя, например, Аппиан охотно повествует о кровавых событиях в семьях Селевкидов и Митридата — *Syr.* 63. 68—69; *Mithr.* 119). Они без тени протеста называли римских императоров царями, уделяя, как и философы эпохи эллинизма, большое внимание проблеме «хорошего царя», вытеснившей проблему идеального политического строя. Неудовольствие вызывала не царская власть, а плохой царь, «тиран». Дион Хрисостом посвятил Траяну четыре речи о царской власти, перечисляя достоинства и действия хорошего царя в отличие от тирана. Во вступлении к первой речи он выражает желание найти достаточно сильные слова, говорящие о войне и мире, о повиновении закону, об истинной царственности, о высоком мужестве и чувстве справедливости, делающей душу

---

\* Данная статья является прямым продолжением работы Е.М. Штаерман, опубликованной в книге «Эллинизм: Восток и Запад» (М., 1992. С. 140—176).

разумной и гуманной, любящей мир и согласие, чтящей богов и заботящейся о людях. Он сравнивает царя с повелителем космоса — Солнцем, непрерывно трудящимся на благо людей и всего мира. Царь подобен Зевсу, стоящему высоко над людьми, но как Зевс не нарушает законов мироздания, так и царь не должен нарушать справедливые законы государства; он должен быть образован, слушать философов, поэтов, музыкантов, жить скромно, обуздывать свои страсти, чтить богов, поднять людей не насилием, а благодеяниями и мудростью.

Сторонником справедливой царской власти был и Плутарх. Он осуждает Ромула за то, что тот слишком зазнался, не считался с патрициями, вел себя как честолюбивый тиран (Rom. 26—27), но вместе с тем упрекает Тезея за то, что тот отказался от царской власти, льстил народу, вместо того чтобы им управлять. Образец царя он видит в Нуме, справедливом, гуманном, милостивом даже к рабам, а Солона упрекает за то, что он не стал монархом, так как власть царя хороша, если он наделен высокой нравственностью (Sol. 14). Тимолеонта он ценит особенно высоко за его ненависть к тирании (Timol. 5. 23. 32). Плутарх сетует на то, что цари и тираны не стремятся получить прозвище «Справедливых», предпочитая зваться «Керавнами» («Громовниками»), «Полиоркетами» («Осаждающими города») и т.п., тогда как божество, к которому они хотят приблизиться, отличается, главным образом, справедливостью. Здравомыслящие римляне, говорит Плутарх, когда у них были смуты из-за столкновения сторонников Помпея и Цезаря, поняли, что спасением может стать только единовластие, но чрезмерные почести вызвали ненависть к Цезарю, хотя он был кроток и милостив и сделал много полезного. Поэтому убийство его было неугодно богам, а народ возненавидел его убийц (Caesar. 28; 67—69; Brut. 20—21; 36—37; 55; 56). Неугодны богам и воздаваемые царям божеские почести, какие, например, афиняне воздавали Деметрию Полиоркету и Антигону (Demetr. 10—13). Царь не должен быть надменен и недоступен, должен заботиться о правосудии, чтить закон, добро и красоту, а не силу победы; войны большей частью ведут цари негодные и безрассудные (Demetr. 42; 52).

В сочинении о монархии, демократии и олигархии Плутарх отдает предпочтение монархии (Moralia, 827 В) (имеется в виду римская монархия), так как только она избавила греков от смут из-за войн преемников Александра — тиранов, развращенных неограниченной властью и роскошью, чья история наполнена убийствами детей, матерей, жен, которые они считали залогом своей безопасности (Demetr. 3). К качествам «хороших царей» и порокам тиранов Плутарх неоднократно возвращался и в других своих сочинениях.

Писавший столетие спустя историю Рима сенатор Дион Кассий родом из Малой Азии, сторонник сильной монархической власти, в разделе, посвященном империи, главное внимание уделяет характерам и поступкам императоров, оценивая их с точки зрения отношения к сенату, к войне и миру, к первой обязанности — отправлению правосудия и т.п. В государстве, считал он, дела идут хорошо или плохо в зависимости от личности правителя, особенно потому, что большинство ему подражает (Dio Cass. 26. 110; 44. 51. 3). В условиях, сложившихся в Риме, считает он, спасительной была только монархия, твердая власть, дисциплина в армии, повиновение вождю и в военных, и в гражданских делах (38. 36—41; 41. 28—35; 48.1). Дион Кассий одобрял диктатуру Цезаря и осуждал его убийц, не понимавших, что хотя слово «демократия» звучит приятно, но наиболее полезна монархия, ибо трудно найти многих добродетельных, а при монархии, даже если к власти придет негодяй, это лучше, чем толпа негодяев (44. 1—2; 48.1; 17) — мысль, как известно, не раз высказывавшаяся прогнаниками афинской демократии. Высоко ценит он Августа, который, соединив монархию с демократией, установил порядок, так что римляне жили свободными от распущенности демократии и от надменности тирании — жили в царстве, не рабствуя (56. 43.4). В знаменитых речах, якобы произнесенных перед Августом Агриппой (в пользу демократии) и Меценатом (в пользу монархии) Дион Кассий доказывает преимущества жесткой централизованной власти монарха, опирающегося на сенат и войско, —

власти направленной против своеволия «черни» и свободомыслия, но соблюдающей законы и правосудие, стремящейся оказывать благодеяния. Глава государства не должен быть жесток, он должен помнить, что правит людьми, а не дикими зверями, карать только причинивших вред государству, а не ему лично, не требовать божеских почестей, поскольку к божеству приближает добродетель, а не голосование (52. 9—40; 55.19).

Обостренный интерес к главе государства сообщился и римским писателям: весь «Панегирик» Плиния Младшего Траяну построен на противопоставлении добродетелей Траяна порокам «тирана» Домициана. «Жизнеописание 12 цезарей» Светония, позже императорские биографии у «Писателей истории Августов» должны были в занимательном повествовании показать читателю примеры хороших и плохих принцев, их войн и дипломатии, их внутренних мероприятий, образования, вкусов, привычек, брачных и любовных связей, их отношения к сенату, войску, правосудию, зрелищам, их остроумных изречений. Даже Тацит со своим удивительным проникновением в глубь вещей все-таки на первое место ставит личные качества императоров, их пороки, развратившие и современное им общество. Притом никто из авторов не сомневался в решающей для происходящих событий роли личности и воли государя, но все они — кто с прискорбием, кто с одобрением — признавали необходимость, неизбежность единоличной власти, приравнивая власть цезарей к власти царей. Так, Светоний пишет, что астролог Скрибоний предсказал в детстве Тиберию, что он будет царствовать, но без царских инсигний, так как «тогда еще была неизвестна сущность власти цезарей» (Suet. Tib. 14). Во времена Светония эта сущность, видимо, была понята полностью. И чем больше римская монархия становилась схожей с эллинистической, тем более и сами императоры старались укрепить в подданных уверенность в том, что все происходящее в подвластном им «круге земель» связано лично с ними. Чем дальше, тем больше стимулировался культ различных их добродетелей, фигурировавших в надписях и на монетах, их «непобедимости», «вечности», принесенного ими «золотого века», «счастливого века» (в III в. тоже ставшего объектом культа), особого счастья, даваемого им богоизбранностью, от которого зависит и счастье империи, и наконец, в III в. императоры стали уже при жизни претендовать на божественность — они именовали себя богами, изображались в лучах солнца и т.п.

При такой трактовке императорской власти, некоторыми чертами напоминавшей культы архаических сакральных царей, неизбежно исчезало прежнее неприятие «сильной личности», стоящей над обществом и его нормами, властвующей в силу своей исключительности и уникальности, изначальной близости к миру богов. Исчезало оно тем скорее, что исчезал и породивший его общинный, «мирской» дух. Рим, коллектив римских граждан, теперь разбросанных по всем провинциям, давно перестал быть общиной, а хранители римских традиций отошли на задний план. Старые лозунги «римского мифа» жили в официальной пропаганде, но они уже мало кого трогали. Жива была римская религия, римские культы, но теперь их по-разному понимали и интерпретировали верхи и низы. Первые воспринимали религию через призму различных философских и религиозно-философских спекуляций, народные массы почитали не столько богов официального пантеона, сколько ими самими созданных богов-тружеников, божества земли, покровителей трудящегося человека и его морали, отличной от официальной морали правительства и господствующего класса. Несмотря на усилия принцев и юристов, разлагалась фамильная община, а с обезземеливанием крестьян — и сельская община в Италии. Община сохранялась в провинциях, но там ее идеология выросла из местных корней и не имела прямого отношения к римским традициям. Города Италии и провинций еще продолжали осознавать себя как полисы и *civitates* с магистратами, советами и просто состоятельными гражданами, обязанными тратиться на нужды города и трудиться для общей пользы, но чем дальше, тем больше города теряли свой характер античных гражданских общин, так как разлагался и распадался коллектив граждан; реальная власть и распоряжение общественным

имуществом города сосредоточивалось в руках небольшой кучки наиболее богатых семей, остальные беднели, переобременялись повинностями, теряя права и все более приходя в конфликт с земельными магнатами и богатой муниципальной верхушкой. Многие еще надеялись на помощь императоров, любивших выставлять себя защитниками несправедливо обиженных, писали им прошения и жалобы на несправедливости. Все это играло немалую роль в изменении отношения к «герою».

Изменение ориентации в таком плане хорошо иллюстрируется изменением оценки личности Александра. О нем писали Дион Хрисостом, Плутарх, Арриан, не считая отдельных случайных упоминаний у других авторов. У Плутарха в биографии Александра царь выступает как великодушный, образованный правитель, любитель философии, равнодушный к роскоши. В Египте он беседовал с философом Псаммоном о боге, отце людей (27), а в Индии с гимнософистами — об обязанностях царя (Alex. 64). Он не настаивал на том, чтобы греки признавали его богом (27—28), говорил, что нет ничего более рабского, чем роскошь, и ничего более царственного, чем труд (40). Он укреплял свою власть добром, а не силой, смешивая македонские обычаи с персидскими, македонян с персами (47). В его недостойных поступках виноват был философ Анаксарх, внушавший Александру, что царь — мера закона и все, что он делает, справедливо (52). В более раннем сочинении «О фортунах и доблести Александра» заслуги и добродетели царя Плутарх оценивает еще выше: он — ученик Гомера и Аристотеля, научил азиатов читать Гомера, ставить трагедии Софокла и Эврипида, дал законы семидесяти основным им полисам, осчастливил побежденных, объединив Азию и Европу, претворил в жизнь учение Зенона о законах, общих для всех людей, о космосе как общей для всех родине, считал, что эллины — это те, кто добродетельны, варвары — кто порочны. Он не последовал совету Аристотеля быть вождем для эллинов и деспотом для варваров, а правил всеми мудро и справедливо, следуя учениям гимнософистов, стоиков, Диогена.

Вряд ли Александр имел время теоретически разработать план космополитического государства, но его деятельность повлияла на антиполисную космополитическую направленность учений стоиков, в том числе тех, что жили в Римской империи в I в. н.э. и позже. В I в. императоры их преследовали, тем более что призывы, например Эпиктета, следовать не законам Мазурия и Кассия, а общим для всего мира законам (Convers. IV. 3. 12), органически сочетались с его увещеваниями не подчиняться духовно «тиранам», признавая только власть Зевса, что делало стоицизм философией оппозиции. Но для Антонинов более важным оказалось отождествление Империи с «кругом земель» как единого осчастливленного их властью целого. Стоицизм пользовался их покровительством, а самым главным в образе Александра стала его миссия организатора первого мирового государства — миссия гениального политика и «философа на троне» как прообраза Антонинов.

Дион Хрисостом в двух из своих речей «О царской власти» выводит Александра беседующим о задачах царя, один раз со своим отцом Филиппом, а другой раз — с Диогеном, объяснявшим Александру, каков должен быть истинный царь.

Арриан, сенатор, писатель, ученик Эпиктета, записывавший его беседы, безмерно восхищался Александром и осуждал «ничтожных людей», осмеливавшихся порицать его поступки. С самого рождения царя его судьбу определяла воля божества (Atr. Anab. II. 6. 5—7; III. 3.5; VIII. 30. 1—3), а сам Александр отличался исключительным благочестием, приносил жертвы греческим и местным богам, устраивал в их честь праздники, реставрировал и строил храмы (I. 11. 7—8; 18.2; II. 5. 8—9; 16. 1; 24. 5; III. 1. 4—5; 16. 4; V. 2. 5—7; VI. 16.5). Разрушение Фив, осуждавшееся другими авторами, Арриан оправдывает проступками фиванцев (I. 7; 9. 6—8). Войну с Дарием он считает справедливым наказанием за разные преступления персов против греков (II. 14). Он оправдывает казнь Пармениона на том основании, что было бы опасным оставлять в живых этого популярного в армии полководца, озлобившегося на царя за казнь Филоты — его сына, уличенного в заговоре (III. 6,4). Таким образом, то, что предшественники Арриана считали преступлением «тирана», Арриан рассматривает

как мудрую политику, видимо, потому, что сходным образом действовали и Антонины. Ответственными за склонность Александра к варварской роскоши и обычаям восточных царей Арриан считал льстецов, но осуждал и выступавшего против них Клита, убитого Александром, — лучше было бы Клиту промолчать, чем дерзить царю (IV. 8; 9. 1—2). Как и Плутарх, он осуждал Анаксарха, внушавшего Александру, что царя следует чтить более, чем Диониса и Геракла, и что все им совершенное — справедливо. Арриан соглашается с Каллисфеном, говорившим, что притязать на божеские почести прилично какому-нибудь Киру или Камбизу, а не Гераклиду, царю свободолюбивых македонян (IV. 9. 7—9; 10. 1—2; 5—7), но вместе с тем замечает, что, сходя при царе, следует содействовать его славе, вести себя подобающим образом, и что вполне естественно Александр разгневался на Каллисфена и казнил его за дерзкую свободу речи (IV. 12. 6—7). Арриан хвалит Александра за казни угнетавших население сатрапов, за объединение эллинов, персов и других иноплеменников в одно царство (VII. 4—6; 11. 8—9; 12. 4). Но как ученик Эпиктета и человек своего времени, когда после войн Траяна империя перешла к оборонительной политике, Арриан считал возможным устами мудрого брахмана осудить стремление Александра завоевать все известные и неизвестные земли: ведь царь отличается от других людей только своей гордостью и суетностью, он прошел так много земель без всякой доброй цели, не давая покоя ни себе, ни другим, тогда как после смерти ему будет достаточно земли, нужной для погребения. Александр не обиделся на брахмана, поняв, что перед ним человек свободного духа. Восхищался Александр и Диогеном, но не мог ему следовать, так как у царя жажда славы была сильнее его (VII. 1. 4—6; VIII. 2).

Так, при Антонинах Александр, герой, первый основатель мировой империи из необузданного тирана превращается в идеального монарха, в философа-стойка, заслужившего почитание и повиновение.

В III в., когда императоры стали называться «господа и боги», когда на империю наступали персы и германцы, а земельные магнаты требовали войн для захвата новых территорий и рабочих рук плененных их обитателей, Александр приобретает особую популярность, теперь уже как завоеватель. С Александром Дион Кассий сравнивает «наилучшего принцепса» Траяна, якобы отправившегося в Вавилон из уважения к Александру и совершившего жертвоприношение в комнате, где тот умер (Dio Cass. 68. 29. 1—4; 30. 1). На звание «нового Александра» претендовал соперник Септимия Севера Песценний Нигер (Dio Cass. 75. 6. 2<sup>a</sup>). Каракалла носил вооружение, якобы принадлежавшее Александру, поставил ему множество статуй, называл его Августом Востока и написал сенату, что Александр возродился в нем самом. Он составил из македонян фалангу, подобную фаланге Александра, и велел сжечь сочинения Аристотеля, якобы инспирировавшего отравление Александра (Dio Cass. 78. 7. 1—3). Популярность Александра настолько возросла, что разнесся слух, будто некий демон, называвший себя Александром, прошел с 400 вакхантов вдоль Истра через Мезию и Фракию, получая все от местных жителей, и, дойдя до Калхедона, совершил некие священнодействия, после чего исчез (Dio Cass. 80. 18. 1—2). Биограф Александра Севера писал (в SHA, XVIII), что тот постоянно сопоставлял себя с Александром, чеканил золотые монеты с его изображением, читал его жизнеописания, любил слушать, как его просят ораторы, поместил его изображение в своем ларарии наряду с другими великими людьми и богами, а отправляясь на войну с Парфией, образовал фалангу из 30 тыс. солдат и вооружил их так же, как были вооружены македоняне. Но как «сенатский император», он осуждал проскинесис и жестокость Александра к друзьям. Биограф Квиета, одного из «30 тиранов», сообщает (SHA, XXIV), что члены семьи Макрианов, процветавшей и во время жизни автора, всегда носили кольца и другие украшения с изображениями Александра, приносящими счастье, а один из них имел драгоценную патеру с портретом Александра и изображениями его подвигов (Trig. туг. 14). Другой из «30 тиранов», Эмилиан, по словам его биографа, был достоин империи, так как прошел весь Египет, подавил племена варваров и по своей доблести и заслугам был назван Александром (Trig. туг. 22).

Оценка личности Александра римскими авторами разных эпох — довольно точный показатель соотношения римского и эллинистического элемента в современной им идеологии. По мере преобладания второго над первым сглаживалось противоречие концепций роли героя и роли народа в истории. Александр как «сверхчеловек» и антипод Рима становится в более позднее время прообразом римских императоров — объединителей «круга земель», — «философом на троне», затем прообразом императоров — полководцев и завоевателей, якобы наделенных особыми, сверхчеловеческими качествами, дающими им право на божеские почести, воздававшиеся и Александру.

Характерна и судьба эллинистических философских школ в это время. Постепенно стал приходить в упадок стоицизм. Эпикурейство имело сторонников (Diog. Laert. X. Erisig. 9), но крупных философов-эпикурейцев не было. В народе успехом пользовались киники, обличавшие богатых, власть имущих и их мораль. Интеллигенция была не чужда умеренному кинизму, но осуждала крайних киников, «беглых рабов», «трактирщиков» и «сапожников», как их называли Апулей и Лукиан. Наиболее распространенным становился более или менее модифицированный платонизм, на который опирались различные философские и религиозно-философские течения. Его популярность обуславливалась тем, что в соединении с некоторыми положениями пифагореизма, орфизма, по-своему интерпретированных учений персов, египтян и других «варваров», он казался наиболее способным дать ответ на вопрос, откуда берется в мире зло? Этот вопрос, как уже неоднократно отмечалось в литературе, особенно остро стал во время империи, когда настойчивая пропаганда «золотого века», якобы принесенного любым очередным императором, приходила во все большее противоречие с действительностью. Конечно, зло существовало всегда, заставляя многих сомневаться в справедливости или даже бытии богов. Но большей частью зло объясняли искажением или несовершенством политического устройства и искали способы его изменить в желательном направлении. В общей же оценке мира как совершенного и прекрасного особых расхождений не было. Теперь никакой иной строй, кроме установившегося в империи, не казался мыслимым. Истоки зла приходилось искать в иных причинах. К тому же порождаемые иерархическим строением общества чувства несвободы, отчуждения, разобщенности укрепляли выдвигавшуюся стоиками и киниками доктрину о несвободе как порождении приверженности человека материальным благам: он становится рабом того, кто властен дать ему или отнять то, чего он желает, к чему привязан. Возрожденный ригористический, сложившийся в сходных условиях эллинизма идеал ни в чем не нуждающегося мудреца, равнодушного ко всему, кроме добродетели и порока. Бедность стала считаться достойной всяческой похвалы и уважения. Образцами стали ни в чем не нуждавшийся Диоген и всю жизнь трудившийся на благо людей без претензий на награду Геракл. Но раз материальные блага порабощают, то и сама материя — зло. Стоики до такого крайнего в философском плане вывода не доходили, его делали последователи разных платонических «сект». Не игравшая в общем решающей роли в философии Платона доктрина о различии души доброй, причастной божественному разуму, правящей космосом, и души злой (ср., например, Leg. 895 C—P, 897 A—B, 898 E, 899 V, 904 E; Phedr. 246 A—C), что не предполагало дуализма, поскольку верховным мировым принципом был Ум, высшее единое сущее, в ряде систем II—III вв. была интерпретирована именно как дуализм, как извечное существование доброго и злого начал, причем второе отождествлялось с материей, с материальным миром, «массой зла», первое с миром духовным, божественным, «массой добра». Первоначально это противопоставление не было столь резким. Плутарх в трактате «Об Исиде и Осирисе» признает, что зло не может исходить от бога, а потому имеет самостоятельное начало. Он ссылается на учение Зороастра о светлом Ормузде, темном Аримане, посреднике между ними Митре и конечном торжестве света над мраком; на учение египтян о двух добрых, двух злых и трех нейтральных планетах. Плутарх интерпретирует Зевса как благо, Аид — как зло, но подчеркивает, что из смешения добра и зла возникает гармония

прекрасного мира. Не тождественна у него со злом материя, ибо в ней возникает подобие сущего, она соединяется как мать и кормилица с интеллигибельным началом, образуя космос; она богиня, причастная высшему богу, непрерывно творящему благодаря вечному круговому движению. Здесь нет пессимистической оценки материи и материального мира. Не призывал он и к уходу от мира, но, напротив, считал, что гражданин полиса должен заботиться о благе сограждан, философ должен наставлять власть имущих, глава семьи тщательно воспитывать детей, разумно распорядиться имуществом, а если он беден, работать, так как никакой труд не презретен.

Апулей в своем изложении учения Платона о природе вообще не упоминает злое начало, злую душу; мир — для него самый совершенный — создан богом и ни в чем не имеет недостатка; в его круговом движении содержится мудрость и предусмотрительность; небесная душа — источник всех душ, наилучшая и наимудрейшая, источник добродетели — служит богу-творцу.

Дуализм начинает играть все большую роль у платоников конца II—III в. Все более пессимистическими становятся их концепции, все более настойчивой проповедь ухода от мира и его забот, устремление в мир интеллигибельный, надзвездный, где нет рока, необходимости, отчуждения, где преодолевается разорванность, порождаемая материальным миром множественности, где все — единство. На основании некоторых замечаний Платона усиленно разрабатывалась демонология. Описывались и характеризовались разные категории демонов — посредников между высшим богом или богами и людьми; они ведали земными делами, давали оракулы, посылали вещие сны, их можно было разгневать или умилоостивить. Предметом многих спекуляций была посмертная судьба души: ее восхождение в высший мир через сферы планет, где она очищалась от даваемых планетами качеств, полученных во время нисхождения ее в тело; переселение душ в новые тела как награда или наказание за добродетели и пороки и т.п.

Сказывалось здесь и влияние эллинистических мистерий, широко распространенных по империи. Они связывались с восточными богами Исидой, Осирисом, Митрой, но были уже эллинизированы, как и культы других восточных богов, имевших почитателей в Риме и Италии. В прежние века мистерии, кроме Элевсинских и Самофракийских (в которые принимали посвященные образованные римляне), не имели в Риме распространения, и Цицерон в «Законах» писал, что их нужно запретить, кроме самых древних (т.е. тех же Элевсинских и Самофракийских). Но во II—III вв. число мистерий множится, появляются новые, такие как мистерии «Дунайского всадника». Они не входили в противоречие с философией (так, платоник Апулей был посвящен в мистерии Исиды и Осириса и еще в какие-то) и скорее всего ее дополняли. Киники относились к ним отрицательно, говоря, что нелепо воображать, будто посвященный в мистерии богатый негодяй станет любезней богам, чем честный бедняк (Diog. Laert. VI. 2. Diog. 39).

Некоторое представление о том, что интересовало тогда людей в области философии, можно себе составить на основании жизнеописаний философов Диогена Лаэртского. Большое место в них занимают различные анекдоты из жизни философов, их остроумные изречения и т.п. Перечисляются написанные ими сочинения и дается суммарное изложение их концепций, очевидно, вобравшее в себя наиболее важное для читателей. Диоген приводит мнения философов, начиная с Фалеса, о сущности, смертности или бессмертии души, космоса и представления о божестве, о четырех элементах, составляющих мир, о его структуре, о движении небесных светил. Много внимания он уделяет учениям о достижении и сущности счастья, о цели жизни, о морали, о тех, кто признавал или отрицал общепринятые этические нормы. Вкратце изложив общую мировоззренческую концепцию Платона, Диоген Лаэртский более подробно останавливается на его математике и астрономии, аналитическом методе доказательств и исследований и принципах классификации. Он выделяет также искусство спора и доказательств, рассказывая о преемниках Платона вплоть до Карнеада. Еще более кратко он излагает Аристотеля, останавливаясь в основном на

его способах познания разных типов жизни, счастья, добродетели, бога, на поисках причин потенциального и актуального. Более подробно он пишет о киниках, об их космополитизме, о презрении к материальным благам и общепринятым полисным законам, об их проповеди бедности и очищающей силы труда. Еще больше внимания он уделяет стоикам и их различным концепциям. Так, он сообщает, что Зенон отвергал пользу образования, видя благо в одной только добродетели, отрицал необходимость храмов, судов, школ и денег, проповедовал общность жен. Другие стоики, напротив, признавали и физику и логику как науку, необходимую для познания истины, составляли силлогизмы, анализировали речь, слова, звуки, подчиняя все эти занятия обоснованию своей этики, трактовавшей о добре и зле, о целях, ценностях, побуждениях, поступках, жизни, согласной с природой, т.е. с разумом, о благе, прекрасном, надлежащем, полезном, о том, каким должен быть мудрец. Панетий и Посидоний, в отличие от Зенона, считали необходимым знание физики, включавшей учение о богах, демонах, героях, причинах, веществе, пространстве, элементах, космосе, времени как мере движения, светилах, небесных явлениях. Упоминает Диоген Лаэртский и стоика Эрила, считавшего конечной целью знания науку (т.е. представления, какие не могут быть подорваны рассуждениями), а о Пифагоре пишет как о выдающемся математике, который исходил из чисел, лежащих в основе мироздания, отмечая, что он считал мир разумным, а светила богами, верил в бессмертие и перевоплощение душ, предписал ряд правил морали. Из его последователей Архит первым приложил математику к механике, Филолай определил, что земля движется по кругу, Евдокс был знаменитым астрономом и геометром. Диоген особо выделяет Протагора, от чьего учения о доказательствах в спорах «берет начало нынешнее поколение спорщиков» (IX. 51—55), а также скептика Пиррона, учившегося у гимнософистов и магов и создавшего свою «достойную философию», призывавшую воздерживаться от любых суждений, т.е. считавшего истину непознаваемой и недостижимой (IX. 61—64, 73—77, 89, 94, 97, 100—101, 107). Эпикуру посвящена целая книга (последняя, десятая), включающая три письма Эпикура с изложением его доктрины, как космологической, так и этической.

Набор сведений о разных философах и их школах в основном включает этику, имеющую целью обеспечить счастливую жизнь и стойкость в несчастьях, которые не следует воспринимать как несчастья. Путь к этому ведет через познание мира, методы познания, теории о божестве, душе, ее посмертной судьбе. Примечательно, что Диоген Лаэртский не излагает политических теорий философов — ни теорий полисов у философов классической поры, ни теорий царской власти и государства у философов эпохи эллинизма. Видимо, читатели, не мысля себе никакого иного строя, чем империя, интересовались только вопросом, как можно достичь личного счастья, независимо от положения дел в государстве. Другой важный момент — связь этики с наукой, факт, не согласующийся с обычным представлением об утрате в это время интереса к науке у читающей публики. Конечно, наука продолжала жить и развиваться только в Александрии и отчасти в Пергаме. В Александрии создал свою теорию Птолемей, там до V в. работали выдающиеся математики, механики, астрономы; из Пергама вышел величайший после Гиппократе врач древности Гален<sup>1</sup>. В других районах империи ученые таких или даже более скромных масштабов нам неизвестны. Но, как мы видим на примере труда Диогена Лаэртского, это не значит, что наука о мироздании, пусть в сильно упрощенном виде, игнорировалась, хотя бы как обоснование этики и пути к хорошей и счастливой жизни или как необходимое обоснование астрологии.

Астрология к тому времени сама стала своеобразной философией, основывающейся на выводах о строении космоса, месте в нем человека, связующей все сущее «симпатии», взаимосвязи космического и земных государств<sup>2</sup>. С астрологией обычно свя-

<sup>1</sup> Позднякова Н.А. Место науки в системе мировоззрения // Культура Древнего Рима. Т. I. М., 1985. С. 248—299.

<sup>2</sup> Hübner W. L'astrologie dans l'Antiquité // Pallas. Revue des Etudes Antiques. 1983. V. XXX. P. 3—18; Aubry J.N. Astrologie à Rome: Les «Astronomique» de Manilius // Ibid. P. 56—58.



зывается и распространение в III в. культа времени, иранского Зервана, отождествлявшегося с Кроносом-Сатурном, Айона, Века<sup>3</sup>.

Но как бы ни оценивать степень влияния восточных учений на Рим, не следует забывать, что спекуляции, касающиеся вечности и времени в их связи с движением, в частности, с движением Солнца, всегда были присущи греческой науке. С усилением эллинистического влияния, с одной стороны, с ростом отращения к земному материальному миру, — с другой, эти проблемы, прежде мало трогавшие римлян, снова выступают на передний план. Вечность связывается с божественным миром, время с земным, «подлунным», где дела людей непрерывно изменяются, возникают и гибнут (Macrobius. Comm. I. 11. 16). Время определяется движением Солнца, высшего бога (Macrobius. Sat. I. 8.7, 9, 12; Comm. I. 9. 10; 22. 8). Теории эти приобрели особую актуальность в связи с отождествлением императора с Солнцем, причастным и вечности (вечность Рима) и времени («золотой век»), но Солнце как бог, Космократор, тоже встречается у греков. Если представление о времени, солярные культы и были в какой-то мере заимствованы с Востока, то почва для них давно была подготовлена эллинской и эллинистической наукой и философией, все более овладевавшими умами не только греческой, но и римской интеллигенции.

Правда, против науки выдвигались и возражения, развитые на основании положений скептика Пиррона врачом Секстом Эмпириком, выступившим против науки «догматиков» со злой, часто остроумной и меткой критикой. Он доказывал, что то, чем они занимаются, — не наука, что наука — это ремесло, основанное на методе, наблюдении, опыте, применении (как медицина, мореллавание, практическая астрономия), а не на авторитетах, которым можно противопоставить другие авторитеты, не на доказательствах, основанных на недоказуемых аксиомах, определении причин, установленных на основании следствия, не на умозрительных рассуждениях, которые легко могут быть опровергнуты другими логическими рассуждениями. В заключение он советует не гоняться за невозможным постижением истины, а заниматься полезным делом, как живут другие люди, — по законам и обычаям.

Критика Секстом Эмпириком «догматиков» показывает, что наука в подлинном ее понимании (к которому Секст Эмпирик был ближе, чем «догматики») хотя и не потеряла полностью интереса для публики, вырождалась. Объяснялось это в значительной мере отрывом, так сказать, большей развивающейся науки от философии, «учительницы жизни», в периоды расцвета возглавлявшей иерархию структур античной культуры, а философии — от политики, от политической теории, сузившейся до мечты о хорошем царе. Для попыток же искать счастья и тогда, когда царь плох, достаточно было опираться на краткие выдержки из различных учений, приспособленные к пониманию той публики, на которую были рассчитаны и многочисленные, так сказать, «научно-популярные» произведения о диковинных странах и народах, о животных, о любопытных событиях, об остроумных изречениях знаменитых людей, о разговорах, ведшихся учеными и философами на пирах и т.п.

На эту же публику были рассчитаны по-прежнему собиравшие большую аудиторию выступления ораторов — риториков и философов, блиставших изысканным, часто архаическим языком, логикой доказательств, оригинальным поворотом темы. Но и здесь замечается утрата в речах социальной направленности, еще столь заметной в риторических сборниках I в. По словам Квинтилиана (II.4.41), первые риторические сборники были составлены Деметрием Фалерским. Содержание их нам неизвестно, но, возможно, они служили образцом для ораторов II в. (в основном греческих). Из «Жизнеописания софистов» Филострата мы знаем некоторые разрабатывавшиеся ими темы, не имевшие никакого отношения к действительной жизни и ее проблемам: «Разоблаченный прелюбодей», «Ксенофонт не хочет пережить Сократа», «Речь критян в доказательство того, что у них находится могила Зевса», «Увещевание скифов вернуться к кочевой жизни, так как им вредно жить в городах» и т.п. Марк

<sup>3</sup> Thomas J. Astrologie, alchimie et structures ontologiques dans les Mystères de Mythra // Ibid. P. 73—90.

Аврелий был так восхищен речью софиста Адриана на тему «Когда Филипп был в Элатее, он слушал только советы Гиперида», что перевел его в Рим, где Адриан пользовался таким успехом даже у людей, не знавших греческого языка, что сенаторы, всадники и все другие, когда он выступал, бросали свои любимые зрелища и бежали его слушать (Philostr. Vita sophist. 589). Равнодушие к злободневной тематике, увлечение речами на темы далекого прошлого имели свои выгоды для правительства, и императоры подчеркивали свое эллинофильство, свой интерес к эллинской архаике, к таким вопросам (их задавал император Адриан своим собеседникам), как «кто был матерью Гекубы», «Какую песню пели сирены?» и т.п.

Тогда же развивается увлечение всем восточным — восточными культурами, поощрявшимися Коммодом и Северами, мудростью персидских магов, индийских брахманов, эфиопских гимнософистов, египетских жрецов. Цитировались якобы написанные ими книги (Porph. Vita Plotini. 80—81), у них учились, по преданию, Пифагор и Платон, с ними беседовал герой романа Филострата Аполлоний Тианский — новый идеал боговдохновенного мудреца и провидца, последователя Пифагора и почитателя бога Солнца. Как и в другие кризисные периоды, привлекало внимание все таинственное и экзотическое, без действительно глубокого знакомства с этими религиозными и философскими системами (можно проследить здесь известное сходство с современными теософами, также ссылающимися на свое якобы посвящение в сокровенные тайны Индии).

В народ такие, в общем «элитарные», увлечения проникали лишь в виде веры в особую действенность восточной магии, различных амулетов с именами чужеземных демонов, различных заклятий и заговоров, хотя не была забыта и своя римская магия, рецепты которой приводит Плиний Старший (NH. XVIII. 5—6; 7—12; XXVIII. 4).

В это время казалось, что эллинистический элемент полностью вытеснил римский, сохранившийся только в религии народа. Но, видимо, это было не так, и полного слияния того и другого не произошло. Греки, и признав римское господство желательным, даже по истечении столетий про себя считали римлян варварами, иногда проговариваясь, как Лукиан в «Негрине». Авл Геллий рассказывает, как на пиру у одного юноши из Азии, где певцы исполняли оды Анакреонта и Сапфо, присутствовавшие там греки стали издеваться над уроженцем Испании Антонию Юлианом, человеком высокой эрудиции, тонко разбиравшимся в красотах латинской речи, имевшим в Риме риторическую школу, называли его варваром и деревенщиной, преподающим не смягченный музами язык, и утверждали, что нет латинского поэта сколь же изящного, как Анакреонт. Юлиан ответил, что греки могут считаться корифеями в легкомыслии и коррупции, но недопустимо, чтобы они позорили Лаций как тупой и грубый, и спел стихи древних поэтов Валерия Эдитуя, Порция Лициния и Кв. Катутла, которые ничем не ниже греков (I. 4; XIX. 9). Авл Геллий явно на стороне Юлиана, хотя в другом месте, сравнивая отрывок из Менандра с передачей его у Цецилия, признает последний стоящим гораздо ниже оригинала (II. 23).

Среди части римской интеллигенции намечалась реакция против преклонения перед греками, с большим уважением стали относиться к своим авторам. Достаточно известно, как отзывался о «гречешках» Ювенал, горячий поклонник старинных римских нравов. Авл Геллий значительную часть своего сборника «Аттические ночи» посвятил не греческим, а римским писателям, толкованию римских терминов, обычаев, религии, права, ставших уже малопонятными его современникам. Ритор Фронтон, уроженец Цирты, сенатор, учитель Марка Аврелия и Вера, сохранивший с ними дружеские отношения, в переписке с ними восхваляет искусство красноречия (сам он считался первым судебным оратором своего времени), не отвергая и философию («философия учит, что сказать, риторика — как сказать», писал он), призывает обоих императоров совершенствоваться в риторике, чтобы уметь убедить речью сенат и народ, писать иноземным царям, очаровывая их, и советует учиться не у греков (хотя он высоко ставил Демосфена), а у ранних римских драматургов и ораторов — Плавта, Акция, Энния, Луцилия, Пакувия, анналистов и, конечно, Цицерона. Особенно восхваляет он

речи Гая Гракха и Катона, которого постоянно цитирует. Читал Катона и Марк Аврелий. Из более поздних писателей достойными он признавал Лукреция и Саллюстия, авторов же времен Августа ставил ниже, а Сенеку глубоко презирал. Даже Адриан предпочитал Цицерону Катона, Вергилию — Энния (SHA, Nadr. 16,5). Старинные римские авторы, в конце Республики казавшиеся тяжеловесными и примитивными по сравнению с греками, теперь берутся за образец. Видимо, сказывалась реакция на греческое засилье, стремление противопоставить ему заслуги римлян, не только как создателей империи, но и как творцов самобытной культуры.

Такая направленность, видимо, продолжала развиваться. Автор биографии Нумериана замечает, что многие солдаты заимствовали слова у древних поэтов — Ливия Андроника, Энния, Плавта, Цецилия (SHA, Numer. 13. 3—5). В IV в., когда к «древним поэтам» можно было отнести и авторов конца Республики — начала Империи, появляются многочисленные посвященные им схолии и комментарии. В «Сатурналиях» Макробия книги IV—V целиком посвящены разбору «Энеиды», сравнению Гомера с Вергилием и возражениям критикам последнего. В тех же «Сатурналиях» Симмах, Претекстат, Авиев и другие «последние язычники», обсуждая различные темы — шутки знаменитых людей, значения слов, древние обычаи и т.п., постоянно цитируют Акция, Пакувия, авторов «комедий тоги», Энния, Невия, Цецилия, Ливия Андроника, Катона, книги понтификов и авгуров, древних грамматиков, анналистов. Все эти архаические авторы были хорошо известны, читались и перечитывались. Римская традиция возрождалась на Западе, отгесняя греческую. Свое влияние оказывало тут и ослабление связей восточной и западной половин Империи, а в западной, латиноязычной половине росло число писавших по-латыни христианских и языческих авторов. И в дальнейшем античное наследие на Западе продолжало жить как наследие римское, в отличие от Византии, сохранившей греческую культуру.

## HELLENISM IN ROME

*Ye.M. Shtaerman*

The article is the continuation of the work of the same name (in the book: *Hellenism: East and West*, M., 1992. P. 140—176) constituting part of the whole and considering the problem over the period of many centuries.

Beginning with the fundamental differences both in the socio-political order and the value system of the republican Rome and Hellenistic kingdoms, the author shows how the changed conditions connected with the Roman conquest and the inclusion of Rome in the system of foreign policy of the Mediterranean (particularly since the time of the second Punic War) created prerequisites for the rapprochement of Roman and Hellenistic cultures. Nevertheless, acquisition of Hellenistic achievements by the Romans was highly selective due to steadfastness of Roman traditions.

The establishment of principate brought the social life of Rome nearer to the Hellenistic one, and yet Hellenism and Hellenistic culture eventually won the leading positions in Rome only in the II<sup>nd</sup>—III<sup>rd</sup> centuries A.D. when the Eastern provinces started to push back the Western provinces in the system of the empire. In connection with this views on Roman emperors and Hellenistic monarchs drew closer. It finds its reflection in the changed attitude to «the hero» formerly seen as the integral part of the Roman people. The evolution of the character of Alexander the Great is very revealing. Under the Antonines he is regarded not as an unrestrained tyrant (as in the 1st century), but as an ideal monarch-philosopher, the first founder of the world empire. The author also dwells on the fate of philosophic schools — a decline of stoicism, spread of modified platonism with its interest in the origin of the evil and condemnation of the devotion to material possessions, spread of dualistic teachings and an interest in Hellenistic mysteries. An interest in the history of philosophy, in the teaching about time and eternity was connected with the assertion of Rome's eternity and identification of an emperor with the sun.

However, a complete blending of Greek and Roman elements did not occur. In the context of weakening ties between the two halves of the empire trends towards alienation emerged: Greeks secretly considered Romans barbarians, and as for Romans their interest in ancient Roman authors, their own cultural tradition was revived. In the West the number of Christian and pagan authors writing in Latin was increasing. And hereafter the ancient heritage in the West continued to exist as the Roman one, unlike Byzantium which preserved Greek culture.

Ю.Е. Березкин

«ГОРОД МАСТЕРОВ» НА ДРЕВНЕВОСТОЧНОЙ ПЕРИФЕРИИ.  
ПЛАНИРОВКА ПОСЕЛЕНИЯ И СОЦИАЛЬНАЯ СТРУКТУРА  
АЛТЫН-ДЕПЕ В III тыс. до н.э.

**В** конце 60-х – начале 70-х годов археологи обратились к исследованию протогородов времени позднего энеолита – средней бронзы на востоке Ирана и в сопредельном Туркменистане: Шахри-Сохте, Алтын-депе, Тепе-Гиссара, Тюрентепе, ряда более мелких поселений. Из-за своего уникального исторического положения и скорее всего весьма экзотической языковой принадлежности (вряд ли индоевропейской и совсем не обязательно эламо-дравидской<sup>1</sup>) культуры Среднего Востока IV–III тыс. до н.э. не имеют аналогов ни в древних письменных документах, ни в этнографических описаниях. Истолкование соответствующих археологических материалов сопряжено потому с неменьшими трудностями, нежели интерпретация данных по верхнему палеолиту Европы. Однако Ж. Дейе, Ф. Кол, К. Ламберг-Карловский, В.М. Массон, М. Този проявили мало интереса к местной специфике. Акцент ставился либо на поисках свидетельств продвижения обитателей древневосточной периферии по месопотамскому (в целом) пути сложения цивилизации (лейтмотив советских исследований, подхваченный потом М. Този<sup>2</sup>), либо на изучении того, какое место занимал ареал в ориентированной все на ту же Месопотамию системе политических и хозяйственных связей (основная тема американских работ<sup>3</sup>).

Такой подход был, видимо, закономерен для начального этапа исследований. К сожалению, дальнейшие этапы не воспоследовали: блестяще начатая, археологическая кампания на Среднем Востоке не получила завершения, ибо после 1979 г. всякие раскопки в Иране, а также в Афганистане прервались. Ученые, продолжавшие заниматься древностями региона, в основном сконцентрировали внимание на самом впечатляющем открытии – обнаружении древнебактрийской цивилизации времени поздней бронзы. Вопросы становления, а затем исчезновения более ранних протогородов отошли на второй план, а программа изучения южнотуркменского Алтын-депе еще некоторое время осуществлялась словно бы по инерции. Однако именно в 80-х годах, когда памятник, казалось, себя исчерпал, на Алтын-депе был накоплен тот массовый

<sup>1</sup> Некоторые, весьма, впрочем, спекулятивные, предположения сделаны в статье: Березкин Ю.Е., Каспаров А.К. У истоков цивилизации Западной Азии // *Природа*. 1991. № 11. С. 49.

<sup>2</sup> Tosi M. The archaeological evidence for protostate structures in Eastern Iran and Central Asia at the end of the 3rd millennium B.C. // *Le Plateau Iranien et l'Asie Central des origines à la conquête islamique*. P., 1977. P. 45–66; *idem*. The development of urban societies in Turan and the Mesopotamian trade with the East: the evidence from Shahr-i Sokhta // *Mesopotamien und seine Nachbarn*. Bd 1. B., 1978. S. 57–77.

<sup>3</sup> Kohl P.L. The first world economy // *Mesopotamien und seine Nachbarn*. S. 23–31; *idem*. The balance of trade in Southwestern Asia in the mid-third millennium B.C. // *CA*. 1978. V. 19. N 3. P. 463–492; *idem*. The «world economy» of West Asia in the third millennium B.C. // *SAA*. 1977. Naples, 1979. V. 1. P. 55–85; *Lamberg-Karlovsky C.C.* Sumer, Elam and the Indus: Three urban processes equal one structure? *Harappan Civilization*. Warminster, 1982. P. 61–68; *idem*. The longue durée of the Ancient Near East // *De l'Indus aux Balkans*. P., 1985. P. 55–72; *idem*. Third millennium structure and process: from the Euphrates to the Indus and from the Oxus to the Indian Ocean // *OA*. 1986. V. 25. Fasc. 3/4. P. 189–219.



Рис. 1. Схема размещения архитектурных комплексов на раскопе 9, Алтын-депе: 1 – жилые здания на территории домохозяйств (цифры 1–29 обозначают на плане номера комплексов); 2 – погребальные камеры (цифры указывают номера помещений-камер); 3 – группы отдельно расположенных хозяйственных помещений и постройки, относящиеся к неисследованным полностью домохозяйствам. Улицы и дворы не заштрихованы. Справа внизу показаны конфигурация и ориентировка домохозяйств на раскопах 5, 7, 10, 13 (южный и северный комплексы), данные по которым включены в табл. на рис. 2

материал, который сейчас позволяет пересмотреть прежние заключения на более достоверной основе.

Напомним, что городище (телль) Алтын-депе расположено в Меанинском оазисе на крайнем юго-востоке подгорной полосы Копет-Дага. С начала V до начала II тыс. до н.э. здесь на площади 26 га накопилось 28 м культурных отложений. Интересующий нас последний (Намазга V) период существования памятника относится к концу III – началу II тыс. до н.э. В это время получили развитие более ранние технологические достижения: постройки возводили из стандартного кирпича-сырца; орудия делали из бронзы и камня; керамику лепили на круге и обжигали в двухъярусных горнах; в повозки запрягали верблюдов; разводили мелкий и крупный рогатый скот, сеяли ячмень и пшеницу. Основы художественной и духовной культуры Намазга V восходят частью к позднему энеолиту (около 3000 г. до н.э. появились коллективные погребальные камеры и мотивы креста и ступенчатой пирамидки в орнаментации), отчасти к еще более раннему времени.

Сельских поселений вокруг Алтын-депе нет, возможно, они скрыты под толщей аллювия. В 100 км к северо-западу находится вдвое более крупный центр эпохи бронзы, Намазга-депе, занятый современным кладбищем.

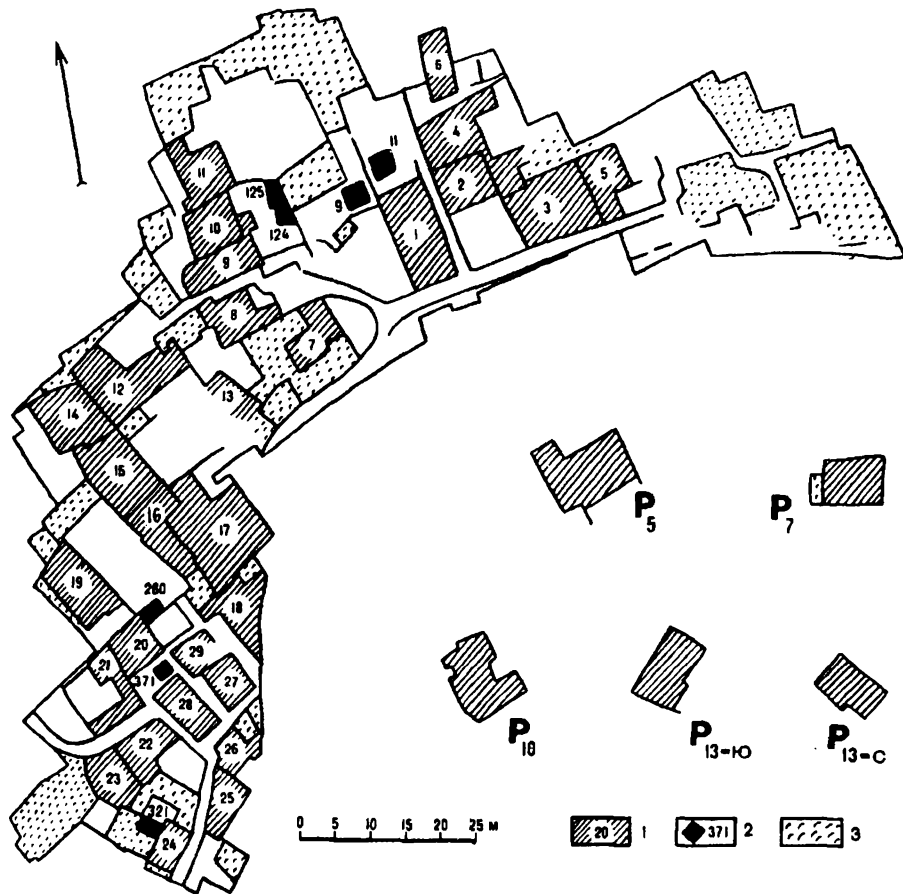

Рис. 2. Типология архитектурных комплексов периода Намазга V, Алтын-депе

Сверху номера признаков: 1 – полезная площадь дома (пол, очаги, ниши), приходящаяся на один очаг (из двух очагов в сугубо смежных помещениях учитывается один); 2 – средняя площадь помещений в доме (без учета помещений уже 1 м); 3 – площадь самой большой комнаты; 4 – общая площадь домохозяйства; 5 – площадь основной части дома (без пристроек, имеющих отдельный выход во двор); 6 – доля стен толщиной в 1 кирпич ложковой кладки (25 см) в основной части дома; 7 – доля стен толщиной в 3–4 кирпича (шире 50 см); 8 – число помещений с очагом в полу (из двух очагов в сугубо смежных комнатах учитывается один); 9 – общее число помещений в доме (без помещений уже 1 м и пристроек во дворе); 10 – число помещений с тремя проходами (без учета проходов, ведущих в помещения уже 1 м); 11 – расположение здания по отношению к соседним; 12 – тип очага; 13 – количество ниш в стенах; 14 – расположение выхода из дома; 15 – наличие импортной чернолощеной керамики на территории домохозяйства (вне погребальных комплексов).

По вертикали слева от каждого из трех столбцов – номера или шифры домохозяйств, справа (римскими цифрами и строчными буквами) – группы домохозяйств, выделенные в результате классификации. В кружок заключены номера комплексов, относящиеся к группам I и II по «статусу». Заглавными буквами (внизу) и разной штриховкой обозначены величины и показатели, по которым варьирует каждый из признаков. Диапазоны вариаций приведены в следующих таблицах:

**Параметры признаков группы «благосостояние»**

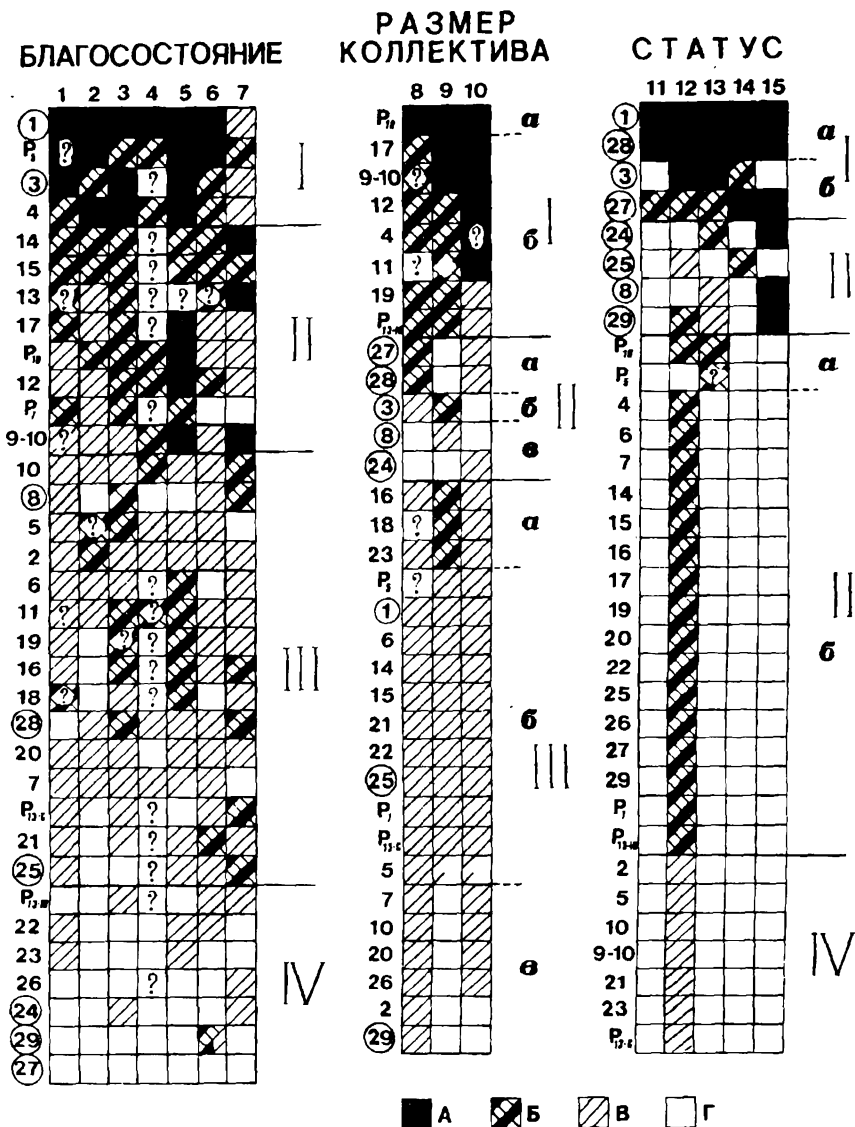
Признаки	Площадь пола на один очаг	Средняя площадь помещений	Площадь самой большой комнаты	Площадь домохозяйства	Площадь жилого дома	Доля стен в один кирпич	Доля стен в 3-4 кирпича	
Номера признаков	1	2	3	4	5	6	7	
Единица измерения	Квадратные метры				Проценты			
Диапазон изменений	А	Более 60	Более 10	25-15	Более 400	Боле 90	0	55-40
	Б	59-40	9,9-8	14,9-9,5	399-150	89-55	5-15	39-15
	В	39-20	7,9-6	9,4-7,5	149-85	54-35	16-50	14-5
	Г	Менее 20	Менее 6	7,4-5,0	84-60	34-25	51-80	4-0

**Параметры признаков группы «размер коллектива»**

Признаки	Число помещений с очагом	Общее число помещений в доме	Число помещений с тремя проходами	
Номера признаков	8	9	10	
Диапазон изменений	А	3	Более 8	3-2
	Б	2	8-7	
	В	1	6-5	1
	Г	0	4-3	0

**Параметры признаков группы «статус»**

Признаки	Расположение здания	Тип очага	Количество ниш в стенах	Расположение выхода из дома	Наличие импортной керамики	
Номера признаков	11	12	13	14	15	
Диапазон изменений	А	Здание ограничено дворами и улицами; погребальная камера – отдельная постройка во дворе	Большой круглый	7-5	На ответвление улицы, ведущее во двор данного дома	Есть
	Б	Здание ограничено домами и улицами с трех сторон	Квадратный подиум	4-3	На улицу	
	В		Очаг-ямка	2		
	Г	Здание встроено в квартал	Не обнаружен	1-0	Во дворик	Нет



Рис. 3





Рис. 3

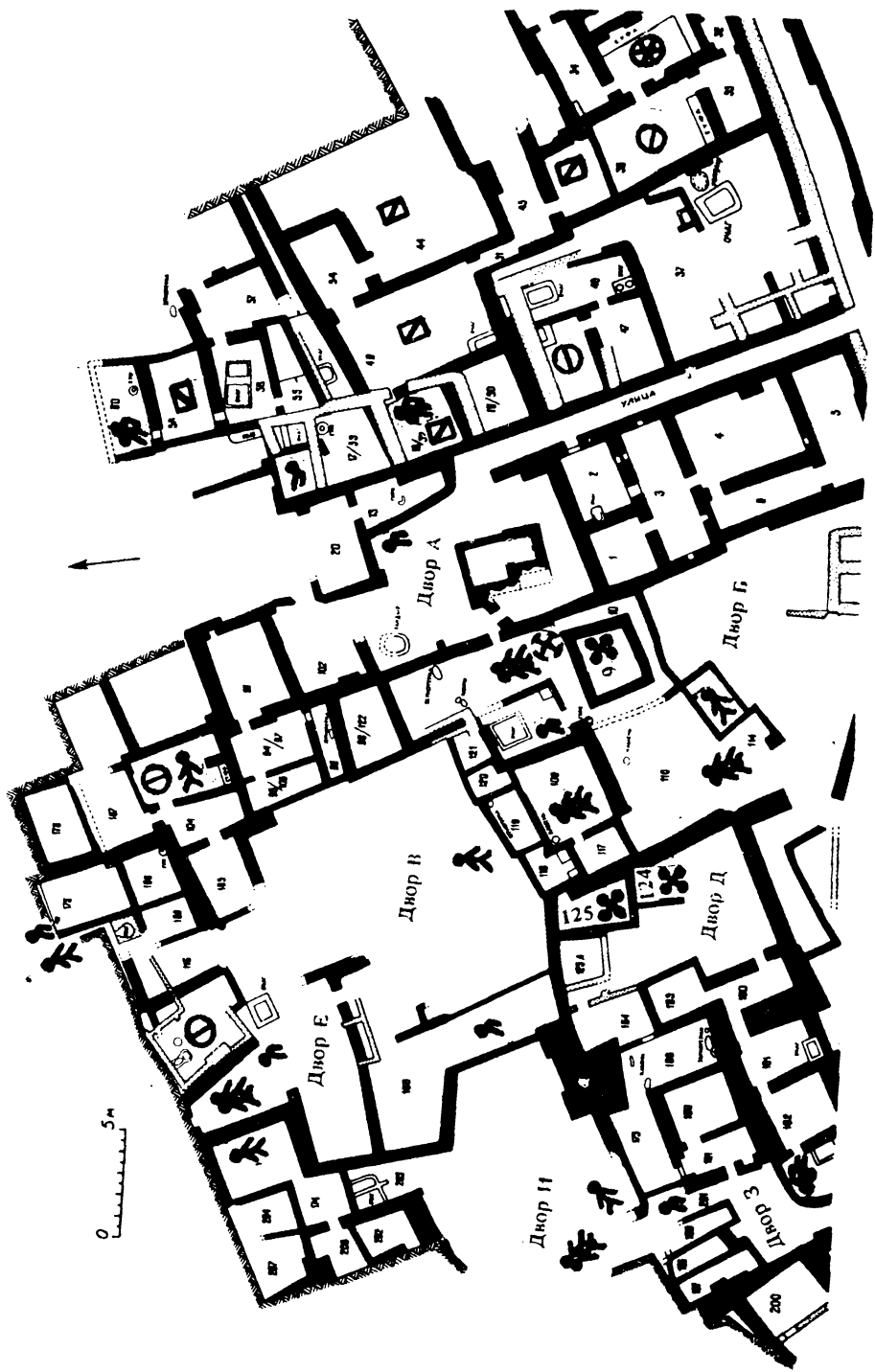

Рис. 3. Алтын-депе. Раскоп 9 (кроме восточной части). 1 – стены горизонта Алтын-1; 2, 3 – стены горизонта Алтын-0; а – одиночные захоронения взрослых, б – два и более одиночных взрослых захоронений, в – захоронения младенцев, г – два и более захоронений младенцев, д – захоронения в погребальных камерах, е – очаги-ямки в полах помещений, ж – прямоугольные очаги-подиумы, з – большие круглые очаги-подиумы, и – гончарные печи

Сотрудниками Каракумской экспедиции ИИМК РАН (ранее ЛОИА АН СССР) под руководством В.М. Массона верхние слои Алтын-депе раскопаны на площади приблизительно 1 га, на план нанесено более 2 га застройки трех строительных горизонтов Намазга V. Правда, во многих местах границы домохозяйств не прослежены или уходят за пределы раскопов. На раскопах 10, 5 и 7, расположенных с севера на юг вдоль восточного фаса поселения, исчерпывающе изучено лишь по одному домохозяйству, а на раскопе 13 в центральной части холма – два. Главным источником для реконструкции общественной организации периода Намазга V служит архитектура раскопа 9.

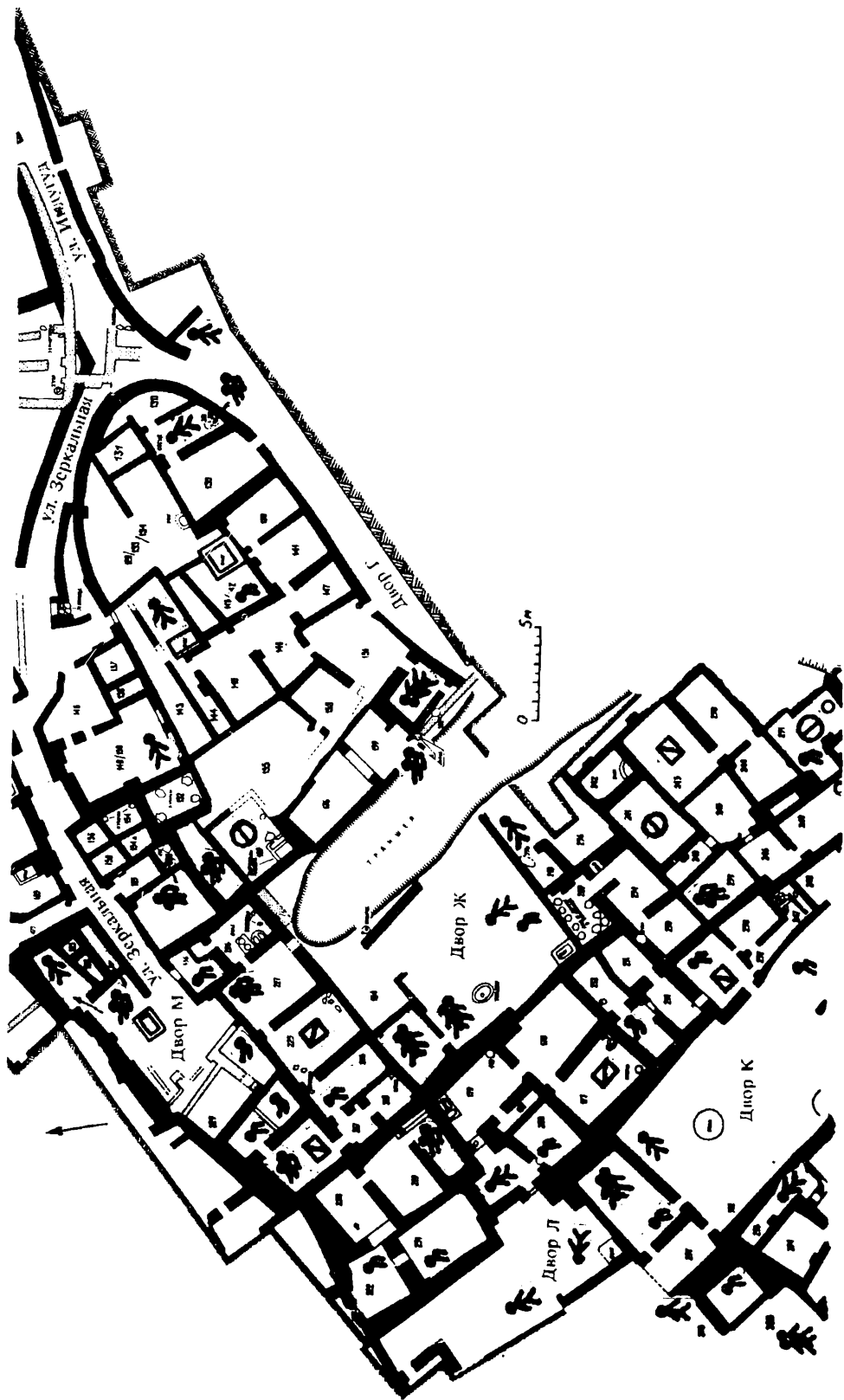
Этот раскоп занимает наиболее возвышенный участок в восточной половине холма менее чем в 100 м от раскопа 5. В 1969–1986 гг. здесь на площади 0,5 га были полностью или в основном выявлены 29 домохозяйств периода Намазга V. Большинство из них существовало на протяжении полутора-двух строительных периодов, их планировка немного менялась. Комплексы 1–6, 9, 10, 12, 14–17, 20–23, 26 (рис. 1, 2) мы рассматриваем в том виде, какой они имели в горизонте Алтын-1 (рис. 3), данные по домохозяйствам 28 и 29 соответствуют горизонту Алтын-3, по остальным – горизонту

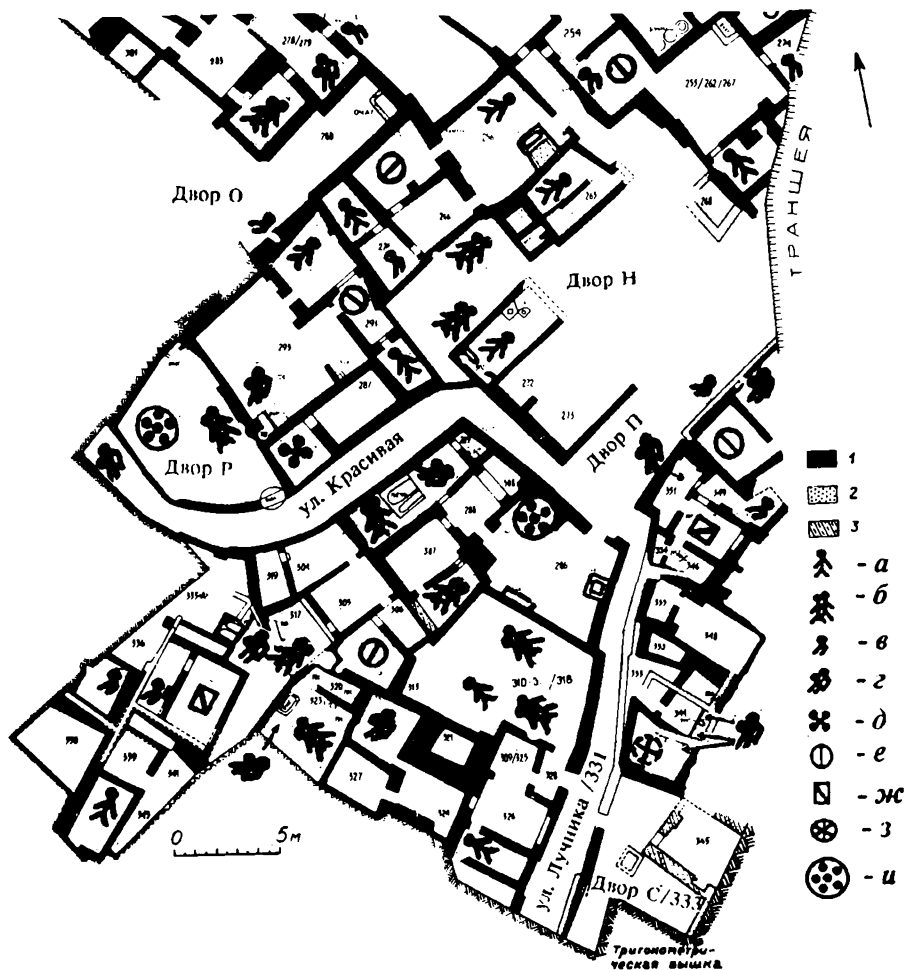

Рис. 4



Рис. 4



Рис. 4. Алтын-депе. Раскоп 9 (кроме восточной части). 1–3 – стены горизонта Алтын-2 (в большинстве комплексов) или Алтын-4 – Алтын-2 (в комплексах 27–29, см. рис. 1); 4–6 – перестройки в пределах горизонта Алтын-2

Алтын-2 (рис. 4). Кроме трех основных, в Намазга V выделяется еще самый поздний (финальный, или «нулевой») горизонт, но в пределах раскопа 9 от него не сохранилось целостных комплексов. Здание на раскопе 5 (рис. 1, 2) относится к горизонту Алтын-1, на раскопе 7 – Алтын-2, на раскопе 13 южный комплекс – Алтын-1, северный – Алтын-2 (либо Алтын-0 и -1 соответственно), на раскопе 10 – Алтын-1 или Алтын-2. Расхождения в хронологической увязке материалов с расположенных далеко друг от друга участков не влияют на сравнение внутренней структуры комплексов.

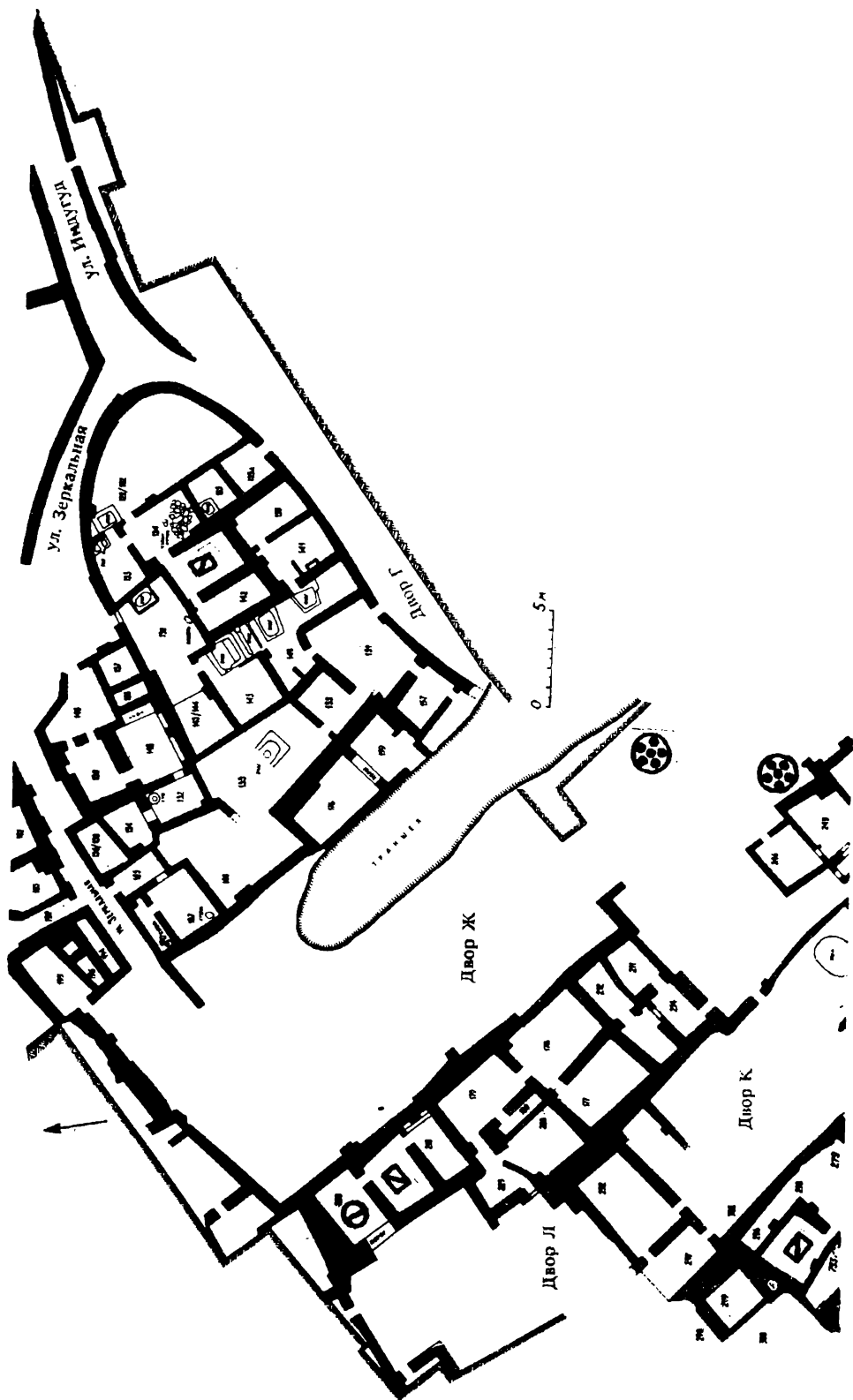
Реконструируя социально-имущественную структуру населения Алтын-депе, В.М. Массон пришел к следующим основным заключениям<sup>4</sup>.

Высшая («знать»), средняя («зажиточные горожане») и низшая («ремесленники») группы горожан жили на разных участках поселения в домах разного типа: знать в «обширных и благоустроенных домах», обнаруженных на раскопе 9, «зажиточные горожане» в менее основательных «домах-квартирах» (раскоп 5 и, может быть, 13), а большесемейные общины ремесленников занимали «дома-массивы» (раскоп 10 и, ви-

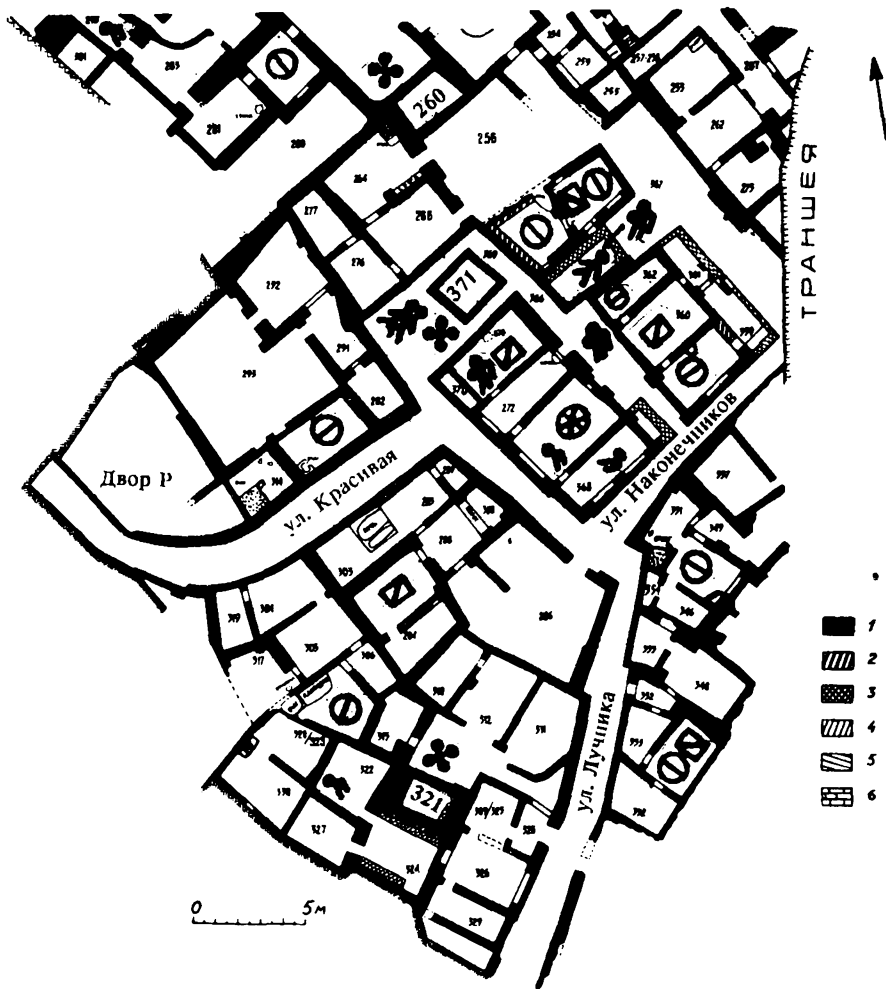
<sup>4</sup> Массон В.М. Алтын-депе. Л., 1981. С. 96–108.

димо, 8), где размеры комнат и прочие показатели благоустройства самые низкие. Эти группы населения различались также богатством захоронений и соотношением в рационе мяса домашних и диких животных. Домохозяйства, обозначенные у нас номерами 1–5 (может быть, также 6), 7–10, 12 (рис. 1), образовывали наиболее элитарный «мегакомплекс Имдугуд». Особенно выделяется правильностью планировки «дом вождя» (комплекс 1). Далее В.М. Массон предполагает, что в наиболее богатых коллективных гробницах погребены патриархи со своими многочисленными женами. Алтын-депе, вероятно, представлял собой «храмовый городок» и «кто знает, не была ли теократической форма его политического устройства»<sup>5</sup>. В пользу последнего свидетельствует наличие монументального культового центра (раскоп 7).

Мы намерены предложить иное истолкование материалов. Порой это именно истолкование, не исключающее иных возможных решений, как не исключал их и В.М. Массон. В других случаях уточнения продиктованы расширением базы исследований в ходе новых раскопок. Кроме того, в предыдущих подсчетах выявился ряд неточностей, которые необходимо исправить. В частности, из-за случайной ошибки в приложенном к плану масштабе<sup>6</sup> оказалась систематически заниженной площадь помещений на раскопе 10.

Способность разглядеть в материале те, а не иные свидетельства о прошлом во многом определяется сменой господствующих в науке идей. В 80-х годах археологи в массе своей утратили интерес к первоначальным моделям «городской революции» и обратились к изучению «комплексных обществ» во всем их многообразии. Одним из толчков к нашей работе стало знакомство с критикой традиционных представлений о хараппской культуре как о цивилизации месопотамского типа<sup>7</sup>. Нельзя было также не прислушаться к аргументам исследователей, ставящих под сомнение приложимость к догосударственным политическим образованиям на самом Ближнем Востоке термина «вождество»<sup>8</sup>. Археологи 60–70-х годов им еще мало пользовались, но имели в виду нечто подобное, когда реконструировали территориально небольшие политические образования со значимым властным центром, хотя и без специализированных органов управления. Главная проблема здесь состоит в отсутствии подробно разработанной на этнографических материалах альтернативной модели функционирования многотысячных коллективов, впервые формирующихся еще в неолите Анатолии и Леванта<sup>9</sup>.

#### СОЦИАЛЬНО-ИМУЩЕСТВЕННАЯ СТРАТИФИКАЦИЯ В ПЕРИОД НАМАЗГА V ПО РЕЗУЛЬТАТАМ РАСКОПОК ЖИЛОЙ АРХИТЕКТУРЫ

Остатки домов – самый обширный и надежный источник сведений по проблеме социально-имущественной дифференциации древних обитателей юга Туркменистана. Только здесь мы имеем дело с объектами, сопоставимыми в пределах всего поселения на основании единых критериев. Соизмерять относительную ценность глиняных сосудов, агатовых бус и бронзовых печатей гораздо сложнее. Что же касается упоминания различий в распределении костей животных тех или иных видов на отдельных раскопанных участках, то объяснить такого рода колебания в данном случае можно по-разному (в том числе и хронологическими причинами). При достаточно невысокой точности фиксации палеозоологических материалов их значение явно второстепенно.

Обычное домохозяйство в период Намазга V состояло из нескольких помещений и

<sup>5</sup> Там же. С. 107.

<sup>6</sup> Массон. Ук. соч. Рис. 12.

<sup>7</sup> *Jacobson J.* The Harappan civilization: an early state // *Studies in the archaeology of India and Pakistan*. Warminster, 1987. P. 137–173; *Jansen M.* Architectural problems of the Harappa culture // *SAA*. 1977. P. 405–431; *Miller D.* Ideology and the Harappan civilization // *JAA*. 1985. V. 4. N 1. P. 34–71.

<sup>8</sup> *Gilead I.* The Chalcolithic period in the Levant // *JWH*. 1988. V. 2. N 4. P. 397–443; *Rollefson G.O.* The Late Aceramic Neolithic of the Levant: A synthesis // *Paleorient*. 1989. V. 15. N 1. P. 171.

<sup>9</sup> О возможных основах подобной модели см. *Березкин Ю.Е.* Апа тани и древнейший Восток: альтернативная модель сложного общества // *Кунсткамера. Этнографические тетради*. 1994. № 4.

дворика. Вход туда шел с улицы или через двор-площадь. Улицы некогда возникли из междудомий, были извилистыми и неодинаковой ширины – от 2 до 1 м и менее. Какие-либо структурные единицы более крупные, чем домохозяйство, при существующих масштабах раскопок выделить на поселении невозможно. Термин «квартал» в отношении Алтын-депе однозначного содержания не несет.

В.М. Массон выделил в домохозяйствах «элементарный планировочный блок»: парадную комнату с очагом в полу и находящееся за ней тупиковое помещение. Он показал, что домохозяйства росли за счет появления сперва вестибюля перед жилой комнатой, затем дополнительных подсобных и хозяйственных помещений со входом через вестибюль или через парадную комнату и, наконец, новой элементарной ячейки с очагом и подсобной каморкой.

Элементарный планировочный блок – единственная стандартная черта планировки. Остальные варьируются и встречаются в разнообразных сочетаниях. Однако впечатление бессистемности и пестроты, исключающей возможность типологизации (рис. 3, 4), – ложное. Оно возникает потому, что в планировке домохозяйств отражена их дифференциация по независимым группам признаков. После того как эти группы удалось выявить и рассмотреть в отдельности, определилась системность планировочных особенностей.

Первая группа признаков (рис. 2) свидетельствует об уровне благосостояния обитателей комплекса, отраженном в величине, основательности и просторности постройки. Вторая позволяет судить о составе обитавшего в доме коллектива (предположительно малая либо большая семья). Третья группа – показатель особого статуса, возможно, ритуальной значимости комплекса.

Внутри домохозяйства классификационными единицами служат «помещение» и «очаг». В своей монографии В.М. Массон отдельно рассматривал «жилые» и «подсобные», или «хозяйственные», помещения. Для многих комплексов подобное разделение ненадежно, и мы от него отказались. Лишь помещения с особым выходом во двор и не связанные проходами с другими комнатами отнесены нами к «хозяйственному участку», их размеры при подсчете средних размеров комнат (рис. 1; табл. 1) не учтены. Камеры менее 1 м в ширину не считаются отдельными помещениями, так как по сути дела они представляли собой стеллажные шкафы. Их площадь учитывалась при оценке полезной площади дома, но входы в них при подсчете числа проходов между комнатами во внимание не принимались. Под «очагами» имеются в виду ямки-жаровни на полу (на специальной платформе-подиуме или без нее), но не разного рода кухонные и производственные печи. Предполагается, что очаг на полу не только служил для обогрева, но и являлся символом обитавшей в доме или его части социальной ячейки. Обычно число очагов совпадает с числом элементарных планировочных блоков, но иногда два очага расположены один за другим в смежных комнатах. В таких случаях второй очаг не учитывался. О причинах существования парных очагов можно лишь гадать, но соответствующая поправка в подсчетах сразу же сняла ряд противоречий в первоначальной классификации комплексов.

Итак, обратимся к характеристике домохозяйств по трем группам признаков. Среди семи признаков первой группы (рис. 2, слева) выделяются четыре, теснее всего коррелирующие друг с другом: № 1 – площадь дома, приходящаяся на один очаг; № 2 – средняя площадь помещений в доме; № 3 – площадь самой большой комнаты; № 6 – доля тонких стен в один кирпич ложковой кладки (чем она выше, тем комплекс беднее). Общая площадь дома (№ 5) и его площадь вместе с хозяйственным участком (№ 4) также показательны, но здесь картина смазана за счет того, что помимо богатых домовладений увеличенную против средней площадь имеют дома, где обитали более многочисленные коллективы. Признак № 7 (доля широких стен в три-четыре кирпича) стоит особняком. В наиболее элитарных комплексах соблюдению стандарта в архитектуре (стены в два кирпича ложком или в один при тычковой кладке) отводилось предпочтение по сравнению с наращиванием мощности кладки. В остальных домохозяйствах доля особо толстых стен убывает вместе с сокращением

других параметров группы «благосостояние», хотя происходит это неравномерно. Почему стены некоторых домов делались необычайно толстыми, мы не знаем. На наличие второго этажа ничто во всяком случае не указывает.

По уровню благосостояния домохозяйства можно разделить на четыре группы. Наиболее многочисленная группа III (44%). Здесь на один очаг приходится около 30 м<sup>2</sup> площади пола, самое просторное помещение имеет площадь 7–10 м<sup>2</sup>, средняя площадь комнат остается примерно в пределах 5,5–8,5 м<sup>2</sup>, а доля тонких стен обычно не превышает половины и почти не опускается ниже 15%. Сверху (группа II) и снизу (группа IV) к этой основной группе примыкают почти равные друг другу по численности более зажиточные и менее основательные домохозяйства. Границы между этими группами условны, рост или снижение уровня благосостояния происходят плавно.

Четыре домохозяйства (12%) отличаются от остальных в сторону элитарности. Это касается всех ведущих показателей: среднего размера помещений (порядка 10 м<sup>2</sup>), величины самой просторной комнаты (до 25 м<sup>2</sup>), жилой площади в расчете на один очаг (вдвое большей, чем в рядовых домохозяйствах), толщины стен. Внутри элитарной группы заметно еще одно деление: комплекс 1 («дом вождя») получает высшие баллы по всем показателям, а комплекс горизонта 1 на раскопе 5 и комплексы 3 и 4 на раскопе 9 по некоторым признакам чуть отстают.

Вторая группа признаков (рис. 2, центр) предположительно отражает неодинаковую численность обитателей дома. Это число помещений с очагом в полу (№ 8), общее число помещений в доме (№ 9) и число помещений с тремя проходами (№ 10) – признак, дающий представление о разветвленности планировки. Первый из названных показателей наиболее важен, поскольку две другие особенности планировки могли определяться не только составом семьи, но и нуждами ремесленного производства.

Большинство домохозяйств имеют простую планировку (группа III, 61%). В таких домах пять–шесть комнат, одна из которых – с тремя входами. Нередко это и есть помещение с единственным в доме очагом в полу. 55% данной совокупности домов (III-Б) совершенно стандартны, а у 45% планировка немного сложнее (III-А) или проще (III-В), но отклонения эти невелики. Около четверти домохозяйств (группа I) демонстрируют сложную ветвистую планировку при двух (I-Б) или трех (I-А) очагах. Число помещений колеблется от 7 до 13. Пять домохозяйств нашей выборки (группа II, 15%) отличаются противоречивым сочетанием признаков, характеризующих структуру обитавшего в доме коллектива. Выпадение именно этих комплексов из общего ряда не случайно: все они отличаются и другими редкими признаками, указывающими на своеобразный статус подобных домохозяйств.

Этот особый статус описывают четыре ведущих признака (рис. 2, справа): выделенность здания в массиве застройки (№ 11); тип очага (№ 12); наличие в стенах ниш (№ 13); расположение выхода из дома (№ 14). Дополнительным признаком (№ 15), характеризующим уже не архитектурные особенности, а обнаруженный материал, является наличие или отсутствие в помещениях или во дворе находок импортной чернолощенной керамики. Почти три четверти домохозяйств (группы III и IV) в статусном отношении рядовые. Выход из дома на улицу ведет через дворик. Строения имеют общие стены с соседними комплексами, «втиснуты» в существующую застройку. Ниш в стенах нет или имеется лишь одна. При сохранности стен на высоту 60–90 см от пола о былом наличии или отсутствии ниш с полной уверенностью судить нельзя. Есть, однако, все же достаточно много парадных помещений лучшей сохранности, на примере которых видно, что в рядовых зданиях предусматривалось устройство не более чем одной ниши. К тому же ниши (кроме узких, для архитектуры Алтын-депе нетипичных) явно нельзя было делать в стенах, сложенных в один кирпич. Что касается очагов, то посреди парадной комнаты в большинстве рядовых домохозяйств возвышался квадратный в плане подиум (группы III и частично I и II). В нескольких комплексах очаг сделан в виде простой ямки в полу. Ритуальный статус этой последней группы был, надо думать, наиболее низким. Быть может, их оби-



татели считались лишь частью других коллективов, несмотря на обособленное проживание.

Рядовым в статусном отношении домохозяйствам противостоят комплексы с такими особенностями, которые нельзя объяснить ни определенным уровнем благосостояния, ни численностью занимавшего дом коллектива. Такими неординарными признаками отличается примерно каждый четвертый дом, но некоторые в большей степени, чем другие. Самые красноречивые свидетельства необычного статуса демонстрируют два комплекса – № 1 и 28<sup>10</sup>. Они поразительно сходны по планировке, хотя находятся на противоположных концах шкалы «благосостояния». Вход в них идет не через дворик, но и не прямо с главной улицы, а из ее ответвления, специально подводящего к хозяйственному участку данного здания. Только эти дома целиком изолированы от окружающей застройки дворами и проходами (в сходном положении еще комплекс № 27, но он углом соприкасается все же с соседним зданием). Выделенность из массива застройки означает, что строители имели возможность и право не приравниваться к конфигурации участка, а возвести здание посреди просторного двора-площади, находившейся (по крайней мере в случае со зданиями 27 и 28) на пересечении транспортных магистралей. Связанные с домохозяйствами 1 и 28 погребальные камеры также не пристроены к жилым помещениям, что обычно, а возвышаются посреди дворов. Рассматриваемые комплексы отличаются обилием ниш и – что самое показательное – наличием не квадратных подиумов, а больших круглых очагов в полу (то же встречаем еще в комплексе 3). Подобные очаги восходят к круглым подиумам позднего энеолита и воспринимались, надо думать, как особо сакральные, следующие древней традиции. Ко всему сказанному добавим, что в зданиях 27 и 28 сохранились явные следы совершения неутилитарных по характеру действий, связанных с оставлением комплексов: проходы и одна из ниш были не только замурованы, но и заштукатурены, после чего помещения засыпали чистой золой, причем в комплексе 27 мощность зольных прослоек превышала 1,5 м. Все комплексы статусных групп I и II (кроме находившихся близко к поверхности и потому хуже сохранившихся домохозяйств 1 и 3) демонстрируют следы более длительного, чем обычно, обживания и/или использования в дальнейшем для сброса мусора и золы, но не под новую застройку.

Среди «статусных» признаков наиболее вероятную связь с культовой сферой имеют большие круглые очаги. Значение некоторых особенностей нам неясно. Однако все признаки данной группы неплохо коррелируют друг с другом, что свидетельствует о какой-то взаимосвязи между ними.

Заканчивая описание планировки, приведем важнейшие средние показатели по раскопам, часть которых удается подсчитать также и там, где границы домохозяйств прослеживаются неточно. Площадь дана в квадратных метрах.

Обратимся к интерпретации изложенных материалов, начав с элитарных комплексов. Прделанный анализ подтверждает их существование в пределах раскопа 9 и, в частности, делает понятным, в чем состоит специфика «дома вождя»: только в комплексе № 1 самый высокий уровень «благосостояния» сочетается с полным набором «статусных» признаков. Если, однако, оценивать «дом вождя» по каждой из двух шкал независимо, то он хотя и занимает ведущее положение, но не прогивостоит остальным комплексам, а вписывается в общую последовательность.

Нельзя назвать бесосновательным и мнение руководителя раскопок на Алтын-депе о существовании целой группы элитарных домохозяйств вокруг «дома вождя». Концентрация богатых гробниц на маленьком участке рядом с комплексом № 1 (рис. 1) и многочисленность покойных, захороненных в камере 9 (39 человек) при отсутствии коллективных гробниц в окружающем массиве застройки, заставляют предполагать наличие близ «дома вождя» какого-то центра. Что касается «хозяйственных тылов»

<sup>10</sup> Подробнее о домохозяйствах № 27–29 см. *Березкин Ю.Е.* Квартальный центр на Алтын-депе в период Намазга V // КСИА АН СССР. 1990. № 199. С. 79–87.

подобного «мегакомплекса», то они могли быть даже обширнее, чем это предположил В.М. Массон, поскольку группы хозяйственных помещений, имевшие прямой выход на проходившую мимо «дома вождя» улицу, выявляются не только в ее восточном, но и в западном конце.

Нет, однако, причин ограничивать «квартал знати» или «мегакомплекс Имдугуд» небольшой конкретной группой домохозяйств, перечисленных в монографии<sup>11</sup>. Как внутри участка, выделенного В.М. Массоном в качестве предполагаемой резиденции элиты, так и за его пределами имеются дома большие и малые, сложной и простой планировки, более бедные и более богатые, но в целом занимающие места в верхней половине или по крайней мере в верхних двух третях шкалы «благосостояние» (рис. 2). Вполне возможно, что в северо-восточном направлении такого рода комплексы тянутся по крайней мере до раскопа 5 включительно. Домохозяйства первого строительного горизонта на этом раскопе, т.е. жилища «зажиточных горожан», по своей величине и основательности не уступают жилищам «знати» на раскопе 9. Несколько иная ситуация на юго-западе раскопа 9, где действительно прослеживается рубеж, дальше которого все комплексы (домохозяйства 20–29) относительно бедные. С этим рубежом, выявленным в 80-х годах, совпадает граница распространения бронзовых печатей (не считая находок печатей в погребальных камерах).

Вопрос о том, был ли «богатый квартал» ограничен лишь несколькими домохозяйствами «мегакомплекса Имдугуд», или же (что следует из табл. 1) столь же или почти столь же основательные комплексы были гораздо многочисленнее, весьма важен, ибо связан с главным – чем занималась алтын-депинская «знать»? Участок на юго-западе раскопа 9 был занят домами ремесленников. Об этом известно по находкам небольших гончарных печей во двориках и благодаря исследованиям Г.Ф. Коробковой, определившей назначение сотен обнаруженных здесь каменных орудий для обработки металла, камня, кожи и т.п. Работы на центральной и северо-восточной части раскопа 9 велись в то время, когда функционально-трассологический метод только разрабатывался и назначение орудий систематически не определялось. Однако и без того есть доводы о принадлежности соответствующих домохозяйств опять же ремесленникам. На окраине рассматриваемой территории (во дворе, где затем были возведены постройки домохозяйства 17) найдены даже гончарные печи. Прочие печи и очаги (и это не считая, конечно, тандыров для выпечки хлеба и очагов-подиумов) во множестве обнаружены и в пределах других комплексов, в частности 2, 5–7, 9, 11, 12, равно как и внутри «хозяйственных тылов» «мегакомплекса Имдугуд». Нет никаких указаний на то, что все или хотя бы часть этих очагов ритуальные. Но если печи производственные, то не следует ли предположить, что алтын-депинская элита уделяла ремеслу не меньше внимания, чем более бедные группы населения? Да и чем еще могли заниматься обитатели кварталов «знати» и «зажиточных горожан»? Делами культа, управлением? Какие-то лица – возможно, но многие десятки людей – маловероятно. При этом подчеркнем еще раз, что речь идет не о дворцовых или храмовых комплексах, а именно о домохозяйствах. Ремесленное производство в богатых домохозяйствах могло иметь свои организационные и функциональные особенности, но для обоснования подобной гипотезы данных недостаточно.

Существенные коррективы придется внести в представления о сравнительном положении домохозяйств с ветвящейся планировкой, прежде всего комплексов на раскопе 10. Различия в структуре комплексов никоим образом не совпадают с различиями в благосостоянии. Единственная особенность, объединяющая сложно распланированные дома, состоит в том, что ни один из них не обладает «статусными» чертами. Это может значить, что исполнение и наследование ритуально-культурных функций осуществлялось в рамках малой семьи, индивидуально и что такие функции не являлись прерогативой всех членов более крупных коллективов.

Хотя комплексы с ветвящейся планировкой обнаружены на разных участках горо-

<sup>11</sup> Массон. Ук. соч. С. 55.

Таблица 1

Раскоп	Средняя площадь дома	То же в расчете на один планировочный блок (очаг)	Средняя полезная (пол. ниши) площадь на один планировочный блок (очаг)	Средняя площадь главной комнаты	Средняя площадь помещений шире 1 м без хозяйственных помещений с отдельным выходом во двор
5	80	64	39,5	12,5	9,0
9*	80,4	69,6	43,1	12,0	7,6
9**	79	62,5	39,5	11,3	7,9
10	127	42,5	27	10,1	6,8
13	47,5	35,5	22,5	7,4	5,5
9***	40,5	36,5	20,5	7,0	5,25
8				7,7	4,4

\* «Мегакомплекс Имдугуд», домохозяйства 1–4; 6–10; 12; \*\* вся центральная и северо-восточная часть раскопа, домохозяйства 1–19; \*\*\* юго-западная часть раскопа, домохозяйства 20–29.

Таблица 2

Номер комплекса	4	1	3	15	17	12	14	28	11	13
Площадь самой большой комнаты, в м <sup>2</sup>	25,5	18	15,5	14	13	12,5	11,5	11,3	10,5	10

дища, домохозяйства «квартала гончаров» (раскоп 10) действительно выделяются на общем фоне. На площади 0,08 га здесь вообще не выявлено явно односемейных комплексов, зато имеются здания, включающие три элементарных планировочных блока. Чем вызвана эта специфика – неизвестно, но с ремесленной деятельностью как таковой она, конечно, не связана, ибо, как только что говорилось, ремеслом достоверно занимались и обитатели маленьких односемейных домов на раскопе 9. Почему в материалах раскопа 10 оказалось столь много костей диких животных (точнее, кулана) сказать также трудно, но обуславливать это обстоятельство дискриминацией ремесленников в отношении владения скотом<sup>12</sup> крайне рискованно: ведь количество найденных костей домашних животных, равно как и соотношение между костями мелкого и крупного рогатого скота здесь такие же, как и в элитарной части раскопа 9<sup>13</sup>. По признакам «благополучия» дома «квартала гончаров» занимают не низшее, а среднее положение (рис. 2; табл. 1). Самые бедные домохозяйства выявлены в пределах раскопов 8, 13 и в юго-западной части раскопа 9.

Хотя социально-имущественные различия между обитателями древнего Алтындепе, несомненно, существовали, а более бедные и более богатые домохозяйства действительно сосредоточивались в разных частях поселения, данные по архитектуре Намазга V не позволяют выделить четкие социальные страты. Для этого получившаяся картина и слишком сложна и чересчур проста. Если учитывать все признаки по всем трем шкалам (рис. 2), то ситуация оказывается крайне запутанной, ибо на многих небольших участках раскопанной территории обнаруживается уникальное сочетание преобладающего размера жилищ с их специфической планировкой или деталями конструкции. Картина не делается яснее, если к данным по архитектуре добавить данные о составе погребального инвентаря. В целом камера 13 на раскопе 5

<sup>12</sup> Массон. Ук. соч. С. 102.

<sup>13</sup> Там же. Рис. 29.

и камеры 9, 11, 124, 125 на раскопе 9 богаче остальных, что соответствует расположению на обоих соответствующих участках самых основательных домовладений. В то же время своеобразен инвентарь почти каждой коллективной гробницы, а общее их число недостаточно для создания хорошей типологии. С другой стороны, если сравнивать жилые комплексы только по уровню благосостояния и без учета расположения на городище, то обнаруживается, как уже говорилось, единая плавная последовательность изменений. Это видно хотя бы на примере такого легко и надежно определяемого признака, как площадь самой большой комнаты в здании. Вот данные по домохозяйствам раскопа 9, занимающим по этому признаку первые 10 мест (см. табл. 2).

Весьма вероятно наличие на поселении какого-то центра («дом вождя» с расположенными вокруг гробницами и хозяйственными участками), однако опять-таки аморфного, четко неотчлененного от периферии.

#### ПОЛОЖЕНИЕ ЖЕНЩИНЫ; ОТСУТСТВИЕ ВОЕННОЙ УГРОЗЫ; СЛАБАЯ КОНЦЕНТРАЦИЯ ПРЕСТИЖНЫХ ЦЕННОСТЕЙ

Как было сказано, обитатели Алтын-депе периода Намазга V хоронили умерших в специальных камерах и в одиночных (редко парных) могилах. Камеры вскрывали, если требовалось поместить очередного покойника. Логично предполагать, что люди, захораниваемые в одной гробнице, были связаны определенными узами. Узы могли быть преимущественно кровнородственными, однако, судя по половозрастному составу помещенных в гробницы умерших, право на подобное захоронение вряд ли обеспечивалось только лишь обстоятельствами рождения.

Из табл. 3 следует, что возможность захоронения в гробнице возрастала у пожилых людей – мужчин и женщин. Если право на подобное захоронение рассматривать как признание более высокого социального статуса, старческого авторитета, то подобная тенденция естественна и не нуждается в комментариях. Однако наряду с этим в гробницах вдвое чаще, чем в индивидуальных могилах, хоронили очень молодых женщин. В.М. Массон, заметив подобную картину в богатых гробницах «квартала знати», был склонен, как уже говорилось, объяснять ее тем, что в камерах хоронили патриархов с их женами<sup>14</sup>. Такому объяснению противоречит, однако, абсолютная невыделенность останков мужчин в соответствующих комплексах. Кроме того, в раскопанной в 1986 г. гробнице 371 были захоронены вообще одни лишь женщины и дети. В изредка встречающихся парных могилах бывают погребены вовсе не муж и жена, что было бы логично при патриархальных отношениях, а две женщины (погр. 883–884).

Вполне допустима иная интерпретация. Если счет родства у обитателей Алтын-депе шел преимущественно по женской линии, а брак был уксорилокальным, то статус молодых женщин наиболее репродуктивного возраста мог быть сопоставим со статусом стариков по крайней мере в некоторых сферах, связанных с ритуалом. Нельзя исключать, что в ряде случаев именно молодые женщины являлись формальными или даже действительными главами домохозяйств.

Подобную гипотезу подтверждает распределение в могилах бронзовых печатей – предметов, несомненно, престижных, связанных как с ритуальными, так и с хозяйственными функциями. (Л.Б. Кирчо продемонстрировала, что печати на Алтын-депе употреблялись при запечатывании глиняными «буллами» каких-то ценностей<sup>15</sup>; оттиски печатей на глине найдены и на Шахри-Сохте<sup>16</sup>). Бронзовые печати на Алтын-депе обнаруживаются в основном (но при этом не исключительно) в женских захоронениях. Из семи случаев, когда пол погребенного определен, а рядом оказалась

<sup>14</sup> Массон. Ук. соч. С. 104.

<sup>15</sup> Kirčo L.B. The beginning of the early Bronze Age in Southern Turkmenia on the basis of Altyn-depe materials // EW. 1988. V. 38. N 1/4. P. 57–59.

<sup>16</sup> Tosi M. Excavations at Shahri-Sokhta, a Chalcolithic settlement in the Iranian Sistan // EW. 1968. V. 18. N 1/2. Fig. 95.

Возраст	Женщины						Мужчины					
	камеры		могилы		всего		камеры		могилы		всего	
До 25 лет	22	69%	10	31%	32	100%	2,5	45%	3	55%	5,5	100%
25–45 лет	23,5	55%	19	45%	42,5	100%	13,5	57%	10	43%	23,5	100%
Старше 45 лет	4,5	82%	1	18%	5,5	100%	8	73%	3	27%	11	100%

*Примечание:* определения пола и возраста Т.П. Кияткиной. «Дробные» цифры – из-за несовпадения оценки возраста с принятыми делениями (например «20–30 лет»). Учтены данные по следующим гробницам: раскоп 5, горизонт 3, пом. 30; раскоп 7, горизонт 3, пом. 7–9; раскоп 9, горизонты 1–3, пом. 11, 124, 125, 314 (трое захороненных в одном из помещений домохозяйства 21), 321, 371; раскоп 10, горизонт 1, пом. 17.

печать, в четырех скелет принадлежал молодой женщине (погр. 271, 885, 895 или 896) и еще в одном (погр. 60) – взрослой женщине не установленного точно возраста (погребение не было осмотрено антропологом, но состав инвентаря, помимо печати, склоняет к мнению, что могила женская). В двух случаях печати обнаружены в могилах мужчин – пожилого (погр. 695) и молодого (погр. 721), причем пол последнего установлен с долей сомнения. В погребальных камерах приурочить находки печатей к останкам отдельных людей редко удается, но поскольку печатей не клали умершим по две или по три (подобных примеров нет), то ясно, что в камерах 124 и 125, где в общей сложности при шести печатях обнаружены останки трех мужчин и девяти женщин, либо все печати, либо хотя бы три из них принадлежали именно женщинам, в том числе моложе 25 лет.

В могильнике Шахри-Сохте распределение печатей по захоронениям такое же, как и на Алтын-депе: они найдены вместе с останками девяти женщин (средний возраст 25–30 лет) и трех мужчин<sup>17</sup>.

Привилегированность, выделенность мужчин в коллективе почти всегда так или иначе связана с выполнением ими военных функций. Зависимость здесь весьма сложная, но общая тенденция очевидна<sup>18</sup>. Отсутствие на Алтын-депе каких-либо признаков военной активности как нельзя лучше соответствует высокому, во всяком случае, равноправному положению в этом обществе женщин. Те же наблюдения (отсутствие серьезной фортификации, погребений с оружием, следов военного травматизма на костях) относятся к Шахри-Сохте и к энеолитическому Илгынлы-депе конца IV тыс. до н.э., раскопки которого Каракумская экспедиция под руководством В.М. Массона ведет с 1986 г. Мирные условия жизни в ареале Восточного Ирана и Южного Туркменистана, господствовавшие на протяжении многих столетий в эпоху палеометалла, – факт, давно отмеченный<sup>19</sup>, но совершенно недооцененный. Ведь все известные нам по письменным источникам общества, находившиеся на сопоставимом с Намазга V уровне развития технологии и хозяйства, подвергались постоянной военной опасности. Это значит, что сравнительные материалы по любым древним цивилизациям, будь то Месопотамия, Египет, Китай или культуры американских индейцев, в качестве модели для средневосточного общества III тыс. до н.э. неприемлемы.

С низкой военной активностью закономерно связана невыраженность тенденций к накоплению сокровищ, отсутствие богатых захоронений или кладов. Какая-то циркуляция престижных ценностей происходила в Южном Туркменистане уже в конце IV тыс. до н.э. Судя по раскопкам на Илгынлы-депе, импортная керамика из более западных районов подгорной полосы Копет-Дага, хотя и аналогичная местной по своим утилитарным качествам, ценилась, видимо, выше, ибо ее фрагменты найдены преимущественно в местах, где сохранились свидетельства совершения каких-то обрядов. В

<sup>17</sup> Piperno M. Socio-economic implications from the graveyard of Shahr-i Sokhta // SAA. 1977. P. 131.

<sup>18</sup> Divale W., Harris M. Population, warfare and the male suprematist complex // AmAn. 1976. V. 78. P. 521–538; Hawkes K. A third explanation for female infanticide // Human Biology. 1981. V. 9. N 1. P. 80–107.

<sup>19</sup> Массон. Ук. соч. С. 34, 107.

периоды Намазга IV и особенно Намазга V престижные ценности уже не ограничиваются привозной посудой, а включают изделия из драгоценных металлов, слоновой кости и полудрагоценных камней, обнаруженных в целом ряде погребальных комплексов. Однако даже в «гробнице жрецов» на раскопке 7, о которой речь впереди, общий вес золота, агата, лазурита и бирюзы исчисляется немногими десятками граммов. Это обстоятельство нельзя объяснить удаленностью Алтын-депе от месторождений минерального сырья. Во-первых, о соответствующих ресурсах Туркмено-Хорасанских гор и тем более о древних разработках в этом районе вообще мало что известно. Во-вторых, сходная картина и на Шахри-Сохте, где источники сырья были близко, а сам город, по мнению авторов раскопок, являлся центром обработки лазурита на пути из Бадхашана в Элам и Месопотамию<sup>20</sup>. В целом Шахри-Сохте богаче, чем Алтын-депе. Об этом свидетельствуют как погребения (безынвентарных практически нет), так и жилища – просторные двухэтажные постройки, которые, будь они найдены в контексте Намазга V, выглядели бы на общем фоне просто дворцами<sup>21</sup>. Однако гистограмма распределения по могилам погребального инвентаря<sup>22</sup> представляет собой такую же плавную параболу, какая вырисовывается для Алтын-депе. В богатых мужских захоронениях Шахри-Сохте (например погр. 12) найдены бронзовые и каменные орудия труда, сырье (куски лазурита), а также бусы из лазурита и бирюзы<sup>23</sup>. Однако массивных изделий из золота и серебра, оружия, предметов искусства на Шахри-Сохте нет.

Подобная картина разительно отличается от той, которая возникает при изучении древнебактрийских памятников, точнее «бактрийско-маргианского археологического комплекса», или БМАК, как предлагает называть подобные древности В.И. Сариниди<sup>24</sup>. Здесь, судя по музейным коллекциям, в погребения попадали вещи, сравнимые с находками в царских и княжеских гробницах Месопотамии и Анатолии<sup>25</sup>. При этом ареал и время существования БМАК близки к ареалу и времени существования интересующих нас обществ Алтын-депе и Шахри-Сохте, т.е. круг потенциально доступных природных ресурсов в обоих случаях являлся примерно одинаковым. По-видимому, дело было не в близости тех или иных поселений к источникам сырья, а в том, что накопление сокровищ могло происходить лишь в обстановке военной угрозы, вооруженной борьбы за власть, оказываясь и результатом грабительских набегов, и стимулом для их совершения, и основанием для развития высококвалифицированного ремесла, удовлетворяющего запросы вождей.

Общество Намазга V функционировало в ином режиме. Чтобы ответить, как именно, нужны дальнейшие исследования, поскольку – повторим еще раз – этнография и история готовой моделью снабдить нас не могут. Пока допустимо предположить, что целостность коллектива из нескольких тысяч человек поддерживалась не благодаря сосредоточению власти в руках военных или культовых лидеров, а через сложную сеть горизонтальных и вертикальных связей между семьями и другими кровнородственными и территориальными объединениями. Не будет удивительной гипотеза, что такие связи поддерживались преимущественно по женской линии и выглядели как система взаимных обязательств, подарков и отдарков и т.п. В отличие от вождеств, где иерархия хотя и замаскирована личностной формой отношений, но имеет ступенчатый характер (последовательное соподчинение низших звеньев управле-

<sup>20</sup> Ciarla R. A preliminary analysis of the manufacture of alabaster vessels at Shahr-i Sokhta and Mundigak in the 3rd millennium B.C. // SAA. 1979. V. 1981. P. 46; Lamberg-Karlovsky C.C., Tosi M. Shahr-i Sokhta and Tere Yahya: Tracks on the earliest history of the Iranian Plateau // EW. 1973. V. 23. N 1/2. P. 27.

<sup>21</sup> Piperno M., Tosi M. The graveyard of Shahr-i Sokhta, Iran // Archaeology. 1975. N 3. P. 186–197; Piperno M. Socio-economic implications from the graveyard of Shahr-i Sokhta // SAA. 1977. P. 123–139; Tosi M. Excavations at Shahr-i Sokhta. Preliminary report on the second campaign // EW. 1969. V. 19. N 3/4. P. 283–386.

<sup>22</sup> Piperno. Socio-economic implications. Fig. 4.

<sup>23</sup> Piperno, Tosi. The graveyard of Shahr-i Sokhta. P. 197.

<sup>24</sup> Сариниди В.И. Древности страны Маргуш. Ашхабад, 1990. С. 74–89.

<sup>25</sup> Amiet P. L'âge des échanges inter-iraniens. 3500–1700 avant J.C. P., 1986; Pottier M.-H. Matériel funéraire de la Bactriane Meridionale de l'âge du Bronze. P., 1984.

ния высшим), на Алтын-депе могло не быть подобных простых цепочек передачи власти.

Там, где органы управления отсутствуют или слабы, а население по каким-то причинам скапливается в коллективы из сотен и тысяч людей, главным регулятором социального поведения становятся массовые церемонии и ритуалы, в ходе которых определяются роли и социальные позиции лиц и групп, устанавливаются и реализуются взаимные обязательства, и свобода действий индивидов ограничивается таким образом, чтобы помешать раздроблению коллектива. Культурно очень далекий, но едва ли не самый яркий пример – функционирование общинных коллективов индейцев *же* в Восточной Бразилии, члены которых собирались в больших деревнях на время влажного сезона<sup>26</sup>. Общество *же* – акефальное, эгалитарное, и не случайно именно у этих племенных групп наблюдалась самая напряженная ритуальная жизнь и самая сложная на континенте система фратриально-родовых делений и взаимных обязательств между их членами.

Если единство общины Алтын-депе обеспечивалось участием населения в каких-то ритуалах, становится понятным обилие домохозяйств со «статусными» признаками и выраженность таковых в «доме вождя». Напряженность ритуальной жизни не имеет, однако, прямого отношения к уровню развития религии и формированию культа определенных божеств. Система верований в период Намазга V и ранее представляла собой скорее всего обычное, универсально распространенное в догосударственных и отчасти в крестьянских обществах почитание первопредков – слабоиндивидуализированных существ типа *кацина* у индейцев пуэбло, *каму* у айну или *уамани* у кечуа. Подобный «пантеон» то сжимается до элементарной персонификации основных оппозиций мужского – женского, своего – чужого, то дробится на бесчисленное множество персонажей, с которыми почти сливаются и образы реально существовавших, недавно умерших сородичей. Если так, то вполне понятно, почему в мелкой антропоморфной пластике Намазга V не удастся четко выделить статуарные типы, несмотря на гигантский накопленный материал.

В пользу тезиса об архаизме верований обитателей Алтын-депе сошлемся на полную преемственность ритуальных проявлений с конца IV тыс. до н.э. (и, вероятно, более раннего времени) вплоть до периода Намазга V включительно. Сценарии самих ритуалов, разумеется, неизвестны, но их материальные свидетельства на протяжении тысячи лет не меняются. В верхних слоях как Алтын-депе, так и рядом расположенного энеолитического Илгынлы-депе это прежде всего фрагменты керамических статуэток (около 3–5% мужских, остальные – женские) и обломки моделей повозок, главным образом керамические колесики, причем соотношение вещей обеих категорий постоянно<sup>27</sup>. Еще одна категория культовых предметов в эпоху бронзы – терракотовые коробочки, представленные в коллекции с Алтын-депе лишь десятком экземпляров<sup>28</sup>. Похоже, что подобные коробочки соответствуют столикам или ящичкам на ножках из могильников Юго-Западной Туркмении<sup>29</sup>. Фрагмент похожего столика найден в 1991 г. и на Илгынлы-депе.

Для энеолита Илгынлы-депе нет никаких свидетельств в пользу существования храмов, «специалистов» в области культа определенных божеств и почитания подобных божеств. Зато наличие особых парадных комплексов («святилищ») почти в

<sup>26</sup> Brazil. Anthropological perspectives. N.Y., 1979; Dialectical societies: The Gê and Bororo of Central Brazil. Harvard-London, 1979.

<sup>27</sup> Для верхних слоев Илгынлы-депе оно составляет примерно 6:1, а для слоев Намазга V на Алтын-депе – 2:1, но это учитывая фрагменты, число которых при раскалывании статуэток энеолитического типа обычно больше, чем при раскалывании статуэток типа Намазга V. При пересчете на целые изделия на 1 фигурку приходится примерно 1 колесико.

<sup>28</sup> См., например, Массон. Ук. соч. Табл. XVIII; Kirčo. Op. cit. Fig. 16, 17.

<sup>29</sup> Например, Хлопин И.Н., Хлопина Л.И. Эпоха ранней бронзы Юго-Западного Туркменистана // Изв. АН ТуркмССР. Сер. обществ. наук. 1985. № 4. Рис. 3.

каждом домохозяйстве<sup>30</sup> предполагает почитание семейных и родовых первопредков. Преемственность в области ритуала от энеолита к эпохе бронзы заставляет думать, что и к концу III тыс. до н.э. религия обитателей подгорной полосы Копет-Дага оставалась на уровне религии первопредков. Это в свою очередь заставляет сомневаться в существовании и в это время жречества как корпорации служителей определенных божеств. Знаменательно удивление М. Пиперно по поводу реконструированной В.М. Массоном для Алтын-депе социальной структуры с жрецами, «средним классом» и бедными ремесленниками. В Систане бронзового века, отмечает итальянский исследователь, среди населения Шахри-Сохти не удается обнаружить жрецов, а прослеживаются одни лишь ремесленники, часть которых и составляла привилегированный слой<sup>31</sup>. По нашему мнению, удивляться не стоит, ибо социальная структура обоих центров в главных чертах скорее всего совпадала. Одно из возможных различий – более высокая специализация ремесленного производства на Шахри-Сохте. Там местные мастера высверливали отверстия специальными микро-сверлами<sup>32</sup>, а на Алтын-депе для этого служили кремневые стрелки. В отдельных домохозяйствах Алтын-депе найдены орудия труда самого разного назначения. Возможно, именно поэтому в Намазга IV–V не возник обычай класть орудия труда вместе с умершим<sup>33</sup>.

### НОВЫЙ КУЛЬТ И КОНЕЦ ПРОТОГОРОДОВ

Как уже было сказано, предполагать существование в период Намазга V прослойки жрецов и вообще усматривать здесь признаки «цивилизации древневосточного типа» руководителя раскопок на Алтын-депе заставило прежде всего открытие монументального храмового комплекса. Напомним кратко, о чем идет речь.

В самом начале периода Намазга V на восточной окраине поселения на месте обычной застройки позднего Намазга IV возникло сооружение, получившее при раскопках наименование «зиккурат». Опубликованные варианты его реконструкции гипотетичны, что видно из сравнения рисунков 17 и 18 в публикации<sup>34</sup>, но само различие украшенной пилястрами ступенчатой платформы или ряда террас зафиксировано надежно. Подобное сооружение могло быть возведено усилиями примерно ста человек за две-три недели или даже быстрее. Выше по склону были построены два смежных погребальных комплекса. Один (пом. 32) представлял собой обычную камеру, другой (пом. 6–11) – целое здание площадью около 190 м<sup>2</sup> (почти вдвое больше «дома вождя»), состоявшее из коридора и анфилады комнат и примыкавшее северным углом к «зиккурату». Здание называли «гробницей жрецов». Составом (главным образом женщины) и формой захоронения (расчлененные костяки, с которыми производились какие-то сложные манипуляции) «гробница» соответствовала обычной местной практике, но ее размеры, внутреннее оформление и инвентарь позволяют говорить о ней как о храме, не имеющем на Алтын-депе аналогий. Однако функционировал этот храм на протяжении лишь одного строительного периода, т.е. самое большее 100 лет. Примерно в то же время, когда на участке, где расположен раскоп 9, построили «дом вождя», на месте погребального комплекса на раскопе 7 появились дворики и хозяйственные постройки. «Зиккурат» в это время покрыли новыми слоями кладки, а рядом с ним возвели фланкированную пилястрами стену («дом с обводом»), за которой располагалось несколько комнаток, возможно, хранилища. В следующем строительном периоде весь комплекс стал ветшать и затем был заброшен.

<sup>30</sup> Краткие предварительные сообщения о первых трех сезонах изучения Илгынлы-депе см. в Изв. АН ТуркмССР. Сер. обществ. наук. 1989. № 6.

<sup>31</sup> *Piperno*. Socio-economic implications. P. 132.

<sup>32</sup> *Piperno M.* Micro drills et Shahr-i Sokhta // SAA. 1973. P. 119–129.

<sup>33</sup> *Алекшин В.А.* Социальная структура и погребальный обряд древнеземледельческих обществ. Л., 1986. С. 68.

<sup>34</sup> *Массон*. Ук. соч.



Оставление культового центра произошло более или менее одновременно с оставлением всего поселения и поэтому объяснимо. Но вот отсутствие у храма периода Намазга V каких-либо предшественников в период Намазга IV гораздо менее понятно. Между тем, судя по раскопкам парадного въезда в город и по исследованию жилой застройки на стратиграфическом раскопе 5<sup>35</sup>, именно период ранней бронзы ознаменовался наивысшим расцветом архитектуры Алтын-депе. Как месопотамские материалы, так и исследования на Илгынлы-депе (особенно на стратиграфическом раскопе 3 под руководством Н.Ф. Соловьевой) говорят о том, что на Ближнем и Среднем Востоке здания особого назначения на протяжении веков возводились одно над другим. И если под храмовым комплексом Намазга V ни гробниц, ни монументальных кладок позднего Намазга IV не обнаруживается, можно подозревать, что перед нами результат не постепенного местного развития, а заимствования идей, мощного внешнего влияния.

Какого же? В.М. Массон подробно продемонстрировал связь как архитектуры монументального комплекса на раскопе 7, так и находок внутри «гробницы жрецов» (золотой бык с бирюзовым полумесяцем во лбу – символ мужского лунного божества) с кругом идей и канонов, характерных для древней Месопотамии<sup>36</sup>. Здесь можно спорить по частным поводам, но общая направленность аналогий не вызывает особых сомнений. Однако почему эти идеи достигли подгорной полосы Копет-Дага именно в начале периода средней бронзы? Кроме того, в комплексе оказались вещи, не имеющие явных корней ни в месопотамской традиции, ни в самом Южном Туркменистане, такие, как головка волка или лисы (судя по цвету металла, иного происхождения, нежели головка быка) и три фигурных каменных предмета, включая «диск» или «тирю», «колонку» и «жезл» – сужающийся к концам стержень со вздутием в средней части.

На наш взгляд, именно эти предметы призваны стать ключом к реконструкции. Данный набор явно культовых изделий – характернейший признак «бактрийско-маргианского археологического комплекса». Самые точные параллели он имеет, однако, не в Бактрии, а на Тепе-Гиссар в Северном Иране и в богатом погребении, обнаруженном при строительстве гостиницы в Кветте (Белуджистан). Только в этих двух случаях найденные вместе с «дисками» и «колонками» «жезлы» имеют посередине вздутие<sup>37</sup>. При этом гиссарский «жезл» от алтын-депинского практически не отличим, тогда как на белуджистанском вздутие слабо заметно, а рядом с этим «жезлом» в той же могиле были найдены еще два, гладких, похожих на «посох» из погр. 362 в самом верхнем слое Намазга V на Алтын-депе. Оба типичных жезла со вздутием – гиссарский и алтын-депинский – стратиграфически ранние (первый отнесен Э. Шмидтом к слою III-B, а не III-C, второй датируется не концом, а самым началом периода Намазга V), так что предметы данной формы, видимо, начинают типологический ряд, позже приведший к гладким «посохам».

Такой вывод хорошо увязывается с мнением В.И. Сариниди о том, что область первоначального формирования БМАК находилась где-то в Восточном Иране, т.е. в непосредственной близости от Южного Туркменистана<sup>38</sup>. В Бактрию и Маргиану БМАК проник тогда, когда жезлы со вздутием уже вышли из употребления.

В.И. Сариниди рассматривает материалы БМАК главным образом в связи с происхождением индо-ариев. Между тем у проблемы есть другой ракурс, социально-антропологический. БМАК – это не просто определенный круг древностей, но еще и свидетельство возникновения и распространения какого-то нового культа, символами которого стали фигурные каменные предметы. Объяснить формирование подобного культа какими-либо этническими процессами, вернее только ими, нельзя, ибо речь

<sup>35</sup> Массон. Ук. соч. С. 33; Kir'co. Op. cit.

<sup>36</sup> Массон. Ук. соч. С. 74–80.

<sup>37</sup> Jarrige J.-F. A prehistoric elite burial in Quetta // Newsletter of Baluchistan Studies. 1987. N 4. Fig. 4; Schmidt E.F. Excavations at Tepe Hissar, Damghan. Philadelphia, 1937. Pl. LXIV, N H 2894.

<sup>38</sup> Сариниди. Ук. соч. С. 89.

идет о чисто местном, средневозточном, а не привнесенном откуда-то со стороны комплексе новых черт. Как и любое новое идеологическое движение данный культ должен был быть ответом на кризисную ситуацию – скорее всего на глобальное иссушение климата, тяжело сказавшееся в бедных водой оазисах Иранского нагорья и сопредельных территорий<sup>39</sup>. «Кризисные культы», их доктрина и ритуальная практика, есть всегда продукт творческой деятельности отдельных людей, пророков<sup>40</sup>, поэтому стадия формирования подобных движений археологически неуловима, чересчур коротка. Создатели новых идеологий черпают материал из самых разных источников, так что поиск исходных элементов, участвовавших в становлении комплекса, неизбежно дает противоречивые результаты. В данном случае можно лишь утверждать, что месопотамо-эламская цивилизация оказала на мышление создателей нового культа сильное воздействие, нашедшее потом отражение в многочисленных месопотамо-эламских аналогиях БМАК, но были и другие источники заимствований, пока во многом неизвестные. Формирование нового культа началось, по-видимому, ближе к центральным районам Ирана, ибо именно там, на Тепе-Гиссаре и – судя по отрывочным данным – в Шахдаде, фигурные каменные предметы встречаются в огромном количестве. Население Алтын-депе познакомилось с новой идеологией чуть позже. Результатом такого знакомства стали постройка «зиккурата» (видимо, сходного с «высокими террасами» Тюренг-тепе<sup>41</sup>) и храма-гробницы, в который были помещены «диск», «колонка» и «жезл» и где должны были почитать мужское небесное божество месопотамского или западноиранского происхождения.

Однако новые верования, включавшие, надо полагать, представления об индивидуализированном божестве или божествах, господстве, власти, иерархии, оказались совершенно несовместимы с верованиями прежними, традиционными и связанной с ними социальной структурой. Храм-гробница на Алтын-депе был вскоре заброшен, а типичные для БМАК каменные символические предметы использовались лишь изредка (за пределами «гробницы жрецов» известно лишь одно, упоминавшееся, погребение с «колонкой» и «посохом» и десяток фрагментов вещей этих двух категорий; «дисков» нет вовсе; кроме того, в подсобном помещении домохозяйства 22 была обнаружена одна целая «колонка»). Лишь к концу периода Намазга V новый культ все же утвердился, чему, надо думать, способствовало углубление экономического кризиса. В обстановке радикальной переоценки ценностей жители подгорной полосы Копет-Дага решились теперь покинуть страну, в которой их предки обитали не менее трех тысяч лет. В Маргиану переселенцы явились уже не как особый народ, а в виде толпы новообращенных, готовых принять недавно чуждые им культурные стандарты, что, конечно, способствовало и языковой ассимиляции. Что-то подобное происходило, видимо, и в Систане, хотя оставление Шахи-Сохте произошло не сразу, а в два этапа и сущность последнего, четвертого, периода на этом памятнике пока плохо понятна.

Предложенный сценарий позволяет объяснить, почему доиндоевропейское население среднеазиатско-средневозточного региона не оставило заметных следов в языках более позднего населения.

В целом культуры этого региона в III тыс. до н.э. представляли собой оригинальное явление. Если они и развивались по пути становления цивилизации, то весьма своеобразной, а не месопотамского типа. В начале II тыс. до н.э. этот исторический эксперимент был прерван.

---

<sup>39</sup> Там же. С. 95; *Зубрева М.Ю.* Климат Северного полушария 5–6 тыс. лет назад // *Природа.* 1991. № 12. С. 88–89.

<sup>40</sup> *La Barre W.* Materials for a history of studies of crisis cults: a bibliographic essay // *CA.* 1971. V. 12. N 1. P. 3–27.

<sup>41</sup> *Deshayes J.* A propos des terrasses hautes de la fin du III-e millenaire en Iran et en Asie Centrale // *Le Plateau Iranien et l'Asie Centrale des Origines a la Conquête Islamique.* P., 1977. P. 95–111.

«CRAFTSMEN'S TOWN» ON THE BORDER OF ANCIENT EAST.  
SETTLEMENT PLANNING AND SOCIAL STRUCTURE  
OF ALTYN-DEPE IN LATE III MIL. B.C.

*Yu.E. Berezkin*

Comparative and analytical study of 34 Middle Bronze Age households of Altyn-depe in Northern Kopet-Dag piedmont suggests that differences between population groups can not be reduced to any simplistic tripartite model and that both «elite» and «poor» households were probably occupied by the craftsmen. High status of the young women according to the burial practices and lack of any signs of military activity on the sites make Namazga V and some other Middle Eastern societies of IV–III mil. B. C. a phenomenon too peculiar to be understood with the help of Mesopotamian data. Construction of the temple-like burial chamber and monumental terraces on Altyn-depe was a short-time episode of the «crisis cult» kind, directly connected with the subsequent desintegration of traditional society and abandonment of the settlement.

С.Г. Карпюк

## НИКИЙ: ДОБЛЕСТЬ ПОЛИТИКА

**А**финский полководец и государственный деятель Никий никогда не принадлежал к числу любимых героев античных авторов. Его обычно не считали баловнем судьбы, его полководческий талант не превозносили до небес, как это случалось с его политическим оппонентом и младшим современником Алкивиадом. По повелению афинского демоса его статую не воздвигали рядом со статуями Гармония и Аристогонтона, как в честь другого афинского полководца, Конона всего через 15 лет после гибели Никия. Аристофан в комедии «Птицы» (414 г.) высмеивал Никия за «медлительность» и «сонливость» (сткк. 639—640), его нерешительность во время сицилийской экспедиции неоднократно отмечалась Фукидидом. Аристотель при упоминании имени Никия пояснил своим современникам, что это «тот, который погиб в Сицилии» (Ath. pol. 28.3), и, наконец, Плутарх объединил биографию Никия в паре с Крассом по признаку неудачливости и печального конца, который постиг обоих государственных деятелей.

Когда же сицилийская экспедиция закончилась для Афин катастрофой, могущество Афинской архе было сокрушено, а сам Никий попал в руки врагов и погиб, Фукидид пишет о Никии как о человеке, который «менее всего заслужил уготованной ему участи» и «прожил всю свою жизнь в соответствии с доблестью» (Thuc. 7.86.5). В чем же заключалась доблесть (ἀρετή) Никия, почему Лисий и Демосфен, Платон и автор «Афинской политики» рассматривали его в числе выдающихся афинских государственных деятелей?

Весьма характерным представляется то, что многие современные исследователи рассматривали деятельность Никия, исходя из его печального конца, отгораживаясь как бы от того очевидного факта, что Никий был одним из наиболее популярных и «стабильных» политиков Афин классической эпохи: в течение полутора десятилетий он регулярно, почти каждый год избирался афинянами стратегом, а это мало вяжется с образом неудачника. Еще более характерен несопоставимо большой интерес к Алкивиаду, анализу личности и жизненного пути которого посвящено немалое число монографий<sup>1</sup>. Современные исследователи как будто бы забыли ту очевидную и важную именно для историков истину, которую прекрасно выразил Борис Пастернак:

«...Но поражения от победы  
Ты сам не должен отличать».

Конечно, Никий неоднократно упоминался в общих трудах, посвященных истории Греции, истории Афин либо истории Пелопоннесской войны, но обзор современной историографии следует начинать с большой статьи американского историка Аллена Уэста «Политические наследники Перикла»<sup>2</sup>. Уэст не без оснований утверждал, что Никий являлся сторонником демократии, как и его протривник Клеон<sup>3</sup>. После этой статьи никто из серьезных исследователей не пытался отстаивать распространенное

<sup>1</sup> См., например, *Taeger F. Alcibiades. München, 1943; Forde Sr. The Ambition to Rule. Alcibiades and the Politics of Imperialism in Thucydides. Ithaca — London, 1989; Ellis M. Alcibiades. L., 1989.* Обзор последних работ об Алкивиаде: *Bloedow E.F. Alcibiades: A Review Article // Ancient History Bulletin. 1991. V. 5. P. 17—29.*

<sup>2</sup> *West A.B. Pericles' Political Heirs // CPh. 1924. V. 19. P. 124—146, 201—228.*

<sup>3</sup> *Ibid. P. 137.*

ранее мнение о том, что Никий был противником демократии — парадоксальным образом подобная точка зрения подкреплялась пассажем из открытой в конце XIX в. «Афинской политики» (28.3), где Аристотель противопоставил Никия Клеону. «Следует понимать, — писал А. Уэст об Афинах конца V в. до н.э., — что партий в современном смысле не существовало. За исключением кучки реакционных олигархов, все граждане были демократами»<sup>4</sup>.

Несколько в другой плоскости была написана диссертация немецкого ученого Георга Фридриха Бендера «Образ государственных мужей у Фукидида», вторая глава которой посвящена Никию<sup>5</sup>. Автор подробно рассмотрел вопросы, связанные с τὸν καὶ ἄρετῆ Никия, упрекнул вслед за Плутархом афинского государственного деятеля в недостатке патриотизма в случае с отказом от командования под Пилосом<sup>6</sup>. В отличие от многих других историков, Бендер не считал Никия продолжателем политики Перикла, иллюстрируя это положение примерами из Фукидида (но не анализируя высказывания древнего историка, не укладываясь в его концепцию). Миротворец Никий вызывал повышенный интерес в эпоху мировых войн, и своеобразным ответом Бендеру стала статья английского ученого Уэстлейка, предназначенная первоначально для журнала «Philologus», но из-за разразившейся мировой войны напечатанная в Англии в 1941 г. в весеннем номере «The Classical Quarterly»<sup>7</sup>. Уэстлейк, принимая в целом концепцию Уэста, попытался продемонстрировать, что отношение Фукидида к Никию не всегда было безусловно положительным, что в некоторых характеристиках, данных Никию, можно усмотреть горькую иронию. Концепцию о предубежденности Фукидида против Никия английский историк впоследствии несколько смягчил, но придерживался ее и в своем более позднем труде «Личности у Фукидида», две главы которого посвящены Никию<sup>8</sup>.

Тема оценки Никия в труде Фукидида занимала и другого автора, новозеландца Г. Меррея, который считал Никия «вполне фукидидовским персонажем», однако с важной оговоркой: в образе Никия Фукидид стремился показать недостатки, присущие политическим лидерам подобного типа<sup>9</sup>. В серии книг, посвященных истории Пелопоннесской войны, американский историк Доналд Кэген подробно описывает политическую и военную деятельность Никия, отводя ему достойное место среди других афинских лидеров<sup>10</sup>. Другой американский ученый, Питер Паунси, пишет о «пассивной дожде» Никия, противопоставляя его Брасиду и Алкивиаду<sup>11</sup>.

В отечественной историографии, если не считать общих трудов, политическая деятельность Никия была рассмотрена в книге М.С. Корзуна, посвященной социально-политической борьбе в Афинах. Автор дает достаточно традиционную, если не сказать старомодную, оценку Никия, подчеркивая, что «Никий оставался демократом, но одновременно шел на уступки олигархам»<sup>12</sup>. Никий рассматривается прежде всего в роли «противовеса» Клеону, лидеру радикальных демократов<sup>13</sup>.

То, что в последние десятилетия среди специалистов интерес к образу Никия у Фукидида был большим, чем собственно к биографии Никия, неудивительно: труд Фукидида (наряду с биографией Плутарха) — основа для любого исследования о

<sup>4</sup> Ibid. P. 137. Not. 1.

<sup>5</sup> Bender G.F. Der Begriff des Staatsmannes bei Thukydidēs. Würzburg, 1938. S. 38—57.

<sup>6</sup> Ibid. S. 53—54.

<sup>7</sup> Westlake H.D. Nicias in Thucydides // CQ. 1941. V. 35. № 1—2. P. 58—65.

<sup>8</sup> Westlake H.D. Individuals in Thucydides. Camb., 1968. P. 86—96, 169—211. См. также: *idem*. Essays on the Greek Historians and Greek History. Manchester — New York, 1969. P. 145—152.

<sup>9</sup> Murray H.A. Two Notes on the Evaluation of Nicias in Thucydides // Bulletin of the Institute of Classical Studies, University of London. 1961. № 8. P. 46.

<sup>10</sup> Kagan D. The Archidamian War. Ithaca — London, 1974; *idem*. The Peace of Nicias and the Sicilian Expedition. Ithaca — London, 1981.

<sup>11</sup> Pouncey P. The Necessities of War. A Study of Thucydides' Pessimism. N.Y., 1980. P. 130.

<sup>12</sup> Корзун М.С. Социально-политическая борьба в Афинах в 444—425 гг. до н.э. Минск, 1975. С. 139.

<sup>13</sup> Там же. С. 80.

Никии. Сведения, почерпнутые из других источников, будь то литературных (Аристофан, Аристотель, Платон, Лисий), либо эпиграфических (небольшие сохранившиеся фрагменты постановлений афинского народного собрания о сицилийской экспедиции, остракон с именем Никия) могут играть лишь дополнительную, уточняющую роль. Труд Фукидида для исследователя биографии Никия если не «альфа и омега», то наверняка нечто близкое к этому, и поэтому зачастую источниковедческие проблемы переплетены с историческими.

*Происхождение и богатство Никия.* О жизни Никия до его акме (а то и до пятидесятилетия) нам ничего не известно. Можно полагать, что он был старше Сократа, родившегося в 469 г. (Plat. Lach. 186 C), но не более чем на 10 лет, так что условно датой его рождения можно считать середину 70-х годов V в. до н.э. Никий происходил из дема Кидантиды филы Эгеиды, который был расположен далеко от Афин<sup>14</sup>. В Афины могли перебраться отец или дед Никия: согласно клисфеновскому законодательству, демотикон фиксировался за гражданином Афин на время принятия законодательства и закреплялся за его потомками, вне зависимости от их перемещений. Никий принадлежал к числу политиков новой волны, тех самых «новых богачей» (νεοπλοῦτοι), которые вышли на авансцену политической жизни Афин в 20-е годы V в. до н.э. Очевидно, что богатство семьи, к которой принадлежал Никий, восходит к его отцу Никерату, который нажил состояние на разработке Лаврийских рудников; каждый из трех сыновей Никерата — Никий, Евкрат и Диогнет — получил значительное наследство<sup>15</sup>. Никий был значительно старше братьев: возможно, что Евкрат и Диогнет были детьми Никерата от второго брака, причем не на афинянке родом (вполне законного до закона Перикла 451/0 г. до н.э.). В пользу такой возможности говорит замечание схолиаста к аристофановской «Лисистрате» (ст. 103), сообщающее о том, что Евкрат высмеивался как ξένος — подобным нападкам никогда не подвергался сам Никий<sup>16</sup>. Никий пользовался гораздо большим авторитетом и, хотя оба его брата, подобно ему самому, побеждали в хорегии, а Евкрат был даже стратегом (уже после смерти Никия, в 412/1 г.), их роль несопоставима с местом Никия в политической истории Афин.

Богатство Никия было настолько значительным, что древние авторы обычно приводили его в пример при характеристике самых крупных афинских состояний. Так, Ксенофонт указывал, что Никий сдавал в аренду в Лаврийских рудниках 1000, Гиппоник — 600, а Филемонид — 300 рабов (Xen. Poroi. 4.14—15. Ср. Plut. Nic. 4.2). Естественно, что Никий сам не занимался сдачей рабов в аренду, он делал это через фракийца Сосия, который был ἐπιστάτης Никиевых рабов (Xen. Poroi. 4.14; Memorab. 2. 5. 2). Сосий должен был платить Никию за каждого раба 1 обол в день и замещать вакансии в случае болезни или смерти рабов (Xen. Poroi. 4.14). Годовой доход афинского государственного деятеля от этих операций составлял 60 тыс. драхм, т.е. 10 талантов, что вполне согласуется с его общим состоянием размером около 100 талантов (Lys. 19.47)<sup>17</sup>. Никий был богатейшим представителем того «литургического класса», «класса рантье», которые обычно расходовали значительную часть своего личного состояния на общественные нужды путем исполнения военных (триерархий и проэйсфоры) и агональных литургий<sup>18</sup>. Для сопоставления можно отметить, что годовой доход квалифицированного ремесленника примерно равнялся минимальной из известных нам литургий<sup>19</sup>, а максимальная литургия (триерархия — 1 талант) в IV в. в три раза превосходила гоплитский ценз<sup>20</sup>.

<sup>14</sup> Sealey R. Essays in Greek Politics. N.Y., 1966. P. 96—97.

<sup>15</sup> Davies J.K. Athenian Propertied Families. 600—300 B.C. Oxf., 1971. P. 403.

<sup>16</sup> Ibid. P. 404.

<sup>17</sup> Lauffer S. Die Bergwerkssklaven von Laureion. Teil I. Wiesbaden, 1955. S. 69, 77—81.

<sup>18</sup> Davies J.K. Wealth and the Power of Wealth in Classical Athens. Salem, 1984. P. 15ff.

<sup>19</sup> 300 драхм за хорегию на Панафинеях в 409/8 г. (Lys. 21.2).

<sup>20</sup> Davies. Wealth and the Power. P. 9; *idem*. Athenian Propertied Families. P. XXI—XXII.

Богатство Никия выделялось и на этом фоне, стоит только упомянуть все исполненные им хорегические литургии. Никий многократно побеждал в хорегических состязаниях и ни разу не проигрывал их (Plut. Nic. 3.3). Платон упоминает о посвященных Никием и его братьями треножниках, находившихся в храме Диониса (Plat. Gorg. 472 A)<sup>21</sup>. Много средств потратил Никий и на организацию «священного посольства» на Делос. Только участок на о-ве Делос, на котором Никий установил посвящения Аполлону, стоил 10 тыс. драм — и это не считая стоимости самих посвящений (Plut. Nic. 3.6).

Из комедий известно о щедрости, проявленной Никием в отношении сограждан, однако комедиографы были достаточно снисходительны к Никию — это видно даже из приведенных Плутархом цитат (Plut. Nic. 4.4—6; 8.2). Разве что Аристофан в «Птицах» (сткк. 639 сл.) посмеялся над его нерешительностью во время Сицилийской экспедиции:

«Клянусь я Зевсом, медлить больше нечего!  
Нам не к лицу уподобляться Никию.  
За дело надо приниматься тотчас же!»

(перевод С. Апта)<sup>22</sup>

Это не должно казаться удивительным: помимо всего прочего, вряд ли авторы комедий сознательно стремились вступить в конфликт с Никием, который мог дать деньги на постановку.

Все эти факторы сказывались на устойчивости симпатий значительной части афинян к Никию. Несомненно, у него было немало завистников, но не так уж много афинян было заинтересовано в его устранении из политической жизни.

Богатство Никия, его умение обращаться с ценностями в немалой степени способствовали тому, что он не поддавался на уловку, которая ввела в заблуждение афинских послов в Эгесте и послужила первопричиной сицилийской катастрофы. Он понимал, что пышность приема еще не говорит о подлинном богатстве принимающей стороны, и известие об отсутствии значительных средств у эгестян не стало для него неожиданностью, хотя другие стратеги и рассчитывали на них (Thuc. 6.46.2).

*Никий — стратег.* Первое упоминание Никия Фукидидом относится к повествованию о событиях середины лета 427 г., перед тем, как новые стратеги вступили в должность<sup>23</sup>. Никий возглавил тогда экспедицию на находившийся напротив Мегар о-в Миною (между прочим, несуществующий в настоящее время), изгнал оттуда мегарцев, построил укрепление и оставил там афинский гарнизон, чтобы держать под контролем этот важный стратегический пункт на пути к Пирею (Thuc. 3. 51).

Итак, в 427/6 г. (или в 428/7 г. — Кэген считает, что Фукидид упоминает о Никии в конце его стратегии<sup>24</sup>) Никий был афинским стратегом, причем в числе его коллег по магистратуре на этот год были такие известные деятели, как Лахет (Thuc. 3.86.1) и Демосфен (Thuc. 3.91.1)<sup>25</sup>. До этого, во всяком случае во время Пелопоннесской войны, Никий стратегом не был. Однако Плутарх (Nic. 2.2) сообщает о том, что Никий

<sup>21</sup> Плутарх (Nic. 3.3) добавляет, что находившийся за этими треножниками νεώς был воздвигнут Никием, сыном Никерата. Однако раскопки этого сооружения, проведенные в начале нашего века американскими археологами, свидетельствуют о том, что Плутарх ошибался: νεώς рядом с храмом Диониса Элевтерия был воздвигнут Никием, сыном Никодима (потомком Никия), после его победы в хорегических состязаниях в 320/19 г. См. *Dinsmoor W.B. The Choragic Monument of Nicias // AJA. 1910. V. 14. № 4. P. 459—484.*

<sup>22</sup> «Птицы» были поставлены в Великие Дионисии в марте 414 г. (*Kagan The Peace of Nicias. P. 237—238*). Ср. *Thuc. 7.42.3* (мнение Демосфена).

<sup>23</sup> *Beloch J. Die attische Politik seit Perikles. Lpz, 1884. S. 301; Kagan. The Archidamian War. P. 170; Reincke G. Nicias 5 // RE. Hlbd 33. 1936. Sp. 323.*

<sup>24</sup> *Ibid.*

<sup>25</sup> *Fornara Ch.W. The Athenian Board of Generals from 501 to 404 // Historia Einzelschriften. Ht 16. Wiesbaden, 1971. P. 56—47.*

был коллегой Перикла. Мы не знаем, опирался ли в данном случае Плутарх на какие-либо источники или это его домысел. Вполне резонно предположить, что Никий к 427 г. не был неизвестным афинянам политическим деятелем — иначе трудно объяснить его как минимум шестилетнюю непрерывную стратегию с 427/6 по 422/1 г.<sup>26</sup> (А, возможно, и большую: на 422/1 г. известно имя только одного стратега, Клеона — FGrH 324 F 40). В любом случае до смерти Перикла Никий не был политиком «первого ряда» и выдвинулся только после эпидемии и смерти ряда видных государственных деятелей.

Вероятно, следы более ранней деятельности Никия можно обнаружить в странном сообщении Диогена Лаэртского о том, что Никий, сын Никерата, в 46-ю Олимпиаду по повелению Пифии был послан афинянами на Крит с целью пригласить мудреца Эпименида помочь прекратить эпидемию в Афинах (Diog. Laert. 1. 110—111). Здесь очевидная контаминация, характерная для Диогена Лаэртского: Эпименид был современником Солона, 46-я Олимпиада также была в начале VI в. до н.э., в другом же месте Диоген упоминает Никия (без патронима) в связи с захватом полководцем о-ва Киферы во время Пелопоннесской войны (Diog. Laert. 1.72). Однако это позднее сообщение, возможно, содержит и зерно истины: афиняне могли попытаться использовать вторично эпименидовские оракулы для очищения города в начале Пелопоннесской войны<sup>27</sup>. Несомненно, что в выдвигании Никия на первый план афинской политической жизни в середине 420-х годов сыграло роль и его богатство, и изменение политической атмосферы в Афинах, приход к власти «новых политиков», не-аристократов по происхождению, благосостояние которых основывалось не на землевладении, а на ремесленной и торговой деятельности: таким был Никий, таким был и его политический оппонент Клеон<sup>28</sup>.

После удачного похода на Миною Никий, избранный стратегом и на следующий год, возглавил экспедицию против о-ва Мелос (Thuc. 3.91). Все десять афинских стратегов имели одинаковую власть, и между ними не было закрепленных законом иерархических отношений, однако народное собрание, давая стратегам те или иные назначения, исходило из их авторитета и полководческих достоинств. К 426 г. рост авторитета Никия был несомненен: ему было поручено возглавить экспедицию против мелосцев, в которой участвовали 60 кораблей и 2000 гоплитов. Характерно, что Демосфену и Проклу было предоставлено в распоряжение для рейда вокруг Пелопоннеса лишь 30 кораблей (Thuc. 3.91.1). Мелосцы, лаконские колонисты, отказывались присоединиться, как это сделало подавляющее большинство других жителей островов, к Афинскому морскому союзу. Однако и после того как афиняне стали разорять их земли, мелосцы не подчинились, и Никий, не посчитавший целесообразной (и, очевидно, не имевший полномочий) требующую больших расходов длительную осаду, отплыл к Оропу. Там афинские гоплиты высадились, соединились с прибывшей из Афин другой частью войска и нанесли поражение танагрцам. Затем флот во главе с Никием опустошил побережье Локриды (Thuc. 3.91.6). И на этот раз, хотя Никию не удалось одержать решительной победы, военные действия для афинян были вполне успешными, и авторитет полководца возрос. Никий принял также участие, наряду с другими стратегами, в «очищении» Делоса (Plut. Nic. 3.4—6; ср. Thuc. 3.104)<sup>29</sup>.

<sup>26</sup> Ibid. P. 56—62.

<sup>27</sup> Huxley G. Nikias, Crete and the Plague // GRBS. 1969. V. 10. № 3. P. 235—239. Интересно, что в 429 г. некий критянин Никий, афинский проксен из Гортины, просил афинян о помощи (Thuc. 2.85.5), что свидетельствует о связях Афин с Критом. Следует отметить, что имя Никий, столь частое в Афинах, не встречается в гортинских надписях. У Коннора даже высказал предположение, что текст Фукидида в данном месте неисправен, что Κρής — глосса и что Γορτυνίος должно быть исправлено на Γορτυνίους или Γορτυνίων, т.е. Никий является проксеном гортинцев (Connor W. Nikias the Cretan? (Thucydides 2.85.4—6) // AJAH. 1976. V. 1. P. 61—64). Однако, даже если и согласиться со слишком смелыми исправлениями Коннора, странно, что Фукидид при первом упоминании Никия не указывает его патроним. Критику взглядов Коннора см.: Hornblower S. A Commentary on Thucydides. V. I. Oxf., 1991. P. 366.

<sup>28</sup> Connor W.R. The New Politicians of Fifth-century Athens. Princeton, 1971. P. 140, 153—156.

<sup>29</sup> Reincke. Op. cit. Sp. 323.



Никий был избран стратегом и на следующий, 425/4 г. (Thuc. 4.27.5) наряду с Ламахом (Thuc. 4.75.1), Демосфеном (Thuc. 4.29.1) и другими<sup>30</sup>. Целью военной активности Афин в этом году была преимущественно Сицилия, и афинский флот направлялся к Керкире, когда возглавивший его, наряду с Софоклом и Евримедонтом, Демосфен предложил захватить и укрепить Пилос на юго-западе Мессении. План этот, очевидно, не возник спорадически: мессенские друзья сообщили Демосфену о стратегических преимуществах этого места, легкости обороны его даже от превосходящих сил противника; Пилос был также прекрасным сборным пунктом для недовольных Спартой мессенских илюгов.

Спартанцы сначала не придали особого значения очередной высадке афинян на Пелопоннесе, однако предприняли решительные действия, когда стало ясно, что афиняне изменили своей обычной (Перикловой!) стратегии: от краткосрочных рейдов на Пелопоннес они перешли к основанию своих укрепленных пунктов на полуострове. В результате последовавших затем военных действий спартанский флот был разбит, а 420 пелопоннесских гоплитов оказались отрезанными на маленьком островке Сфактерии напротив Пилоса (Thuc. 4.8—16)<sup>31</sup>. Однако осада Сфактерии затянулась, лето 425 г. подходило к концу, и в афинском народном собрании разгорелись дебаты между Никием и радикальным политиком Клеоном, ярко описанные Фукидидом (Thuc. 4.27—29).

Прежде всего необходимо отметить следующее: Никий был стратегом в этом году, Клеон — не был (известны все десять афинских стратегов этого года, и Клеона среди них нет)<sup>32</sup>. Однако мы ничего не знаем об участии Никия в военных действиях этого года до пилосской операции. Пилосской кампанией реально руководил Демосфен, стремившийся во что бы то ни стало оправдаться за прошлогоднюю неудачу в Этолии и поэтому проявлявший большую активность.

Следует также принять во внимание неотложность решения проблемы. Более 14 тыс. афинян и союзников размещались на маленькой площади, осажденные пелопоннесским войском; в распоряжении афинян был только один небольшой источник на пилосском акрополе (Thuc. 4.69.2)<sup>33</sup>. И еще одна важная деталь: общеизвестно резко отрицательное отношение Фукидида к Клеону как к личности, а также к его политической программе. Клеон был политическим оппонентом Фукидида, и именно Клеону историк был прежде всего обязан своим изгнанием (во всяком случае, по мнению самого Фукидида).

Клеон настаивал на том, что экспедицию в Пилос необходимо послать немедленно и что «если бы стратеги были мужами», они бы захватили Сфакторию — эта задача не представлялась ему трудной, а тем более невыполнимой. Никий же упрекал Клеона за то, что из-за его политики были упущены благоприятные возможности для выгодного мира со Спартой, и подчеркивал трудности захвата Сфактерии.

Противопоставление Клеона и Никия проводится Фукидидом не только на личном уровне, но и на уровне социальном. Клеон выступает как вождь толпы, дезорганизованного социума (охлос). Чем упорнее Клеон отказывался от командования экспедицией, тем сильнее афиняне настаивали на этом — «как любит поступать толпа» (ὁὖν ὄχλος φιλεῖ ποιεῖν — Thuc. 4.28.3). Противостоял же Клеон людям из числа добропорядочных (τοῖς σόφροσι τῶν ἀνθρώπων — Thuc. 4.28.5). Эти люди, как правило, поддерживали Никия, но не в этом случае. В результате Никий предложил Клеону самому возглавить экспедицию на Сфакторию и разбить спартанцев.

Таким образом, Никий не выполнил свой гражданский долг, отказался от командования в пользу худшего, по его мнению, кандидата — деяние, которое явно не вписывалось в полисную этику. Конечно, Никий не отказался от стратегии в пользу Клео-

<sup>30</sup> Fornara. Op. cit. P. 59; Kagan. The Archidamian War. P. 218—219.

<sup>31</sup> Описание этой операции дают: Busolt G. Griechische Geschichte bis zur Schlacht bei Chaironeia. Bd III. 2. Stuttgart, 1904. S. 1110—1111; Kagan. The Archidamian War. P. 218—259; Van de Maele S. Démosthène et Cleon à Pylos (425 av. J.—C.) // Mélanges d'études anciennes offerts à Maurice Lebel. Québec, 1980. P. 119—124 и др.

<sup>32</sup> Fornara. Op. cit. P. 59.

<sup>33</sup> Kagan. The Archidamian War. P. 239.

на — такой механизм просто-напросто отсутствовал, но реальная власть в этом походе, несомненно, была передана Клеону. Фукидид пишет о постановлении народного собрания (4.29.1); очевидно, здесь речь идет о какой-то экстраординарной магистратуре.

Можно много говорить о мотивах, которыми руководствовался Клеон, обещая афинянам либо привезти в двадцатидневный срок пленных спартанцев в Афины, либо перебить воинов противника на Сфактерии (Thuc. 4.28.4). Несомненно, что Никию обещания Клеона казались невыполнимыми. Но очевидно и то, что план операции на Сфактерии был заранее разработан Демосфеном (Thuc. 4.32.4); не случайно в Афинах оказались и лемносцы, и имбросцы, и пелтасты из Эна, и 400 лучников, которых взял с собой Клеон. Подчеркнем, что Клеон не захотел взять с собой дополнительно афинских гоплитов, а ограничился легковооруженными воинами и союзниками. В данном случае прослеживается не только военный расчет, но просматривается и социальный подтекст: для борьбы со спартанскими гоплитами афинские гоплиты оказались не нужны.

Сразу же по прибытии Клеона в Пилос задуманная Демосфеном операция началась. Численное преимущество афинян было весьма значительным, но начало операции откладывалось по нескольким причинам: боязни Демосфена, после неудачи в Этолии, действовать в условиях пересеченной лесистой местности, страха перед мужеством и выучкой спартанских гоплитов, нехватки легковооруженных воинов (лучников, пращников), которые могли поражать противника издалека, избегая соприкосновения. После прибытия Клеона с подкреплением колебания закончились, и операция была проведена успешно: из 420 переправившихся на Сфактерию пелопоннесских гоплитов 292 были доставлены пленниками в Афины (среди них — свыше 120 спартанцев), остальные погибли (Thuc. 4.38.5). Так была завершена наиболее успешная для афинян за все время Пелопонесской войны военная операция.

Сразу же после того, как Клеон вернулся со спартанскими пленниками в Афины, Никий вместе с двумя другими полководцами возглавил афинский рейд на территорию Коринфа (Thuc. 4.42—45). Этот факт позволяет отбросить предположение об отказе Никия от стратегии в пользу Клеона. В этой экспедиции приняли участие и пехота и кавалерия, что нашло отражение в аристофановских «Всадниках» (сткк. 595—610). Использование кавалерии, столь восхитившее драматурга, объяснялось как военными, так и политическими причинами. Клеон (вместе с Демосфеном) смогли одолеть прославленных спартанских гоплитов, используя легковооруженных воинов; афинские всадники, представители верхушки афинского общества, вынуждены были «простаивать» почти всю Архидамову войну — стратегия Перикла не предполагала активного ведения военных действий на суше в самой Аттике. С тем большим энтузиазмом они принимали участие в боевых действиях, которые подтверждали важность именно кавалерии (а не только флота) в военной стратегии Афин<sup>34</sup>.

Еще Гоммом было отмечено<sup>35</sup>, что Фукидид описал этот поход детально и очень живо и, возможно, сам был его участником. Афинянам удалось нанести поражение коринфянам около Солигейи, но при появлении более значительных коринфских сил афиняне, приняв их за подкрепление от пелопоннесских союзников, отступили на корабли. Потом афиняне опустошили другую часть Коринфии и оставили гарнизон в Метанах (неподалеку от Эпидавра). Этот афинский рейд можно считать достаточно успешным — в битве пало 212 коринфян и менее 50 афинян (Thuc. 4.44.6), была опустошена часть коринфских земель и оставлен гарнизон в Метанах. Однако, в отличие от других подобных описаний, Фукидид умалчивает о целях экспедиции в Коринфию<sup>36</sup>. Это наводит на мысль о том, что цели афинян были более обширны (численность афинских сил впечатляет — 80 кораблей, 2000 гоплитов, 200 всадников,

<sup>34</sup> См. *Bugh G.R. The Horsemen of Athens. Princeton. 1988. P. 33*: Аристофан даже по отношению к лошадям всадников, участвовавших в экспедиции, дважды употребляет слово *ἀνδρικός* (*Aristoph. Eq. 604*).

<sup>35</sup> *Gomme. A Historical Commentary... V.III. Oxf., 1956. P. 494.*

<sup>36</sup> *Westlake. Individuals... P.89.*

не считая союзников из Милета, Андроса и Кариста — Thuc. 4.42.1), однако сопротивление коринфян было яростным и пришлось удовольствоваться сравнительно скромными успехами.

Фукидид отмечает в начале эпизода верховное руководство Никием этой экспедицией (4.42.1), хотя нигде дальше и не упоминает конкретно его действий. Не заостряет он внимания и на эпизоде переговоров с коринфянами о выдаче ими не найденных сразу тел погибших афинских воинов, на что обращает внимание Плутарх (Plut. Nic. 6.5). При описании экспедиции в Коринфию Фукидид не стремился ни характеризовать личные качества Никия, ни проанализировать его достоинства как полководца. Описание Фукидида производит впечатление сухого отчета, но это не так: текст великолепно стилистически обработан, и историк подчеркивает именно те детали, которые считал нужным подчеркнуть, и скрывает то, что считал нужным скрыть. Для Плутарха же важнее продемонстрировать, что «...Никий готов был скорее перенести утерю победной награды и славы, чем оставить без погребения двух граждан» (Plut. Nic. 6.6. Перевод Л.М. Глускиной).

Для характеристики Никия в этот эпизод также чрезвычайно важен. Никий предстает здесь как стратег, который вел военные действия, опираясь на традиционно значимую часть войска — гоплитов, всадников (правда, транспортировка лошадей на судах практиковалась нечасто; впоследствии Никий будет предлагать использовать афинскую конницу также и в Сицилии). Это — одновременно и военный прием, и социальная политика, получившие одобрение у Фукидида, который, возможно, сам был в числе всадников во время рейда в Коринфию. Цели Никия, вероятно, были значительнее достигнутых, что можно интерпретировать как определенный отход от перикловой стратегии ограниченности боевых действий на суше. Никий стремился противопоставить свои достигнутые «традиционными методами» военные успехи неожиданному триумфу Клеона и Демосфена на Сфактерии.

Вполне традиционным было и отношение к погребению павших афинян: Никий считал это своим первейшим делом и готов был ради этого пожертвовать трофеем и почестями. Никий представлял психологию афинского демоса и стремился поступать так, как следовало поступать политическому лидеру послеперикловых Афин: осторожно и с почтением к народу. Особых лавров экспедиция в Коринфию ему не принесла, но пошатнувшуюся после Пилоса репутацию укрепила: Никий остался «в обойме» политических лидеров демократических Афин.

Летом 424 г. Никий вместе с Никостратом и Автоклом возглавил экспедицию против Киферы (Thuc. 4.53—55)<sup>37</sup>, которая оказалась успешной: остров был захвачен, его жители сдались (после переговоров именно с Никием) на условии сохранения им жизни. Умеренность Никия, несомненно, вызывала доверие противников и способствовала успеху переговоров. Умеренность эта имела, впрочем, определенные рамки. И, когда во время той же экспедиции, афиняне захватили Фирею в Кинурии, в которой жили переселенные туда спартанцами эгинцы, участь пленников была предрешена — все взрослые мужчины были казнены «из-за прошлой всегдашней вражды» (Thuc. 4.57.4).

Несмотря на отказ от командования под Пилосом, Никий остался одним из ведущих афинских стратегов, причем возглавлял важные экспедиции в Коринфию и на Киферу. Он был избран также стратегом на следующий, 424/3 г.<sup>38</sup>, и его подпись стоит в числе других под афинско-спартанским соглашением о перемирии (Thuc. 4.119.2). Это не означало, что деятельность Никия безоглядно одобрялась народным собранием, но несомненно, что его поддерживала значительная часть афинского общества. Никий рассматривался также как противовес Клеону, который был в зените своей славы (Aristoph. Nub. 581 sqq.) и также был избран стратегом на 424/3 г.<sup>39</sup> То, что Никий не был отвергнут, характеризует обстановку в афинском народном собрании 420-х годов,

<sup>37</sup> IG I<sup>2</sup>. 324, 1.20—21 сообщает о выделении стратегам ста талантов для экспедиции на Киферу.

<sup>38</sup> Fornara. Op. cit. P. 59—61.

<sup>39</sup> Ibid.

столь отличавшуюся от более позднего времени. Сыграла роль, конечно, и полоса военных удач афинян: никаких поводов для истерии не было.

Никий вместе с Никостратом возглавил также экспедицию в Халкидику для противодействия спартанской армии Брасида и восстановления власти афинян над городами Халкидики (Thuc. 4.129—132), которая, несмотря на первоначальные трудности, была вполне успешной для афинян. Под руководство Никия и его коллеги вновь были поставлены значительные силы — 50 кораблей, 1000 афинских гоплитов, 600 лучников, 1000 фракийских наемников (Thuc. 4.129.2). Афинянам удалось захватить Менду (в результате внутренних раздоров в городе) и осадить Скиону.

Первая фаза Пелопоннесской войны, Архидамова война, подходила к концу, и Никий был одним из наиболее активных афинских политических деятелей, которому афиняне часто поручали командование военными операциями. В 427 г. он захватил Миною, остров у побережья Мегариды (Thuc. 3.51), в 426 г. он возглавил экспедицию на Мелос, атаковал Танагру и разорил локрийское побережье (Thuc. 3.91), в 425 г. он возглавил высадку в Коринфии (Thuc. 4.42), в 424 г. Никий добился сдачи Киферы (Thuc. 4.53—54), в 423 г. он захватил Менду и пытался отбить Скиону у Брасида (Thuc. 4.129—131). Д. Кэген справедливо отметил, что ни один другой афинский полководец того времени не участвовал в столь разнообразных кампаниях<sup>40</sup>.

Никий, по мнению большинства современных исследователей, придерживался стратегии Перикла в ведении войны: оборонительные действия на суше при господстве на море, которые сопровождались рейдами (небольшими силами) на контролируемую противником территорию. Такая стратегия, по мнению Перикла, должна была ослабить Спарту и заставить ее пойти на выгодный для Афин мир. Часть афинских лидеров, и прежде всего Клеон и Демосфен, предлагали перейти от активной обороны к наступательным действиям в самых различных регионах эллинского мира. Для этого нужно было иметь спокойный тыл, и с этой точки зрения был оправдан призыв Клеона к поголовной расправе с восставшими митиленцами. Наивысшим успехом подобной политики был захват Сфактерии, вслед за чем последовало повышение оплаты гелиастам и увеличение фороса, взимаемого с союзников.

Если исходить из современной реконструкции логики политической борьбы, то после Сфактерии политическое поражение Никия было беспорным, и он и «его партия» должны были отойти на второй план<sup>41</sup>. Однако даже после совершенно неслыханного для афинского политика отказа от командования его продолжали избирать стратегом (он был стратегом с 425/4 по 423/2 г. при любых вариантах, очевидно, был стратегом в 421/0 г. и, возможно, и в 422/1 г.)<sup>42</sup>. При ближайшем рассмотрении все это, однако, не представляется удивительным.

Термин «политическая партия» уже вышел из употребления в современной историографии античности. Некоторые исследователи предлагают проводить различие между политиками, политической элитой (οἱ πολιτευόμενοι) и народной массой (ὁ δῆμος)<sup>43</sup>. Демос, конечно же, не был безразличен к политике, но его политические симпатии обычно не выражались безлично, «в чистом виде». Рядовой гражданин в своем политическом выборе не мог абстрагироваться от личности политика. Однако, в отличие от Перикла, никто из его преемников (Клеон, Никий, Алкивиад) — была ли тут причиной сила характера или мощь интеллекта Перикла — не мог осуществлять достаточное влияние на экклесию, необходимое для проведения постоянной политической линии<sup>44</sup>.

<sup>40</sup> Kagan. The Archidamian War. P. 183.

<sup>41</sup> Ср. типичные рассуждения (Корзун. Ук. соч. С. 134).

<sup>42</sup> Sealey. Essays... P. 108—111.

<sup>43</sup> Strauss B. Athens after the Peloponnesian War: Class, Faction and Policy 403—386 B.C. London — Sydney, 1986. P. 17.

<sup>44</sup> Gomme. A Historical Commentary... V. II. Oxf., 1956. P. 195.

Для многих граждан Никий стал олицетворением осторожной, уверенной, спокойной политики. За время Архидамовой войны Никий ни разу не проигрывал сражений: другое дело, что он избегал прямого столкновения со спартанцами; его успехи были ограниченными, но в отнюдь некатастрофических для Афин условиях середины 420-х годов этого было достаточно. Не случайно Фукидид характеризует Никия как полководца, «лучше других действовавшего при исполнении стратегии» (Thuc. 5.16.1).

*Миротворец.* Затяжные и зачастую неудачные для афинян военные действия в Халкидике против талантливого спартанского полководца Брасида и восставших союзников, поражение от фиванцев при Делии (Thuc. 4.93—101), общая усталость от длительной войны способствовали росту мирных настроений в Афинах. Все это еще более оттеняло репутацию Никия как талантливого, но осторожного стратега.

Весной 423 г. афиняне и спартанцы заключили перемирие сроком на год, текст которого полностью приводит Фукидид (4.118). Нам неизвестно, принимал ли участие Никий в подготовке этого договора: предложение было внесено Лахетом (Thuc. 4.118.11), который часто был коллегой Никия по должности, а Никий вместе с другими стратегами, Никератом и Автоклом, заключил договор и принес клятвы от имени афинян (Thuc. 4.119.2). Согласно условиям перемирия, должны были вестись переговоры о мире (Thuc. 4.118.13—14), и эти переговоры действительно проводились (Thuc. 4.119.3), однако военные действия в Халкидике помешали заключению мирного договора.

Только после битвы при Амфиполе (422 г.), которая закончилась тяжелым поражением афинян и гибелью как Клеона, так и Брасида (Thuc. 5.10—11), переговоры о мире возобновились с новой силой. И здесь впервые Никий, по мнению Фукидида, выходит на первый план афинской политической жизни. Даже во время дебатов о пилосской операции Никий лишь оттеняет Клеона, интересен Фукидиду как антипод ненавистного ему демагога — не более того. Фукидид даже не осуждает Никия за несовместимый с этикой гражданина поступок — отказ от командования. Вообще в первой части труда Фукидида Никий предстает достаточно значительной, но не выдающейся фигурой: характерно уже хотя бы то, что при описании Архидамовой войны в его уста не вкладывается ни одной речи.

Тем больший интерес представляет характеристика Никия в конце первой части труда Фукидида, написанного, очевидно, в начале 410-х годов: «Теперь в обоих государствах наиболее энергично стали выступать за окончание войны два человека, стремившиеся занять первое место в своем городе. То были царь лакедемонян Плистоанакт, сын Павсания, и Никий, сын Никерата, — наиболее удачливый полководец своего времени (досл.: лучше других действовавший в стратегиях). Никий, которому до сих пор всегда сопутствовало счастье и почет в городе, предпочитал не рисковать этим и желал не только сам избежать тягостей войны, но и избавить от них сограждан, оставив потомкам память о себе как о человеке, который за свою жизнь не принес несчастья родине. Никий полагал, что добиться этого можно, не пускаясь в рискованные предприятия и как можно меньше полагаясь на счастливую судьбу; наилучшей же защитой от опасностей является мир» (Thuc. 5.16.1. Перевод Г.А. Стратановского).

Для Фукидида характерно, что он указывает на исключительно личные причины заинтересованности Никия в мире (то же самое и для царя Плистоанакта — 5.16.1—17.1): сохранение своего высокого общественного положения, стремление избежать тягот войны. Впрочем, личное пристрастие Никия вполне сочеталось с желанием большинства его сограждан. Можно привести хрестоматийные стихи Аристофана (Aristoph. Pax 299 sqq. и т.п.), демонстрирующие стремление афинян к миру; Плутарх также пишет об этом: «Богатые, старшее поколение и большая часть земледельцев, как решительные сторонники мира, служили опорой для Никия» (Plut. Nic. 9.4. Перевод Л.М. Глускиной)<sup>45</sup>.

<sup>45</sup> О мире сообщает также Диодор (12.74.5).

Впервые после смерти Перикла афинский политик имел столь широкую поддержку среди граждан. Конечно, аттические крестьяне, — и об этом недвусмысленно свидетельствует Аристофан, — были заинтересованы в мире гораздо больше, чем слои населения, связанные с морем и войной, но настроение афинского общества в целом было вполне определенным. Спартанцы также не могли не оценить миролюбивой политики Никия и его заботы о пилосских пленниках. Таким образом, роль Никия в подготовке мирного договора была не просто заметной, но ведущей. Фукидид, опираясь, несомненно, на официальный документ, приводит сухой перечень из 17 афинских должностных лиц, скрепивших своими клятвами мирный договор — в нем имя Никия стоит третьим. Однако никто не заблуждался — главным инициатором мира был Никий. «Про Никия постоянно говорили, что он человек, приятный богам, и поэтому божество в награду за благочестие предоставило ему возможность назвать своим именем величайшее и прекраснейшее из добрых деяний. И действительно, мир считали делом рук Никия, а войну — делом Перикла» (Plut. Nic. 9.6—7. Перевод Л.М. Глускиной). Плутарх подчеркивал, что именно поэтому мир зовется Никиевым (Plut. Nic. 9.7).

Аргумент Плутарха не совсем точен. У греков существовала стойкая традиция: называть войну по имени государства-противника или территории, на которой велись боевые действия (Троянская, Лелантийская, Мидийская, Пелопоннесская), а мир — по имени должностного лица, заключившего его (Каллиев, Анталкидов)<sup>46</sup>. Формально этот принцип и был соблюден в данном случае, а выбор Никия из числа других должностных лиц лишь подчеркивает его роль.

Первоначально мир вызывал энтузиазм афинян и заключение мирного договора стало вершиной политической карьеры Никия. Фукидид указывает прежде всего на внутриполитические причины стремления афинян к миру. Однако несомненным достоинством Никия было умение собирать информацию о намерениях других государств. Одной из причин стремления Никия к миру со Спартой было опасение, что Коринф составит сильную коалицию для вторжения в Аттику, и это опасение было реальным. Но Никий в более поздней речи подчеркивал, что Коринф и Беотия вряд ли предпримут враждебные действия без поддержки других государств (Thuc. 6.10.3)<sup>47</sup>. Поэтому мир со Спартой был дополнен союзом с ней.

Впрочем, по мнению некоторых исследователей, Спарта в гораздо большей степени была заинтересована в мире и союзе с Афинами для того, чтобы обезопасить свое господство в Пелопоннесе<sup>48</sup>. Для этого были свои основания: важнейшие союзники Спарты — Коринф, Мегара, Беотия — не приняли условий подписанного без них и за них спартанцами мира. Жители Амфиполя отказались вновь подчиниться афинянам. Все это довольно быстро вызвало разочарование афинян в мире со Спартой. Разочарованием граждан и воспользовался Алкивиад, толкавший Афины на путь активной внешней политики, на путь конфронтации со Спартой. Алкивиаду удалась также интрига в отношении лаконских послов, прибывших летом 420 г. в Афины с целью предотвратить афинско-аргосский союз (Thuc. 5.44.1 sqq.; Plut. Nic. 10.4—6). Впрочем, послы и не были в состоянии предложить афинянам чего-либо нового: спартанцы не могли вернуть Амфиполь и разорвать союз с беотийцами.

Никий пытался спасти положение: на карту была поставлена его политическая репутация как вдохновителя мира со Спартой. Ему удалось убедить народное собрание направить посольство в Лакедемон, причем он сам был в числе послов (Thuc. 5.46.1—3). Однако посольство фактически закончилось провалом: спартанцы отказались идти на уступки. Только в угоду Никию ими были сделаны некоторые формальные шаги, чтобы помочь инициатору мирного договора «сохранить лицо»: «Однако по просьбе

<sup>46</sup> Бадриан указывает также, что стратеги обычно выполняли важные дипломатические поручения: Ксантипп (480/79 г.), Аристид (479/8 г.); вероятно, стратегом был и Каллий. См. *Badian E. The Peace of Callias // idem. From Plataea to Potidaea. Studies in the History of Pentecontaetia. Baltimore — London, 1993. P. 193. Not. 33* (первоначальный вариант статьи был опубликован в *JHS. 1987. V. 107*).

<sup>47</sup> См. *Westlake H.D. Corinth and the Argive Coalition // AJPh. 1940. V. 61. № 4. P. 413—421*.

<sup>48</sup> *Kagan. The Peace of Nicias. P. 19—32; cp. Meiggs R. The Athenian Empire. Oxf., 1973. P. 339.*

Никия они (спартанцы. — С.К.) согласились подтвердить свои прежние клятвы на верность договору. Действительно, Никий опасался навлечь на себя нападки врагов, вернувшись ни с чем. Так действительно и случилось; его сочли ответственным за мирный договор с лакедемонянами. Узнав, по возвращении Никия, о полной неудаче его посольства, афиняне немедленно пришли в негодование» (εὐθὺς δι' ὀργῆς εἶχον) (Thuc. 5.46.4—5).

Негодование экклесии обычно оборачивалось смертельным ударом для карьеры политика, к тому же афиняне считали себя обиженными (Thuc. 5.46.5). Афинская политика качнулась в другую сторону: был заключен союз с аргосцами, афиняне приняли участие в неудачной для союзников битве при Мантинее, в которой погибли 200 афинян, в том числе два афинских стратега (Thuc. 5.74.3). На это время приходится, очевидно, двухлетний перерыв в стратегии Никия: после 421/0 г. он был стратегом только в 418/7 г. (IG I<sup>2</sup>. 302)<sup>49</sup>. Казалось бы, Никиев мир афиняне сочли для себя невыгодным: лаконские пленники были отпущены, Амфиполь и Навпакт возвращены не были. Никий, инициатор мира, стремился сохранить доверие к себе как к политическому деятелю в народном собрании. Не случайно именно на первую половину 410-х годов приходятся победы Никия в хорегии, не случайно «священное посольство» и богатые посвящения Никия Аполлону Делосскому датируются 417 г.<sup>50</sup> Эта задача оказалась выполнимой: после битвы при Мантинее, когда политика Алкивиада потерпела поражение, Никий вновь был избран стратегом и должен был возглавить очередную афинскую экспедицию против Амфиполя (Thuc. 5.83.4), запланированную на весну 417 г. Мы не знаем определенно, состоялась ли она или нет, однако деньги на нее из афинской казны были выплачены<sup>51</sup>. Главная причина «живучести» Никия заключалась в том, что значительная часть афинян была кровно заинтересована в прекращении Спартой военных действий: несмотря на битву при Мантинее, захват Мелоса и сицилийскую экспедицию, спартанцы нарушили мирный договор и вторглись в Аттику только через восемь лет, после вторжения афинян в Пелопоннес, когда царь Агид в 413 г. занял Декелею. Так что Никиев мир, несмотря на все его недостатки, обеспечил аттическим земледельцам восемь лет сравнительно спокойной жизни, за что они, несомненно, были благодарны Никию.

Фукидидовское изложение событий в Афинах между Никиевым миром и сицилийской экспедицией (конец книги V) чрезвычайно кратко и конспективно. Только два события описываются подробно: битва при Мантинее и захват афинянами острова Мелос («мелосский диалог»). Это связано с композицией труда Фукидида, временем написания отдельных частей его истории, и мы сейчас не будем останавливаться на данной проблеме. Однако в результате этого (либо сознательного умолчания историка) мы почти ничего не знаем о внутривнутриполитической борьбе в Афинах, связанной с остракизмом Гипербола.

Остракизм как орудие политической борьбы широко применялся в первой половине V в. до н.э.<sup>52</sup> Последним, кто был изгнан остракизмом ко времени описываемых событий, был соперник Перикла Фукидид, сын Мелесия, и произошло это в 443 г. Почти три десятилетия остракизм не применялся, но в таком перерыве нет ничего удивительного. После изгнания Фукидида, сына Мелесия, у Перикла не было значительных политических соперников. Затем началась Пелопоннесская война, а в период чрезвычайных ситуаций остракизм не применялся, — наоборот, во время похода Ксеркса изгнанным посредством остракизма было разрешено вернуться в Афины.

<sup>49</sup> Fornara. Op. cit. P. 62—63.

<sup>50</sup> Davies. Athenian Propertied Families. P. 404.

<sup>51</sup> Gomme A.W., Andrewes A., Dover K.J. Historical Commentary on Thucydides. V. IV. Oxf., 1970. P. 154; Meiggs-Lewis 77. P. 235.

<sup>52</sup> Об остракизме см. Thomsen R. The Origins of Ostracism. Copenhagen, 1972; Stockton D. The Classical Athenian Democracy. Oxf. — N.Y., 1991. P. 33—41; Гинзбург С.И. Остракизм как орудие политической борьбы в Афинах V в. до н.э. // Государство, политика и идеология в античном мире / Отв. ред. Э.Д. Фролов. Л., 1990. С. 32—42.

Очевидно, народное собрание одобрило предложение о голосовании по вопросу об остракизме потому, что необходимо было сделать ясный выбор между политикой Никия и Алкивиада, между пассивной политикой сохранения более или менее мирных отношений со Спартой, которой придерживался Никий, и активной агрессивной политикой Алкивиада. Сведения об этом остракизме в основном восходят к Плутарху, который в биографиях Никия и Аристиды сообщает, что только Никий и Алкивиад были кандидатами на изгнание (Plut. Nic. 11.4; Arist. 7.3), в другом месте приводит мнение о том, что Никия вообще не было среди кандидатов, а соперником Алкивиада был Феакс (Plut. Nic. 11.7), и, наконец, в биографии Алкивиада указаны все три кандидата (Plut. Alcib. 13.4). Во время раскопок на агоре были найдены 30 черепков, относящихся к этому остракизму: на пяти из них начертано имя Алкивиада, на трех — Гипербола, на восьми — Клефонта. Сохранился и один остракон с именем Никия (Музей агоры. Р 31179; надпись ΝΙΚΙΑΙ ΝΙΚΗΡΑΤΟ)<sup>53</sup>.

Однако, согласно Плутарху, сторонники Никия и Алкивиада объединились, и изгнанным оказался радикальный демагог Гипербол, после чего афиняне, по мнению знаменитого биографа, отказались от процедуры остракизма вовсе именно потому, что она была использована против столь низкого и недостойного человека, как Гипербол (Plut. Arist. 7.3; Nic. 11.6). Возможно, что остракизм Гипербола оказался последним именно в силу своей бесполезности<sup>54</sup>: он не помог афинянам утвердить у власти одного лидера, проводящего явно выраженную политическую линию, а такое стремление, как показали дальнейшие события, прослеживается. И Никий, и Алкивиад остались на вершине власти, агрессивность Алкивиада продолжала балансироваться осторожностью Никия. Плутарх упрекает Никия, что тот не решился на политический поединок с Алкивиадом: биограф считал, что, либо после устранения противника Никий смог бы продолжать осторожную, взвешенную политику, либо, будучи изгнанным, сохранил бы репутацию удачливого полководца (Plut. Nic. 11.7). Но это — *valetudine post eventum*, совершенно не отвечающее политической линии Никия, которому было свойственно стремление к переговорам и компромиссам. Целью Никия (как показывает пример Клеона) не было устранение противника с политической арены, а сохранение своего собственного высокого и достаточно стабильного положения. За Никием стояло его богатство, его поддерживали значительные социальные слои, и, с точки зрения Никия, сохранение Алкивиадом большого политического противовеса не было катастрофой для него лично.

Среди исследователей нет единого мнения о дате последнего в истории Афин остракизма: Э. Эндрюс относит его к началу 416 г.<sup>55</sup>, другие исследователи — к началу 415 г.<sup>56</sup> Дата остракизма Гипербола обычно исчисляется, исходя из фрагмента Феопомпа (FGH 115 F 96b), в котором сообщается, что Гипербол был убит на Самосе на шестой год после своего остракизма<sup>57</sup>. Однако более поздняя дата, может быть, предпочтительнее, поскольку ставит остракизм Гипербола в контекст избрания стратегов на 415/4 г. и дебатов о сицилийской экспедиции.

*Сицилийская катастрофа.* Стратегами на 416/5 г. были Никий, Алкивиад и Ламах

<sup>53</sup> Philips D.J. Observations on Some Ostraka from the Athenian Agora // ZPE. 1990. Bd 83. S. 123—148. Fig. 2 (воспроизведение остракона Никия). См. также The Birth of Democracy. An Exhibition Celebrating the 2500th Anniversary of Democracy. Washington — Athens, 1993. P. 99, Fig. 14.8, 14.9 (черепки с именами Никия и Алкивиада). Выражаю искреннюю признательность Дж. Кэмпбу, автору каталога и одному из главных организаторов выставки, за возможность ознакомиться с каталогом.

<sup>54</sup> Следует заметить, что остракизм формально отменен не был, а лишь перестал применяться. См. Stockton. Op. cit. P. 39.

<sup>55</sup> Gomme A.W., Andrewes A., Dover K.J. A Historical Commentary on Thucydides. V.V. Oxf., 1981. P. 258—264.

<sup>56</sup> Raubitschek A.E. Theopompos on Hyperbolos // Phoenix. 1955. V. 9. P. 122—126; Sealey R. A History of the Greek City States. Berkeley, 1976. P. 353; Phillips. Op. cit. P. 127.

<sup>57</sup> Об убийстве Гипербола на Самосе в 411 г. сообщает Фукидид (Thuc. 8.73.3). Шесть лет включают, по мнению Кэгана, афинские гражданские годы от 417/6 до 412/1 г. включительно (Kagan. The Peace of Nicias. P. 145).



(Thuc. 6.8.2)<sup>58</sup>, когда в марте 415 г. из сицилийской Эгесты (Сегесты) вернулись афинские послы, а вместе с ними посланники эгестян с просьбой прислать 60 афинских кораблей для помощи в войне с Селинунтом. Они привезли с собой 60 талантов серебра на месячное жалование экипажам (Thuc. 6.8.1). А уже в июне 415 г. огромный афинский экспедиционный корпус отплыл из Пирея в направлении Сицилии<sup>59</sup>. Таким образом, решение атаковать Сицилию, сыгравшее столь роковую роль и в судьбе Никия, и в судьбе Афинской архе, было принято весной 415 г.

Для принятия столь важного решения недостаточно было одного народного собрания, и мы знаем как минимум о двух, которые были описаны Фукидидом<sup>60</sup>. И в данном случае Фукидид остается для нас основным источником, причем второе народное собрание описано им так подробно, как никакое другое, а то, что историк вкладывает в уста Никия сразу две речи — вообще явление уникальное для «Истории»<sup>61</sup>. Впрочем, некоторые подробности о посольстве сицилийцев в Афины добавляет Диодор (Diod. 12.83.2), сохранились фрагменты постановлений этого народного собрания (Meiggs-Lewis 78 = IG I<sup>3</sup>.93). Факты можно изложить следующим образом.

Весной 415 г. афиняне, выслушав доклады вернувшихся из Эгесты послов и представителей самих эгестян, решили послать флот из 60 кораблей в Сицилию под командованием Алквиада, Никия и Ламаха как стратегов-автократоров (Thuc. 6.8.2). Четырьмя днями позже (Thuc. 6.8.3) было созвано еще одно народное собрание, чтобы ускорить подготовку флота и обсудить вопрос об оснащении и усилении экспедиционного корпуса. На нем Никий, подчеркивая трудности предприятия, попросил увеличить силы до 100 кораблей (не считая транспортных), 5 тыс. афинских и союзнических гоплитов и соответствующего числа легковооруженных воинов (Thuc. 6.25.2). Народное собрание наделило стратегов большими полномочиями (Thuc. 6.26.1). Экспедиция в конце концов состояла из 136 кораблей (100 афинских), 5100 гоплитов (220 афинских) и 1300 легковооруженных воинов (Thuc. 6.43).

Один из фрагментов постановления народного собрания, несомненно, относится к первому народному собранию, и он оставляет открытым вопрос о числе военачальников; существовала даже возможность подчинения экспедиции одному стратегу, о которой совершенно умалчивают литературные источники: [-διαχεροτονέσαι τὸν δέμ]ον αὐτίκα μάλα εἶτε δοκέῖ ἡνῶν στρατ[ε]υ | ὄν.....h]ελεσθαι τυχεῖ ἀγαθῆ νυνὶ ἡο[ί]τινε[ς] α<sup>62</sup>. Фрагмент сначала касается проблем финансирования экспедиции, возможно, в связи с проблемами разделения общественных и частных затрат (ср. Thuc. 6.31.3—5). Число направляемых судов — по-прежнему 60 (ἡεχσέκοντα ναῦς — стк. 4), что также позволяет связать это постановление с первым из созывавшихся по поводу экспедиции в Сицилию народных собраний, тем более, что предусматривается созыв народных собраний в дальнейшем (сткк. 4—12). Фрагменты а, d—g отражают более поздние стадии обсуждения: в них речь идет об оплате легковооруженных воинов, упоминаются какие-то финансовые ресурсы, трогать которые запрещено<sup>63</sup>. Финансирования сицилийской экспедиции касается также фрагмент надписи о выдаче денег для общественных нужд из кровещницы Афины<sup>64</sup>.

<sup>58</sup> Кроме них, известны еще трое стратегов. См. Fornara. Op. cit. P. 63—64.

<sup>59</sup> Эту дату дает К. Довер: *Gomme, Andrewes, Dover. A Historical Commentary...* V. IV. P. 217—276.

<sup>60</sup> Судя по ремарке Андокида (*Andoc. I.11.*), их могло быть и больше.

<sup>61</sup> Подробное рассмотрение речей Никия и Алквиада содержится в работах: *Erbse H. Thukydides- Interpretationen.* В.—N.Y., 1989. S. 169—173; *Stahl H.-P. Thukydides. Die Stellung der Menschen im geschichtlichen Prozess.* München, 1966 (*Zetemata Ht 40*). S. 125—126. *Pouncey. Op. cit.* P. 122 ff.

<sup>62</sup> *Meiggs-Lewis 78b, v. 2—3.*

<sup>63</sup> Наша интерпретация всей этой достаточно плохо сохранившейся надписи основывается на совпадающих между собой прочтениях К. Довера и Д. Льюиса: *Gomme, Andrewes, Dover. A Historical Commentary.* V. IV. P. 223—229; *Inscriptiones Graecae.* V. I. Ed. tertio. Fasc. 1 / Ed. D. Lewis. В.—N.Y., 1981. № 93; *Meiggs-Lewis 78*

<sup>64</sup> *Meiggs-Lewis 77, v. 49—50 = IG I<sup>2</sup>. 302.* Однако сообщение о выплатах в 416/5 г. сохранилось крайне плохо, и на его основе невозможно делать какие-либо далеко идущие выводы.

Надписи дополняют наши знания о политической обстановке в Афинах накануне сицилийской экспедиции. Показателен тот факт, что афиняне рассматривали вопрос о том, чтобы подчинить флот и войска одному стратегу, Алкивиаду, — случай, небывалый в афинской политической практике. Это свидетельствует об умонастроениях в городе, о том, что народное собрание было уже готово выйти за рамки конституционности, возложить ответственность за исход столь крупного предприятия на одного человека. Обсуждение сицилийской экспедиции — тот единственный случай в труде Фукидида, когда историк употребляет производные от глагола ἔρῳ в политическом контексте<sup>65</sup>. Никий пытался убедить хотя бы афинян старшего поколения не быть страстно желающими (δυσέρωτοι — 6.13.1), но безуспешно: слишком велико было стремление афинян овладеть Сицилией.

Нет оснований сомневаться в сообщении Плутарха (Nic. 12.1—2) о том, что Алкивиад возбудил мечты афинян перспективой похода на Карфаген. Диодор, в отличие от правильно представлявшего ход событий Плутарха, пишет только об одном народном собрании. Однако он вкладывает в уста Никия дополнительный аргумент: если имевшие обширную державу и воевавшие в Сицилии карфагеняне не смогли подчинить остров, то как это могут сделать обладающие меньшим могуществом афиняне? (Diod. 12.83.6). Конечно, Диодор или его источник могли придумать этот аргумент, хотя многие исследователи<sup>66</sup> не сомневаются в его аутентичности. Можно предположить, что все аспекты решения подверглись обсуждению в народном собрании.

Вероятно, приведенные Фукидидом аргументы Никия близки к реальности и отражают умонастроения в Афинах. Каким же образом пытался Никий разубедить соотечественников в гибельном, по его мнению, решении послать войска и флот в Сицилию?

Один ряд аргументов касался прежде всего отдаленности и обширности острова, ненасущности для Афин дальних завоеваний. Никий апеллировал к чувствам гражданина полиса, стремился продемонстрировать ограниченность возможностей полиса: «Сицилию же, — отдаленную страну с многочисленным населением — если даже мы и покорим, то едва ли будем в состоянии удержать наше владычество. И сколь неразумно нападать на страну, господство над которой нельзя удержать даже после победы» (Thuc. 6.11.1. Перевод Г.А. Стратановского).

Насколько мне известно, не проводилось сопоставления этой речи Никия с обращением Фемистокла к афинянам за семьдесят лет до этого (Herod. 7.144; Plut. Them. 4.1—2). Фемистокл призывал сограждан, скептически относившихся к персидской угрозе, строить флот для достижения реальной и близкой цели — победы над Эгиной (близкой до такой степени, что афиняне могли хорошо видеть этот остров с акрополя). Фемистокл добился своего. Аргументы Никия были в сущности такими же: он считал завоевания далекой и огромной Сицилии делом нереальным, да и не необходимым. Система аргументации не изменилась, изменились за 70 лет Афины, другим стал афинский демос. Афины превратились из обычного полиса в метрополию могущественной Афинской архе, а демос афинский был уверен, что от Пирея до Тирренских морей флот афинский всех сильнее. Драма жизни Никия, не уловившего изменения социальной психологии сограждан, переплелась с контрапунктом афинской истории — до конца афинской талассократии оставалось всего три года.

Другая линия аргументации Никия против сицилийской экспедиции заключалась в том, что он указывал на слабость Афин, не оправившихся от последствий чумы и потерь, понесенных во время Архидамовой войны (Thuc. 6.12.1). Однако сам Фукидид выразил свое несогласие с Никием, указав ниже, что Афины к тому времени уже полностью восстановили свои силы (Thuc. 6.26.1). По мнению историка, само по себе

<sup>65</sup> Forde. *The Ambition to Rule*. P. 33, 59.

<sup>66</sup> См., например, Kagan. *The Peace of Nicias*. P. 170.

решение о сицилийской экспедиции не было ошибкой; другое дело, что политическая борьба в Афинах привела к провалу этого предприятия<sup>67</sup>.

Фукидид также подчеркивает аргументацию Никия против излишнего, по его мнению, риска: «...Успех зависит не только от вашего (народного собрания. — С.К.) правильного решения, но еще в большей степени от счастья (а уловить его людям трудно)» (Thuc. 6.23.3). Вообще речи Никия и Алкивиада — очень личные, отражающие их личный темперамент. Никий опасался нестабильности афинского характера, невозможности следовать определенной политической линии. Никий, по Фукидиду, настаивал на том, что забота о собственной безопасности не постыдна, — напротив, она позволяет лучше заботиться о безопасности всего полиса (Thuc. 6.9.2); это перекликается с мнением Перикла о том, что забота о своей собственности позволяет гражданам хорошо заботиться о полисной собственности (Thuc. 2.60.2—4).

Напротив, Алкивиад в пропаганде сицилийской экспедиции опирался на такие черты афинян, как подвижность, стремление к экспансии (Thuc. 6.16.5—6; 18.1; 18.6—7), и успех Алкивиада объяснялся тем, что именно эти черты оказались решающими в конкретной ситуации принятия решения о посылке экспедиции на Сицилию<sup>68</sup>. Никий был изначально пессимистически настроен относительно того, что афиняне прислушаются к его совету (Thuc. 6.8.4). Однако отказаться от предложения возглавить экспедицию Никий не мог: при всем благорасположении к нему народного собрания вторичный (после Пилоса!) отказ от командования был бы совершенно губителен для его гражданской репутации, что было неприемлемо для Никия и как политика и как гражданина. Стремление афинян видеть в Никии противовес заманчивой, но авантюристической стратегии Алкивиада было очевидным, и потому он вошел, наряду с Алкивиадом и Ламахом, в число трех наделенных неограниченными полномочиями стратегов-автократоров.

Никий становится одним из ключевых действующих лиц шестой и седьмой книг «Истории» Фукидида, поскольку он в течение долгого времени фактически возглавлял сицилийскую экспедицию. Плутарх вообще называет Никия «первым стратегом» (Plut. Nic. 12.3), хотя может и противоречить сам себе (Plut. Nic. 14.4). Но Плутарх анахронистически переносил на классическое время эллинистическую практику, в действительности же все афинские стратеги были формально равны<sup>69</sup>. В рассмотренной выше надписи при перечислении первым, как правило, называется Алкивиад (что естественно, поскольку он был инициатором), Никий и Ламах — в произвольном порядке. Стратегом, на которого афиняне в начале обсуждения вопроса думали возложить единоличное командование, был Алкивиад. Конечно, влияние стратегов было разным, и Никий пользовался бóльшим авторитетом, чем храбрый, но бедный Ламах.

Интересно, что Фукидид уделяет мало внимания деятельности Никия как в первый период экспедиции, когда стратегов было трое, так и после этого, когда Никий возглавлял афинские войска вместе с Ламахом. Принятие решение приписывается «стратегам афинян» (как, например, Thuc. 6.64.1); в течение нескольких месяцев Фукидид как будто бы не замечает Никия и не дает оценки качеству его командования (Thuc. 6.74—88, 94, 96—100); создается впечатление, что Фукидида больше интересует сиракузский лидер Гермократ. Даже при описании захвата важного сиракузского укрепления Эпипол роль Никия игнорируется (Thuc. 6.97), при том что судя по косвенным данным, хотя конкретное руководство военными действиями осуществлял Ламах, планирование операций было в ведении Никия<sup>70</sup>. Именно первый период, до прибытия в Сиракузы спартанского полководца Гилиппа, был наиболее удачным для афинян. Однако целью Фукидида было показать, как нерешительность и отсутствие

<sup>67</sup> См. Westlake. Nicias in Thucydides. P. 61.

<sup>68</sup> Forde. Op. cit. P. 58.

<sup>69</sup> См. замечание С.Я. Лурье (Плутарх. Избранные биографии / Под ред. С.Я. Лурье. М.—Л., 1941. С. 408. Прим. 52).

<sup>70</sup> Westlake. Individuals... P. 180—184.

энергии афинского командующего привели к поражению и катастрофе. Хотя сравнительно успешное наступление афинян на Сиракузы осенью 415 г. и успешная операция в Эпиполах были совершены под руководством Никия, историк не акцентирует на этом своего внимания, принося личные заслуги Никия. Характерно, что в день гибели Ламаха (Thuc. 6.102.2—3) Никий проявляет энергию и присутствие духа, что не вяжется с его инертностью.

Историк неоднократно подчеркивает нерешительность, пассивность Никия, его пристрастие к суевериям, что повлияло на исход кампании в Сицилии (Thuc. 7.42.3; 7.71; 7.73). Никий, по мнению Фукидида, не был наилучшим командующим: историк считал, что только под руководством Алкивиада афиняне имели шансы на успех. Однако неприятие пассивности Никия в Сицилии не означало для Фукидида неприятие личности Никия вообще. Сообщив о смерти Никия, Фукидид добавляет пассаж о его доблести: «По этой причине или по причинам близким к ней был казнен Никий, менее всего из греков моего времени достойный испытать такое несчастье, потому что в своем образе действий он всю жизнь следовал доблести (ἀρετή)» (7.86.5)<sup>71</sup>.

Анализ заключительной фукидидовской характеристики Никия вызвал дискуссию среди исследователей. Это неудивительно: как справедливо заметил Уэстлейк, если бы подобный отрывок встретился в труде любого другого античного автора, он не потребовал бы специальных комментариев, но в «Истории» Фукидида «нет других подобных сентиментов»<sup>72</sup>. Невозможно предположить, что Фукидид не видел ошибок Никия, когда тот командовал афинским экспедиционным корпусом, — все предшествующее изложение свидетельствует об этом. Однако Никию была свойственна доблесть (ἀρετή): он, будучи больным, руководил военными действиями, которые не одобрял и от которых отговаривал афинян, пытался спасти от гибели своих сограждан.

Американский исследователь Эдкинс выдвинул теорию о разграничении между «соревновательными ценностями» и «ценностями сотрудничества» у греков, причем термин «доблесть (ἀρετή), по его мнению, относится преимущественно к военной доблести»<sup>73</sup>. По существу это — схема, которая не подтверждается конкретными примерами. Конечно, для характеристики воинских доблестей Фукидид использовал термин ἀρετή (ἀγαθός, καλόν), но можно привести и обратные примеры<sup>74</sup>. Но даже арете государственных деятелей и полководцев не сводится к воинской доблести: арете Брасида заключалась в справедливом отношении к полисам (Thuc. 4.81.2—3), арете Писистратидов — в разумном и мягком правлении (Thuc. 6.54.5), арете Антифонта — в мужестве, с которым отстаивал свои политические взгляды (Thuc. 8.68.1).

Доблесть Никия заключалась прежде всего в следовании образцам поведения, свойственным гражданину и политику «перикловой эпохи». Не случайно половина (пять из десяти) случаев употребления Фукидидом термина ἀρετή приходится на надгробную речь Перикла (Thuc. 2.35.1; 2.36.1; 2.42.2; 2.43.1; 2.46.1)<sup>75</sup>. И Никий (за исключением случая с Клеоном) следовал им. Отношение к Никию в Афинах после его смерти было вполне положительным. Диссонансом звучит сообщение Павсания о том, что имя Никия не было начертано на официальном памятнике погибшим в Сицилии афинянам, поскольку Никий сдался в плен добровольно в отличие от попавшего в плен после ранения Демосфена (Paus. 1. 29.11—12 = Филист FGn 556 F

<sup>71</sup> По поводу интерпретации этого места см.: Kagan. The Peace of Nicias. P. 351—352; Gomme, Andrewes, Dover. A Historical Commentary... V.VI. P. 460—464.

<sup>72</sup> Westlake. Individuals... P. 210; cp. Murray. Op. cit. P. 41—42.

<sup>73</sup> Adkins A.W.H. Merit and Responsibility. A Study in Greek Values. Oxf., 1960; *idem*. The Arete of Nicias: Thucydides 7.86 // GRBS. 1975. V. 16. № 4. P. 379—392 (в последней работе автор пытается дать более сбалансированную характеристику).

<sup>74</sup> Thuc. 2.40.4; 4.192; 5.105.4; 2.51.5 — арете тех, кто стремился помочь больным во время эпидемии чумы в Афинах. Критику концепции Эдкинса см. Creed J.L. Moral Values in the Age of Thucydides // CQ. 1973. V. 23. № 2. P. 213—231. Cp. Westlake. Individuals... P. 209.

<sup>75</sup> См. Creed. Op. cit. P. 219.

3). Однако даже если сообщение Павсания верно<sup>76</sup>, это всего лишь эпизод: уже для Лисия (18.2—3) Никий — образец государственного деятеля, его высоко ценит Платон, и в диалоге «Лакхет» Никий выступает как симпатичный автору персонаж. Демосфен (3.21) относит его наряду с Аристидом и Периклом к числу величайших афинских государственных деятелей, а в «Афинской политике» (28.5) Никий перечисляется в числе *καλοὶ καὶ ἀγαθοὶ* опытных в государственных делах политиков, почтительно относившихся ко всем гражданам полиса. Род Никия был знаменит и через век, когда его потомком был воздвигнут памятник в честь победы в хорегии, хорошо известный Плутарху.

Между *δῆμος* и *ὄχλος*. Никий был одним из многих политических деятелей Афин конца V в. до н.э., и можно было бы предположить, что после его гибели ситуация в политической жизни Афин мало изменилась. Однако дальнейшее развитие событий свидетельствует об обратном. В Афинах возник политический вакуум: в Сицилии погибли четыре наиболее опытных афинских стратега — Демосфен, Никий, Ламах и Евримедонт, а достаточно популярные Алкивиад и Гипербол находились за пределами Афин (первый был заочно осужден, а второй — изгнан остракизмом). Из четырех стратегов 413/2 г., имена которых нам известны, ранее никто не был стратегом — случай, уникальный в афинской политической практике<sup>77</sup>. Поэтому последовавшее затем избрание коллегии десяти пробулов (по одному от каждой филы — *Thuc.* 8.1.3) при всей ее необычности было достаточно закономерным: демагогам, агитировавшим за завоевание Сицилии, афиняне уже не доверяли, а политических лидеров, на которых можно было бы опереться, не было.

Изменилась для Афин и военно-стратегическая ситуация. В результате огромных потерь к 413 г. Афины имели не более 9 тыс. граждан-гоплитов всех возрастов, 11 тыс. фетов и 3 тыс. метеков. Число погибших в Сицилии афинян и их союзников было огромным (более 40 тыс.)<sup>78</sup>, по меньшей мере 216 триер, из них 160 афинских, были потеряны в Сицилии<sup>79</sup>. Утрата господства на море была особенно чувствительной для Афин, привыкших к собственной талассократии в течение почти 70 лет<sup>80</sup>. После 413—411 гг. Спарта с помощью Персии становится морской державой, и характер военных действий резко меняется<sup>81</sup>. Изменяется и характер политической жизни Афин: правление олигархов было недолгим и в 411 и в 404—403 гг., но демократически настроенных афинян возглавляют уже лидеры нового типа (Алкивиад, Конон), которым предоставляют полномочия и воздают почести, невозможные ранее.

В этом свете отчетливо вырисовывается место Никия. По своему социальному происхождению он — типичный *homo novus*, предки которого происходили из отдаленного дема. Однако благодаря богатству отца, приумноженному им самим, Никий к моменту своего акме приобрел значительный вес, позволивший ему после смерти Перикла выдвинуться в число ведущих афинских политиков. Никий стремился придерживаться стратегической линии Перикла в Пелопоннесской войне, стремился использовать экономическую мощь Афин и превосходство на море для достижения победы над Спартой и сохранения Афинской архе. Даже тогда, когда обстановка требовала решительных и рискованных действий, он не поддерживал радикальные решения, и поэтому так легко отказался от командования под Пилосом в пользу Клеона.

Никий был достаточно удачливым стратегом, локальные операции под его ру-

<sup>76</sup> См. *Gomme, Andrewes, Dover. A Historical Commentary. V. IV. P. 463.*

<sup>77</sup> *Kagan. The Fall of the Athenian Empire. Ithaca — London, 1990. P. 5.*

<sup>78</sup> *Davies J.K. Democracy and Classical Greece. Atlantic Highlands, 1978. P. 146.*

<sup>79</sup> *Kagan The Fall... P. 2.* Цифры потерь включают, естественно, и подкрепление, присланное с Демосфеном.

<sup>80</sup> Когда афиняне были разбиты на море в Большой гавани Сиракуз, Фукидид отмечает, что они «после такого непривычного жестокого поражения на море пали духом» (*Thuc.* 7.60.4).

<sup>81</sup> Дж. Дейвис даже предлагает изменить традиционную периодизацию: по его мнению, после разгрома афинян в Сицилии начинается новый период в греческой истории, закончившийся в 370-е годы вместе с концом спартанской гегемонии. См. *Davies. Democracy... p. 129.*

ководством оканчивались успехом, и народное собрание доверяло ему. Совершенно не случайно то, что Никий стремился как можно чаще привлекать для выполнения военных операций всадников, которые набирались из наиболее обеспеченных слоев афинского общества. О рейде в Коринфию речь шла выше, но и при подготовке экспедиции в Сицилию он настаивал на том, что афинянам необходима собственная конница, чтобы противостоять многочисленным сиракузским всадникам (Thuc. 6.20.4—21.1). Совет Никия услышан не был, но позднее афиняне убедились, что невозможно продолжать кампанию без использования значительных кавалерийских сил (Thuc. 6.71.2; Diod. 13.6.6). В конце концов подкрепление из Афин и от сицилийских союзников прибыло<sup>82</sup>, и эффект не замедлил сказаться — сиракузская конница не смогла уберечь сицилийцев от поражения при Эпиполах (Thuc. 6.102—103.1). Эта битва была моментом наивысшего успеха афинян при осаде Сиракуз.

У Никия были основания опасаться тех, кто стремился к агрессивной, радикальной политике. Несомненно, что пресловутый *οχλος* был главным противником Никиева мира, основной силой, поддерживавшей экспедицию в Сицилию. Как *οχλος*, так и *δημος* часто имеют в труде Фукидида терминологический оттенок<sup>83</sup>. Охлос обозначает как массу кораблей, не построенных в боевой порядок (Thuc. 1.49.2; 2.88.2; 7.61.1), так и экипажи этих кораблей — «корабельную чернь» (Thuc. 6.20.4; 7.62.2; 8.72.2). К этому значению примыкает и другое: охлос как толпа нестроившихся воинов, неупорядоченное войско (Thuc. 4.56.1; 4.126.2; 6.126.6; 8.25.4)<sup>84</sup>. Никий, стремившийся к упорядоченности, даже священный хор на Делосе стремился превратить из охлоса в нечто более стройное (Plut. Nic. 3.4). Однако перед самой его гибелью он вынужден был возглавлять охлос — превратившееся в толпу отступавшее афинское войско в Сицилии (Thuc. 7.75.5).

Охлос — это не только чужеземцы, не-граждане, женщины, дети, то есть все те, кто не являются полноправными гражданами-воинами. Термином *οχλος* может обозначаться и вся совокупность граждан, весь демос, проявляющий свои худшие, свойственные толпе качества, возбужденная народная масса (Thuc. 4.28.3; 6.17.2; 6.63.2; 6.89.5; 7.8.2; 8.86.5). Никий опасался, что «в угоду толпе» будет искажено реальное положение дел в Сицилии и поэтому отправил в Афины не вестника, а письменное донесение (Thuc. 7.8.2), он обоснованно боялся, что афинское народное собрание не простит ему отступления из Сицилии, и поэтому продолжал вести бесперспективные военные действия (Thuc. 7.48.3). Может быть, последнее суждение Фукидида о Никии связано с тем, что историк почувствовал близость своей судьбы и жизненного пути известного афинского политика.

Как уже отмечалось, Никию не всегда удавалось улавливать настроение демоса, народной массы: Клеон не только взял верх во время дебатов о пилосской экспедиции (Thuc. 4.28), но и блестяще ее осуществил; Алкивиад прекрасно провел интригу со спартанскими посланцами (Thuc. 5.46), сам же Никий ничего не добился, предложив увеличить военные силы, посылаемые на Сицилию (Thuc. 6.19.2—24.2)<sup>85</sup>. Богатство, несомненно, не только способствовало популярности Никия, но и служило ему своеобразным «амортизатором» при политических просчетах. Но не только это способствовало его политическому успеху — трудно назвать неудачей постоянное в течение полутора десятилетий присутствие в рядах афинской политической элиты. Для значительной части, если не большинства афинян, он был политиком традиционного (для Афин конца V в.) типа, он служил как бы противовесом политикам нового типа

<sup>82</sup> К лету 414 г. афиняне и их союзники смогли выставить около 650 всадников (Thuc. 6.98.1; Diod. 13.7.4). См. *Vugh. Op. cit.* P. 101—103.

<sup>83</sup> Подробнее см. *Карлюк С.Г.* Охлос и демос у Геродота и Фукидида // *Среда, личность, общество.* Доклады конференции. М., 1992. С. 127—132.

<sup>84</sup> Охлос в применении к войску может иметь и другое значение: часть войска — не-всадники, не-гоплиты (Thuc. 3.109.2; 7.78.2; 7.84.2; 8.92.11).

<sup>85</sup> Ср. *Pelling C.B.R.* *Plutarch and Thucydides // Plutarch and Historical Tradition / Ed. by P.S. Stadter.* L.—N.Y., 1992. P. 20.

(которых античные авторы обычно именуют демагогами). Никий стремился совместить консерватизм с демократическими ценностями, пытался пойти по «среднему пути», но в условиях Пелопоннесской войны ему трудно было повести за собой демос. За смертью Никия последовал распад Афинской архе и превращение Афин в рядовой, хотя и значительный полис. Никий был последним выдающимся государственным деятелем периода могущества Афин. Конечно, его трудно сравнивать с Фемистоклом, Кимоном или Периклом, но у каждой эпохи — свои герои, и доблесть Никия не случайно заслужила похвалу потомков.

## NICIAS: POLITICIAN'S VIRTUE

*S.G. Karpyuk*

The Athenian general and politician Nicias was never a favourite hero of ancient authors — he was usually considered a failure. However, after his death Thucydides, not given to moralising, describes him as a man who «least of all deserved the lot the befell him» and who «lived a life of a man of virtue» (Thuc. 7.86.5). What did the virtue of Nicias lie in? By his social origin Nicias was typical *homo novus*, whose forefathers belonged to a remote demos. But thanks to his father's wealth increased through his own efforts Nicias had acquire considerable weight by the time of his acme enabling him to become one of the leading Athenian politicians after the death of Pericles. Nicias sought to pursue the policy of Pericles in the Peloponnesian war, use the economic might of Athens and its naval superiority to win a victory over Sparta and preserve the Athenian arche. Even when the situation called for resolute and risky actions he was against radical decisions and that was why he easily ceded his leadership at Pylos to Cleon.

However, Nicias was quite a successful strategist, local expeditions he conducted usually ended in victory and the Assembly trusted him. It is not accidental that Nicias sought to use knights for military operations who were recruited from the wealthy strata of Athenian society.

But Nicias sometimes failed to perceive the mood of the demos, of the commoners. Cleon not only gained the upper hand during the debate about the expedition to Pylos (Thuc. 5.46), Nicias did not achieve anything by suggesting that the military contingent sent to Sicily should be increased (Thuc. 6.19.2—24.2). Wealth, undoubtedly, contributed to his popularity and played the role of a peculiar shock absorber in the event of political miscalculations. But it was not only his wealth that fostered his political career — his constant presence among the Athenian political elite during a decade and a half can hardly be called failure. To a considerable part, if not the majority, of the Athenians, he was a politician of a traditional (for the Athens of the late Vth century) kind, he served as a kind of counterbalance to the politicians of a new kind whom ancient author usually called demagogues. The difference between the former and the latter in each specific instance may be subtle, but the trend is obvious. The break-up of the Athenian arche and transformation of Athens into an ordinary, if important, polis accompanied this process. Nicias was the last prominent statesman of the period of Athens power. His virtue lay, first of all, in following the pattern of behaviour characteristic of a citizen and politician of «the epoch of Pericles». No doubt, he can't be compared with Themistocles, Cimon or Pericles, but every epoch has its own heroes and is not accidental that the virtue of Nicias merited the praise of Plato and Aristoteles, Lysias and Demosthenes.

© 1994 г.

Г.С. Кнабе

## СУДЕБНЫЙ ПАТРОНАТ В РИМЕ И НЕКОТОРЫЕ ВОПРОСЫ МЕТОДОЛОГИИ

*(По поводу книги Ж.-М. Давида «Судебный патронат  
в Риме в последнее столетие республики»\**

**И**сследование страсбургского профессора Жана-Мишеля Давида содержит подробное описание и углубленный анализ явления, указанного в ее заглавии. Значение книги, однако, этим не исчерпывается. В подходе автора к теме и в обнаружении ее сторон, обычно остававшихся в тени, проявляются некоторые важнейшие тенденции современной методологии общественно-исторического познания. Эти черты книги представляют общий культурно-гносеологический интерес и заслуживают самостоятельного обсуждения. В нижеследующих заметках предпринята попытка рассмотреть в их взаимосвязи обе указанные стороны дела.

«Судебный патронат в Риме» состоит из трех разделов. Первый из них (с. 49—280) посвящен феномену социальной микрогруппы, традициям и моральным обязательствам, спаивавшим воедино ее членов, и роли патрона, которая вытекала из этих традиций и этих обязательств. Судебная ответственность в Риме, как известно, не считалась личным делом гражданина, привлеченного к суду. Судебное преследование воспринималось как действие, направленное против той группы, к которой принадлежал привлекаемый, — прежде всего фамилии, то также и более свободных объединений: коллегиальных, амикальных, «партийных» и др. Соответственно, роль защитника приходилась на долю патрона такой «микрогруппы».

Во втором разделе рассматривается круг вопросов, связанных со становлением красноречия как особого искусства. Дело в том, что по мере усложнения римской государственности и системы законов патрону становилось все менее и менее возможным добиться оправдания подсудимого на основе одного лишь собственного авторитета, здравого смысла и очевидных результатов дела. Во все большей мере требовалось, с одной стороны, знание законов, преторских эдиктов и прецедентов, словом, всей области права, а с другой — умение убеждать, группировать с этой целью факты, развивать мысль последовательно, так, чтобы само изложение подвело судей к желательному для патрона решению, действовать не только на их разум, но и на их чувства. Ораторское искусство отделялось от непосредственной практики микрогруппового существования и собственно судебного доказательства, превращалось в специальность, требовало подготовки и тем самым становилось доступно «новым людям», не обязательно связанным своим происхождением и своими традициями с историческими микросообществами Рима.

Наконец, третий раздел (с. 407—654) содержит наименее традиционные и подчас

---

\* *David Jean-Michel. Le patronat judiciaire au dernier siècle de la république romaine. — Ecole française de Rome, 1992. 952 p.*



захватывающе интересные данные о повседневной практике судопроизводства, об обстановке в суде, о конкретных условиях, в которых осуществлялась деятельность патрона. Интерес сосредоточенного здесь материала связан с тем, что многие элементы судопроизводства, представляющиеся чисто организационными и внешними, выступают в результате анализа как слагаемые семиотической системы, технические формы и приемы раскрываются как знаки, а их денотаты как обусловленные многими архаичными, — не всегда с первого взгляда понятными, здесь, однако, отчетливо обнаруживающимися — чертами исторической психологии народа.

Остановимся вкратце на тех трех проблемах, которые следуют из распределения материала в книге.

## 1.

Общий характер микрогруппы, отношения между ее членами и во многом обусловленное этими отношениями поведение патрона в ходе процесса рассматривается в книге Ж.-М. Давида на примере речи Цицерона в защиту Авла Цецины, где эта сторона дела отражена с предельной ясностью (Сic. Pro Caec. 24—27). Автор подчеркивает, что свидетелями обвинения здесь были в основном дельцы и крупные землевладельцы, сравнительно недавно обосновавшиеся в тех краях, откуда происходил главный участник процесса — сам Цецина. Не только в данном деле, но, судя по косвенным данным, и обычно все они были связаны между собой целой системой взаимных обязательств, основанных на деловом партнерстве, родстве, соседстве, дружбе, а нередко и землячестве, в их нераздельности. Почти все эти люди были в деле замешаны, оказывали Эбуцию (истцу) в его столкновении с Цециной прямую физическую помощь и по современным нам нормам рассматривались бы скорее как соучастники, чем как свидетели. Но в том-то и состояла раскрывающаяся здесь особенность римского общества, что действенная солидарность с другими членами социальной микрогруппы сама по себе была поводом скорее для уважения, нежели для осуждения. Юридически, как и морально, такая солидарность становилась предосудительной или ценимой в зависимости от ранга и общественного влияния патрона группы — ранга и влияния, в которых официальное положение и такие неофициальные характеристики как *auctoritas*, *dignitas*, репутация в государстве, в общине или в околотеке становились неразличимы. «Участие в судебной процедуре становилось весьма радикальной формой проверки общественного веса лица, на такое участие согласившегося.

Напомним, что в самом древнем своем виде, в так называемой *legis actio sacramento*, судебная процедура основывалась на торжественном произнесении двух противоположно направленных речей, причем гарантией истины служили не только произносимые слова, но и личность говорящего. Обе речи носили чисто ритуальный характер и подлинное значение их было обусловлено этически — оно зависело от доверия, которым пользовался человек, согласившийся участвовать в процессе и тем подвергнуть свой гражданский авторитет проверке и риску. В эпоху Цицерона положение свидетелей еще заключало в себе кое-что от этого старинного понимания судебного доказательства, при котором залогом истины служит прежде всего общественный авторитет выступающего» (с. 424—425).

Возражения в этом разделе вызывает мысль, которую Ж.-М. Давид высказывает неоднократно и которая получает наиболее отчетливую формулировку на с. 194 и 169: семейные микрогруппы «должны были... встречаться в пределах лишь видных аристократических фамилий»; в социальной микрогруппе «от человека требовалось подчинение нормам внутрифамильной солидарности и тем правилам, что действовали в более широком масштабе и лежали в основе системы аристократических клик». Ср. продолжение той же мысли на с. 339—340. В догракханском Риме аристократический характер микрогрупповых связей мог проявляться в двух случаях — в старых знатных семьях, поскольку именно в них клиента была некогда представлена наиболее ярко и потому продолжала оставаться частью консервативно-аристократического этоса, и в

политической сфере, где аристократия владела как бы монополией и где кланы были нужны ей для успеха в общественной борьбе. Ср. Sall. Jug. 41.6: «Знать была сплочена в кланы и потому брала верх (*factione magis pollebat*), народ же, чьи силы были разрознены и разделены между многими, уступал ей».

Оба эти момента в конце Республики, по-видимому, не распространялись больше автоматически на судебный патронат. Солидарность с патроном — защитником в суде — предполагала не столько особую аристократическую харизму последнего, сколько уверенность в том, что любой успех может быть достигнут лишь как успех группы. Показателен в этом отношении, например, процесс Публия Квинкция, где Цицерон, выступая защитником и не имея с подзащитным, кажется, никаких реальных клиентельных, клановых или иных связей такого рода, в заключительной *miseratio* счел своим долгом противопоставить свой и своего подзащитного союз — возникший вполне очевидно лишь в связи с данным судебным процессом — клану его противника Невия, построенному по старинному аристократическому типу вокруг первых людей государства — цензория Марция Филиппа и как раз тогда восходившего к славе и обретавшего силу Кв. Гортензия Гортала. В процессе Верреса аристократическая клановая солидарность, связывавшая обвиняемого с могущественной группой Метеллов, как раз и показала свою слабость, отступив перед сплоченностью иного, нового типа — сплоченностью *c' homo novus*, проводшим срок своего наместничества среди сицилийцев и установившим там связи, в целом обычные для римского наместника, но не опиравшиеся ни на какие древние родовые клиентелы. Материал, сосредоточенный в первом разделе книги Ж.-М. Давида, как раз тем и ценен, что указывает на переориентацию выступавших в суде патронатно-клиентельных групп от старинной аристократически-клановой модели к общеримской микрогрупповой при сохранении верности первой в порядке консервативной стилизации (см. особенно с. 200–204). Вряд ли, например, можно говорить об «аристократической харизме» применительно к патронам публиканов, а ведь при судебных разбирательствах именно такой патрон выступал в качестве главы компании, которая в целом, солидарно, отвечала по иску или вчиняла его<sup>1</sup>. О том, что представлять интересы римского гражданина в качестве членов его микрогруппы могли не только лица, зависимые от него (колон, клиент или отпущенник), но и, например, его сосед, прямо говорится в той же речи Цицерона «В защиту Цецины» (§ 57). В общих работах последнего времени, насколько можно судить, микрогрупповая структура также воспринимается по крайней мере для II—I вв.) скорее как черта римского общества в целом, а не только как характеристика родовой организации аристократии<sup>2</sup>.

Второй раздел «Судебного патроната в Риме» основан на нескольких утверждениях, внутренне связанных между собой и развивающих единую мысль: на протяжении последних десятилетий II и первых десятилетий I в. судебный патронат все в большей мере перестает быть монополией наследственной элиты города Рима и переходит к «новым людям» из муниципиев. Этот процесс предполагал, в частности, отход от старинных форм внутрисемейной передачи ораторских навыков, распространение греческих по своему происхождению риторических приемов красноречия, которые могли передаваться путем обучения и создавали новые нормы поведения, отличные от былых, целиком определявшихся, по мнению Ж.-М. Давида, аристократически-клановым этосом. Воплощением новых норм явилась судебная деятельность Цицерона, в которой, несмотря на сохранение многих аристократически-клановых элементов, формируется новое представление об ответственности судебного оратора перед государством как целым и перед философской истиной. В самом общем виде описанная здесь эволюция была неоднократно охарактеризована в специальной литературе, и основные ее вехи могут считаться прочно установленными. В ре-

<sup>1</sup> Дополнительный материал см. *Cimma M.-R. Ricerche sulle società di publicani*. Milano. 1981.

<sup>2</sup> См. *Nicolet Cl. Le métier du citoyen dans la Rome républicaine*. P., 1976. P. 22; *Meslin M. L'homme romain des origines au Ier siècle de notre ère*. P., 1978. P. 114; *Earl D. The Moral and Political Tradition of Rome*. 1984 (ср., впрочем, с. 27–28, кажется, подтверждающие концепцию Ж.-М. Давида).

зультате анализа Ж.-М. Давида, однако, схема эта получает по крайней мере два существенных уточнения.

Одно из них связано с таблицами на с. 311—320. Здесь сосредоточены сведения о судебных ораторах муниципального происхождения, об их политической ориентации и росте их удельного веса среди судебных патронов в Риме. В таблицах представлены лишь итоговые данные; развернутый материал, на который они опираются, находится в просопографическом указателе в конце книги. Картина, возникающая из этих таблиц, уточняет и обогащает общие представления о начавшемся вытеснении наследственной знати города Рима из политического руководства государства и его экономики, показывает, что процесс был общеисторическим, универсальным, и в области судебно-ораторской деятельности шел в том же направлении, что и в других сферах. Из граждан муниципального происхождения, например, в годы после Гракхов, но до Цицерона лишь один судебный оратор достиг высших государственных магистратур, в 80-х—40-х — одиннадцать. Насколько можно судить, подобные данные собраны воедино и представлены в столь обозримой и выразительной форме впервые.

Сложнее обстоит дело с истолкованием того наследия, что оставил потомству самый замечательный из судебных ораторов конца Республики — Цицерон. Как известно, политическая деятельность и судебное красноречие Цицерона отмечены острым противоречием между пафосом законности, нравственности и верности высшим интересам Республики с одной стороны и оппортунизмом, непоследовательностью, крайним тщеславием и политическим делячеством с другой. Не менее известно, что одни истолкователи творчества Цицерона на протяжении столетий признавали первую из этих сторон истинной, а вторую — ложной, основанной на клевете и недоразумении, другие расставляли акценты противоположным образом, и такой альтернативный подход в обоих вариантах сохранился в академической науке нового и новейшего времени. Моммзен называл Цицерона «слабохарактерным консулом» и «политическим флюгером», а его речи — порождением «самонадеянности плебея-адвоката»<sup>3</sup>, тогда как глава так называемой Фрайбургской школы 1950-х — 1960-х годов Карл Бюхнер уже в наши дни приходил к выводу, что вся жизнь и все творчество Цицерона пронизаны идеей права: «За нее он отдал жизнь, и сегодня в этой неколебимой верности правовому принципу трудно не ощутить некое величие и подлинно человеческое достоинство»<sup>4</sup>. Решающее преимущество всего посвященного Цицерону раздела книги состоит в том, что автор сумел стать выше этой контroversы. В идеале оратора и в идеальном красноречии, которое в *De oratore* противопоставлено обычной практике выступлений в сенате и на форуме, Ж.-М. Давид увидел то, что в этом идеале было главным: выход за пределы политических дрязг и клановых интриг, включение судебного красноречия в сферу искусства и культуры, веру в благотворное воздействие художественного совершенства, правовой добросовестности и философской глубины также и на самую практику красноречия — именно они должны были превратить патрона—вожака клана в оратора, выразителя исторических ценностей республики Рима.

Сфера культуры обрела самостоятельность и должна была облагородить политическую практику. Впервые складывалось представление о культуре и культурной норме как о самостоятельных ценностях, воздействующих на жизнь, представление, которым мы жили с тех пор и живем до сих пор. «Выбор линии поведения ставился в зависимость от философской мудрости и специальных познаний и переставал определяться соответствием принятым нормам и верностью (групповым. — Г.К.) обязательствам. Они, разумеется, сохраняли свое значение, но само это значение оказалось слишком частным, слишком ограниченным по сравнению с философией, обещавшей указать правильный выбор для любых, столь угодно разнообразных ситуаций» (с. 383). Отсюда вытекает выразительная характеристика великого

<sup>3</sup> Моммзен Т. История Рима. Т. III. М., 1941. С. 176 сл.

<sup>4</sup> Büchner K. Cicero. Wiesbaden, 1962. S. 2.

римского оратора, которой завершаются в книге страницы, ему посвященные. — «С исторической точки зрения Цицерон воплощает наиболее совершенный тип оратора. Он вырос из той самой эволюции, что преобразовала римское красноречие. Речи Катона Старшего были столь убедительны потому, что этос их определялся гражданским статусом оратора. Сила речей Цицерона зиждилась на чем-то совсем иным — на творческом потенциале, интеллектуальном и нравственном. На протяжении лет, разделявших обоих деятелей, немало ораторов содействовали расширению понятия красноречия, но создание единой доктрины, легшей в основу новых отношений между гражданином и его речью, — дело главным образом Цицерона. И примечательно, что произошло это в те годы, когда его влияние в собственно общественной сфере снизилось до предела: складывалось впечатление, что риторика и философия стали самодовлеющей политической силой и не нуждались больше в иных опорах» (с. 395—396).

Здесь автор книги заканчивает характеристику Цицерона и произведенной им реформы римского судебного красноречия. Об этом приходится пожалеть, ибо за пределами рассмотрения остается конкретно-исторический контекст описанных в данном разделе явлений. Широко используя факты из истории ораторского искусства в Риме, рассказанной Цицероном в «Бруте», Ж.-М. Давид обошел вниманием заключительные эпизоды этой замечательной книги. Между тем, именно в них выясняется, что идеальный синтез таланта и гражданской ответственности, римского права и греческой философии, опирающийся на универсальную культуру больше, чем на круговую поруку, так и не смог вписаться в реальность римского государства. В пору Союзнической войны и сулланской диктатуры, утверждает Цицерон, к нему приближались Антоний, Красс и чуть позже — Цезарь, но до подлинного совершенства не дошел ни один из них. В середине века им овладели было Брут, которому диалог посвящен, Гортензий, со славословия которому он начинается, и сам автор, но вскоре выясняется, что и они выдвинутому идеалу соответствуют не до конца. Кто же все-таки подлинно совершенный оратор, он «уже появился или еще появится?», — спрашивает один из персонажей диалога, и Цицерон не решается утверждать ни то, ни другое: «Не знаю, — ответил я». Выдвинутый Цицероном идеал словесно-гуманистической культуры сыграл огромную, определяющую роль в духовном развитии Европы последующих веков, но рассматривать его в реальной связи с эволюцией судебного патроната в Риме оснований, по-видимому, нет. Провозглашенный в последние годы республики («Брут» написан в 46 г.), основанный на ретроспективной идеализации ее строя, этот идеал уже при жизни Цицерона воспринимался как исторический итог и завет будущим поколениям, как образ скорее чем как реальность. В действительности ему места нет, и даже тем, кто приблизился к нему, нет смысла в живых оставаться: Гортензий уже умер, Цицерон скорбит о республике и о том, что зажился, Брут обречен. Пока стоял Рим, практическая коррекция микрогруппового принципа и облагораживание его гуманистической культурой было невозможно, ибо принцип этот был как бы вмурован в само здание римского государства. Определенное исчерпание этого принципа в его республиканских формах привело не к реформированию судебного красноречия в направлении, провозглашенном накануне смерти Цицероном, а лишь к усилению в новых условиях клановых, политически делаческих аморальных потенций, в этом принципе заложенных. Жаль, что Ж.-М. Давид, стремясь не нарушить хронологические рамки своего исследования, отказался от хотя бы даже самой краткой характеристики дальнейшего развития римского судебного красноречия: без нее историческая сущность явления остается раскрытой не до конца. Ведь не случайно, что примерно с этих лет начинаются не умолкающие в течение полутора столетий жалобы на *conrupta eloquentia*, что, подводя им итог, Тацит указывал на неразрывную связь судебного красноречия и с высокими идеалами республики, и с низменной ее практикой<sup>5</sup>, равно как на превращение патрона в

<sup>5</sup> Тацит. Диалог об ораторах. 40—41.

вымогателя и карьериста<sup>6</sup>; что именно на неспособности красноречия в Риме усвоить рецепты Цицерона выросло особое ораторское искусство «доносчиков» (*delatores*)<sup>7</sup>. На с. 397—399 автор приводит список лиц, которых с большими или меньшими основаниями можно рассматривать как учеников Цицерона. Интересно, что стало бы с ними, доживи они до Тибериевых процессов *maiestatis*. Двое по крайней мере — Долабелла и Наверное Антоний — оказались бы среди *delatores* вполне на месте. «Древностью должно восхищаться, — говорил один из знаменитых ораторов (и доносчиков) последующей эпохи, — но сообразовываться приходится с нынешними условиями».

Третья часть книги интересна в первую очередь тем, что в ней раскрывается знаковый смысл некоторых особенностей судебных заседаний. Мы привыкли видеть в римской повседневной реальности весьма «мягкую» семиотическую систему: знаковые смыслы вещей были обрисованы четко, но означающие были мало формализованы, и в этом сочетании свободно, индивидуально избираемой формы и императивных универсальных знаковых смыслов можно усматривать одно из проявлений классического характера римской цивилизации. Тога, например, была обязательной одеждой римского гражданина, но она могла быть широкой и узкой, длинной и короткой, ворсистой и гладкой — на любой вкус; пурпурные полосы на тунике четко определяли социальный статус гражданина, но их ширина и расположение были обусловлены вкусами каждого<sup>8</sup>, и т.д. В разбираемой монографии показано, что рядом с этой «мягкой» системой существовала несравненно более «жесткая», где семиотически значимо было все, вплоть до мельчайших деталей, и если первая была свойственна бытовой повседневности, то вторая была типична для области государства и права, раскрывая в последнем архаические ритуальные пласты. Для современного взгляда они как бы скрываются за цивилизованно выглядящей, кодифицированной и логически обоснованной системой; римляне, по-видимому, остро чувствовали сакрально-символическую подоснову своего судопроизводства и именно в подобных категориях «прочитывали» многое из происходившего на процессе.

Такова была прежде всего семантика трибунала — судебного возвышения, перед которым выступали тяжущиеся стороны. Трибунал характеризовал судью как носителя власти, судящего граждан и с высоты своего помоста объявляющего им приговор. Когда, например, Плутарх в жизнеописании Помпея рассказывает о том, что воины, жаждавшие услышать от полководца полученные им сообщения о самоубийстве Митридата, тем не менее не стали его слушать, пока не соорудили для него импровизированный трибунал-возвышение, то можно понять, что важно им было вовсе не только обеспечить всем возможность лучше расслышать слова оратора. «В Риме, — пишет Ж.-М. Давид, — воздействие слова обеспечивалось не только тем, чтобы его расслышать. Особенно когда дело касалось магистрата, имевшего право возглашать распоряжения или правила, тут же становившиеся обязательными для всех. Обращение к народу само по себе устанавливало особые отношения как с людьми, так и с богами. Оно было, по крайней мере в архаические периоды, достоянием носителей законной власти и связано с детально разработанными предписаниями, отчасти сохранившимися и в символическом значении судебного трибунала. Точно так же как и другие символы власти, он был достоянием магистрата — расположиться на нем значило вступить в свои права, сойти с него — от прав

<sup>6</sup> Там же. 6—8.

<sup>7</sup> Ср. упреки известного оратора и доносчика Домицианова времени Аквилы Регула Плинию (Плиний Младший. Письма. I. 5. 11—13) в том, что последний «соревнуется с Цицероном» — упреки, содержавшие явные элементы доноса.

<sup>8</sup> Император Август «тогу носил ни тесную, ни просторную, полосу на ней ни широкую, ни узкую» (Светоний. Божественный Август. 73,1. Пер. М.Л. Гаспарова); ширина полос и их расположение были регламентированы лишь при Александре Севере (Script. Hist. Aug. Aelii Lampridi Alexander Severus 27,3). Ср. *D'émougin S. L'ordre équestre sous les Julio-Claudiens. Rome, 1988. P. 777—782* (раздел *Clavus*) и очень точное замечание на с. 770; *Кнабе Г.С. Древний Рим. История и повседневность. М., 1986. С. 103—109.*

отречься. Здесь магистрат усаживался в сопровождении писца, в окружении ликторов, а также друзей и советников, которых он пригласил в свой *consilium*. Подобно всем другим местам осуществления *impregium*'а, трибунал — во всяком случае по первоначальному своему смыслу — был в то же время *templum*, связанным с проведением авспиций... Речь шла, таким образом о месте, отмеченном известной сакральностью и, кроме того, создававшим расстояние между публикой и магистратом. Это обеспечивало последнему безопасность прежде всего за счет высоты трибунала, которая была лишь немногим меньше человеческого роста и которая делала то же, что ликторы или помощники — устанавливала между носителем власти и людьми дистанцию почета» (с. 411—412). Обильный материал, приводимый на последующих страницах книги, развивает и поясняет эти утверждения, а приложенные репродукции римских рельефов и фресок иллюстрируют их наглядно.

Мысль автора, здесь изложенная, кое в чем продолжая суждения, которые высказывались в этой связи ранее<sup>9</sup>, обнаруживает очень существенные стороны римской действительности, а именно культурно-историческое содержание в эпизодах, обычно воспринимающихся вне связи с ним. Если трибунал есть не только приспособление, но и знак, то знак не существует вне денотата, и содержание последнего в данном случае оказывается на редкость глубоким и сложным. Не станем сейчас останавливаться на том, что, как выяснили этологи, физически более высокое, чем у других особей, положение воспринимается как признак власти и победительности в животном мире в целом, т.е. на биологическом уровне<sup>10</sup>, и что таким образом семантика трибунала коренится очень глубоко в генетической памяти и лишней раз обнаруживает в культурных представлениях древних римлян архаические черты, исчезнувшие в последующем развитии европейского человечества. Важнее другое, — что такие представления жили в сознании римлян и без учета этой стороны дела многое в римской истории можно не понять или понять не так. В последние мгновения перед смертью Веспасиан заставляет себя встать, сказав, что «император должен умирать стоя» (Suet. Vesp. 24). Что это? Всего лишь проявление характерного для него упрямства, или же вера в то, что стоячее положение, не дающее окружающим оказывать выше, обладает само по себе ценностью и сакральным смыслом, неотделимым от положения императора — лица, сопричастного богам *auspicis et felicitate eius*<sup>11</sup>? На очень известной помпейской фреске, воспроизводимой во всех пособиях по римским древностям, сидящий как бы на деревянном ларе человек передает стоящим перед ним людям каравай хлеба. Ларь выглядит вполне функционально — как прилавок с ящиками, за которыми — склад. На этом основании фреска аннотируется обычно как сцена в хлебной лавке<sup>12</sup>. Но положение человека на ларе и высота самого ларя — доходит покупателям до груди — делает продажу хлебов настолько очевидно неудобной, что в подобном толковании приходится усомниться. Лишь поняв, что высота эта не функциональна, а знакова, мы получаем возможность понять реальный смысл сцены. По высоте «ларь» примерно равен трибуналу судьи<sup>13</sup> и суггестусу — импровизированному возвышению, с которого полководец обращался к солдатам<sup>14</sup>, так что «продавец» на нашей фреске сидит не перед пришедшими, а над ними. Только в этом контексте начинают привлекать вни-

<sup>9</sup> В первую очередь в статье: *Catalano P. Aspetti spaziali del sistema giuridico-religioso romano // ANRW II. 16.1. P. 467—479. Ж.-М. Давид ее упоминает.*

<sup>10</sup> В популярном изложении см. *Природа. 1993. № 1.*

<sup>11</sup> Слова из формулы, которой принято было характеризовать победу полководца: она была достигнута *auspicio, imperio, felicitate ductuque eius* (Liv. 40. 52. 5).

<sup>12</sup> См. в одной из недавних публикаций (*Etienne R. La vie quotidienne à Pompéi. P., 1977. P. 199*): «И здесь тоже владелец лавки продает свой товар непосредственно потребителю». Также значилось и в книге автора настоящей рецензии: *Кнабе Г.С. Древний Рим. История и повседневность. М., 1986. С. 129.*

<sup>13</sup> См. в книге Ж.-М. Давида иллюстрации 4, 5, 7 b и приведенный выше текст из нее.

<sup>14</sup> См. на колонне Траяна рельефы 60 и 65.

мание и красноватые полосы, различимые на тунике «продавца», которые говорят о том, что перед нами магистрат<sup>15</sup>, и вид «покупателей», облаченных если не в тоги, то во всяком случае не в обычные тунику и паллиум, а в какую-то официализированную одежду<sup>16</sup>. Перед нами, другими словами, не продажа хлеба, а какой-то вид раздачи его согражданам. Вертикальная организация сцены обнаруживает в повседневно выглядящем эпизоде всю пронизанность римской жизни реликтовой ритуальностью. В связи с замечанием Ж.-М. Давида о том, что, обращаясь к народу с возвышения, магистрат тем самым «устанавливал особые отношения как с людьми так и с богами», новой интерпретации требуют (или во всяком случае допускают) некоторые пассажи в речах и диалогах Цицерона (см., например, Cic. De red. 1—3; Pro dom. 75), где варьируется мысль о том, что «с вершины почестей, право, ближе путь к богам небесным, чем к подземным» (Lael. 12)<sup>17</sup>. По-новому читается и известный эпизод с императором Клавдием (Tac. Ann. XII. 48), который во время исполнения обязанностей судьи, подвергся нападению толпы: суть эпизода, обычно упускаемая, состоит в том, что, стремясь стать «ближе к народу», император сошел с трибунала и тем святотатственно пренебрег достоинством магистрата, за что и был наказан пережитым унижением.

Рамки статьи не позволяют останавливаться на размещении перед трибуналом отдельных групп участников и свидетелей судебного заседания, также чреватом глубинным смыслом. Размещение это автор подробно разбирает на с. 463—496. Обратим лишь внимание на страницы, посвященные анализу культурно-психологической семантики правой руки. Автор приводит известное описание (Liv. 45. 7. 4—5) приема, оказанного Эмилием Павлом побежденному Персею<sup>18</sup> и далее продолжает: «В этой сцене мы встречаемся с фундаментальным пластическим выражением *fides*: Эмилий Павел протягивает молящему его Персею правую руку. Он принимает сдачу вражеского полководца и берет его под покровительство. Затем он вводит его в шатер — т.е., в условиях боевой кампании, в пространство своего частного обитания и усаживает его в положение, удостоверяющее его качество друга — рядом с собой, лицом к соратникам, созванным на военный совет. Сцена разворачивается в две стадии. Первая состояла в возвращении Персею статуса, от которого он отказывался — статуса свободного гражданина и полководца; вторая — во введении его в круг близких. В совокупности фазы эти определяли устанавливаемые патрональные отношения: благодеяние в обмен на верность и близость» (с. 94—95). Семиотическое прочтение этого эпизода может быть существенно углублено<sup>19</sup>. Дело, однако, не в тех или иных деталях, а, прежде всего, в напоминании о высокой степени ри-

<sup>15</sup> Узкие красные полосы, идущие к подолу туники от обоих концов шейного выреза, встречаются также, как известно, на фресковых изображениях слуг в богатых домах — например в доме дуумвира Лукреция Фронтона в Помпеях. Допустить такую их интерпретацию в данном случае нет, кажется, никакой возможности.

<sup>16</sup> Не говоря уже о том, что мужчины обычно за продовольственными покупками (за исключением мяса и рыбы) не ходили; этим занималась хозяйка, которую сопровождали один или два раба.

<sup>17</sup> Стоит обратить внимание на то, с какой поразительной проницательностью и столь характерным для всего пушкинского поколения «чувством древности» изобразил Цицерон Тютчев (в стихотворении «Оратор римский говорил...» 1830) — на «вершине почестей» и на полпути от гражданских бурь, где властвуют «подземные боги», к богам небесным.

<sup>18</sup> *Progredi prae turba occurrentium ad spectaculum non poterat (sc. Perseus), donec a consule lictores missi essent, qui summoto iter ad praetorium facerent. Consurrexit consul, et iussis sedere aliis progressusque paulum introeunti regi dextram porrexit. Summittentemque se ad pedes sustulit, nec attingere genua passus introductum in tabernaculum adversus advocatos in consilium considerare iussit.*

<sup>19</sup> Эпизод рассказан в ряде источников (Ж.-М. Давид перечисляет их на с. 94, прим. 139). Они дают возможность восполнить некоторые детали, но основным остается текст Ливия. Из него явствует (ср. *Eutrop.* 4. 7. 2), что Персей вошел в римский лагерь без сопровождения, то есть демонстрируя свой отказ от главного признака полноценного гражданина: при любом сколько-нибудь значительном действии быть окруженным группой друзей и возглавлять ее. Навстречу Персею Эмилий Павел высылает не солдат, а ликторов, т.е. распространяет на пришедшего защиту от возможного нападения и демонстрирует свою решимость защищать гостя от собственных солдат силой. Глагол *considerare* скорее всего означает здесь «сесть совместно, на одном сидении» (ср. у Евтропия l.c.: *iuxta se in sella collocavit*), т.е. приобрести к власти.

туализованности римской цивилизации. В связи со сказанным яснее становятся, например, многочисленные упоминания в источниках по римскому праву разного рода действий, которым придавал легальный (и сакральный) смысл производимый при этом жест правой руки, или изображение соединенных правых рук как символ примирения, точнее: предлагаемого союза и отказа от вражды<sup>20</sup>.

Социальные микрогруппы, становление профессионального риторического красноречия, семиотика процессуальных форм представляют собой не только три аспекта единой темы — судебного патроната, но также три самостоятельных сферы римской действительности и римской истории, соответственно — три разных объекта специализированного познания; за каждым из них — своя ученая традиция, свои авторитеты и имена исследователей, свой круг научной литературы, что потребовало от автора владения совокупностью знаний, накопленных в каждой из данных областей. Ссылочный аппарат книги обращает на себя внимание подробностью, привлечением малоизвестных и давних изданий, профессиональной добротностью не только когда речь идет об избранных для анализа исторических явлениях в целом, но и когда дело касается частных и деталей. Так, для характеристики атмосферы, в которой в аристократических семьях осуществлялась передача ораторских знаний и навыков от одного поколения к другому, важно встречающееся в источниках слово *hemicyclium*. Наставление в ораторском искусстве шло, — в частности, по свидетельству Цицерона (*Lael. 2*) — нередко в обозначенном этим словом помещении римского дома. Стиль, тон передачи знаний во многом окрашивался характером помещения. Стиль и тон Ж.-М. Давиду важны, ибо связаны с его теорией существования в Риме внутрисемейной патрональной традиции и потому предполагали полное выявление семантики ключевого слова. Однако, упоминания о *hemicyclium* в источниках скудны (в сущности, кроме *Cic. Lael. 2* только *Suet. Gram. 17* и совсем уж позднее *Sidon. Epp. I. 1*), в пособиях по архитектуре дается только самая общая характеристика, и лишь привлечение остроумно найденных косвенных источников и в высшей степени специальных публикаций (см., например, прим. 48—51 на с. 335—336) позволило автору не в общем, а предельно детально и убедительно, с полным владением материалом, подтвердить свой взгляд на *hemicyclium* как на место дружеского общения, просвещенного досуга, доверительных семейных встреч. Сходное впечатление производит и «библиографическое обеспечение» некоторых других экскурсов автора не только в рамках своей специальной проблематики, но и за ее пределами — прим. 65 на с. 72, 16 на с. 328, 10 на с. 370, 97 на с. 392 и мн. др.

Существенно помогают при чтении книги отчасти упомянутые выше таблицы, суммирующие данные отдельных разделов — «Очевидные мотивы участия римских ораторов в конкретных процессах» (с. 212—226), «Ораторы муниципального происхождения» (с. 311—315), «Ученики и поклонники Цицерона» (с. 397—399), «Обвинители в *iudicia publica*» (с. 572—589) с присовокуплением данных о содержании обвинений, ораторском стиле каждого из обвинителей, о родственных отношениях между обвинителями, выступавшими совместно в одном и том же процессе. Пожалуй, наибольшую ценность имеют данные, позволяющие очертить круг учеников Цицерона, основанные на кропотливом анализе его писем, а также статистика обвинений, которые чаще других предъявлялись сенаторам — очень высокий процент обвинений *de repetundis* (76 процессов из учтенных в таблице 178) дает яркое и конкретное представление о состоянии римской администрации накануне падения республики и тем самым — об одной из главных причин ее падения.

Обсуждая книгу такого уровня, трудно удержаться от соблазна поискать в ней если не ошибок, то хотя бы неточностей. «Ложе для работы (*lectulus*) помещалось в одной из внутренних спокойных комнат (*cubiculum*)» (с. 91). Сказано неосторожно: такое ложе можно было, разумеется, перенести в любое помещение дома, однако, обычное его место было не во внутренних комнатах, хотя и не в парадных, а на границе между

<sup>20</sup> *Tac. Hist. II. 8, cf. I. 54; Ann. II. 58; Verg. Aen. VI. 613.*



ними — в табличке, и во время работы там римлянин-хозяин, вопреки мнению Ж.-М. Давида (см. прим. 129), широко пользовался документами из своего архива, как *expressis verbis* поясняет Плиний Старший (N.h. 35.7). «В римском обществе письменность была распространена сравнительно слабо» (с. 329) — после последних весьма убедительных выкладок У. Харриса<sup>21</sup> таких обобщенных формулировок лучше избегать. В перечне современников Цицерона, высоко оценивавших его красноречие, вряд ли можно было опустить, никак этого не мотивируя, имя Юлия Цезаря, тем более, что на с. 386 автор сам цитирует соответствующий отзыв диктатора (Cic. Brut. 251—255). Серьезные возражения вызывает интерпретация автором известной фрески из помпейской фуллонии (тем более, что она вынесена на обложку книги): одежда действующих лиц, их возраст, вид «пострадавшего», фантастическая туника «ангустиклава» (?) центрального персонажа явно противоречит мнению автора о том, что «эпизод вполне очевидно представляет сцену правосудия, а люди, беседующие на трибунале — судьи или магистраты» (с. 414). Не лучше ли все-таки традиционно видеть здесь одну из сцен празднования так называемых Малых (июньских) Квинкватрий, с их обертонами карнавального веселья, пьянства, шутовности, а значит, вполне возможно, и пародии (ср. Liv. 9.30.5)?

Замечания эти, вполне очевидно, мало существенны. Перед нами глубокое, ученое, надежное исследование, с огромным научным аппаратом. Оценка историко-правовой, в узком смысле, стороны дела, очевидно, будет дана специалистами-юристами, с точки зрения же собственно исторической важно, что явление, обычно рассматриваемое лишь в историко-правовом контексте, помещено в социальную и социально-психологическую перспективу, и это сообщает книге в целом новое измерение — культурно-антропологическое, делает ее читательски очень интересной. При этом важно, что анализ не исчерпывается последовательным разбором отдельных сторон судебного патроната, но сливает их в единую фреску, в единую картину жизни римского общества. Монография Ж.-М. Давида — одна из тех, что в английских библиографиях принято сопровождать пометой *standard work* т.е. капитальный труд, с которым обязаны считаться любые дальнейшие исследования.

## 2.

Итак, обзор содержания книги показывает, что цель, которую автор ставил перед своим исследованием, не исчерпывалась точным воссозданием правовой и исторической картины римского судебного патроната. И в анализе феномена микрогруппы, и в описании эволюции судебного красноречия, и в раскрытии семиотического смысла отдельных моментов судебной процедуры автор стремился реализовать также определенную сверхзадачу — проникнуть в ту сферу внутренних, исторически детерминированных, но непосредственно выступающих в качестве эмоциональных и психологических, мотивов общественного поведения, которую сейчас все чаще принято называть «культурно-антропологической». На протяжении всей книги он последовательно придерживается описанной установки и оказывается таким образом втянутым в центральную для нашего времени философски-гносеологическую контрверзу, которая в последние десятилетия определяет теоретическую атмосферу и практику исторических исследований.

Напомним предельно кратко и потому поневоле схематично ее суть. — История реально существует в людях и в их общественном поведении; последнее в конечном счете детерминировано социальной и идеологической принадлежностью, материальными интересами, политическими связями каждого. Но чтобы стать исторической практикой, эта принадлежность, эти интересы и связи должны преломиться в личном сознании индивида, в его привычках и вкусах, убеждениях и взглядах, стать частью внутреннего мира — ценностными ориентациями, эмоциональными стимулами, менталитетом и психологией (социальной, но и личной), которые только и выступают

<sup>21</sup> Harris W. L'analfabetismo e le funzioni della parola scritta nel mondo romano // Quaderni di storia. 1988. № 27; *idem*. Ancient Literacy. 1992.

в качестве прямых стимулов исторической активности. Первый упомянутый выше пласт исторической реальности — социальная принадлежность, материальные интересы, политическая ситуация и т.п. — реконструируется на основе поведения человеческих множеств, т.е. путем отвлечения от индивидуальности, конкретных условий жизни и внутренних мотивов каждого и потому представляет собой плод обобщения, т.е. научную абстракцию — пусть живую, необходимую, исторически конкретную. На протяжении более полутора столетий такое отвлечение от непосредственно человеческой фактуры исторического процесса позволяло историку (и понуждало его) иметь дело с общими закономерностями и переломными моментами этого процесса, с его итоговыми состояниями, с поддающимся количественному учету плодами человеческой деятельности, что обеспечивало историческому исследованию объективность, тем самым — верифицируемость, а, значит, и научную строгость выводов. «Когда серьезно, с искренней преданностью истине, — писал один из патриархов исторической науки XIX века, — по возможности полно обследованы первичные источники, позднейший анализ может уточнить отдельные частности, но исходные данные неизменно найдут в нем свое подтверждение, ибо истина всегда одна»<sup>22</sup>. С конца прошлого века этот принцип исторического познания стал вызывать все более громкие протесты, и, хотя он продолжал абсолютно господствовать еще на протяжении полутора столетия, а отброшенным не может быть и в наши дни, ибо именно он гарантирует научную обоснованность исследовательских выводов, начался его энергичный пересмотр. Пересмотр был вызван прежде всего внутренней логикой развития научного познания. Оно, как известно, развивается от уловления общих контуров действительности и широких закономерностей, ею управляющих, от избранных доказательных фактов, подтверждающих такие закономерности, к проникновению в жизненную конкретность, в сугубо частные закономерности, в индивидуальное многообразие, в постоянную изменчивость жизни «как она есть» и общества «как оно есть», т.е. в конечном счете, в первичный их атом — во внутренний мир человека и его непосредственное повседневно жизненное окружение. Импульсы, шедшие в этом направлении, поступали из самых разных сфер, имели самые разные формы, но постепенно сливались в мощное научное движение, которым с первых же лет ознаменовалось завершающееся ныне столетие. В области профессиональной исторической науки одними из первых были импульсы, пришедшие из России. Еще в конце прошлого века Забелин указал на различие событийной, «внешней» и обиходной, «внутренней» истории, в которой «домашний быт народа составляет основной узел; по крайней мере в его уставах, порядках, в его нравственных началах кроются основы всего общественного строя земли, не исключая и политической формы»<sup>23</sup>. Мысли эти были практически приложены к исследованию, в частности, проблем истории античного мира, В.П. Бузескулом<sup>24</sup> и развиты теоретически Л.П. Карсавиным<sup>25</sup>. Нет необходимости предполагать прямую связь всей этой линии — если речь идет, в частности, об античной истории, — с научной деятельностью Г. Буасье: перед нами независимые друг от друга ручейки, каждый со своей стороны впадавшие в общее русло<sup>26</sup>.

<sup>22</sup> Ranke L. von. Deutsche Geschichte im Zeitalter der Reformation. Wien: Phaidon Verlag. s.d. S. 10.

<sup>23</sup> Забелин И.Е. Домашний быт русских царей в XVI и XVII столетиях. Книга первая. Государев двор или дворец. М., 1990. С. 41.

<sup>24</sup> В первую очередь в работе: Бузескул В. Изучение древностей северного побережья Черного моря и их значение с точки зрения греческой и мировой истории. Киев, 1927. Этой стороне дела уделено внимание в последней по времени работе, посвященной историку: Исаева В.И. Бузескул. Историк, политолог, просветитель // История европейской цивилизации в русской науке. Античное наследие. М., 1991.

<sup>25</sup> Карсавин Л.П. Введение в историю (Теория истории). Пг., 1920; он же. Восток, Запад и русская идея. Пг., 1922. Примечательно, что публикатор нового издания последней указанной работы, А.П. Ястребицкая, прямо связывает воззрения Карсавина с методологией школы «Анналов»: Историк-медиевист Лев Платонович Карсавин (1882—1952), М., 1991. С. 12.

<sup>26</sup> К тому времени, когда Буасье в 1894 г. стал иностранным членом-корреспондентом Петербургской Академии наук и вступил в контакт с русскими историками, основные его работы были уже написаны и метод их давно определен.

Полностью независимо, исходя из другой научной традиции, подошел к той же, в сущности, проблеме Анри Бергсон, когда в 1903 г. в своем «Введении в метафизику» с непреложной убедительностью показал, что человек далеко не полностью адекватен своему внешнему общественному поведению и потому не может быть адекватно самому человеку рационально-аналитическое, лишь на объективных данных основанное познание его бытия в истории. Чтобы обеспечить такую адекватность, или, по крайней мере, приблизиться к ней, необходимо стало понять обычного, рядового, «массовидного» исторического человека не только через его участие в общественной деятельности, но и через то, как он эту действительность переживал, понять во всей непосредственности и сложности его внутреннего мира, его отношений к ближнему — словом дополнить познание бытия истории познанием экзистенции исторического человека. Мы до сих пор часто не отдаем себе отчета в том, как много сделали для правильной теоретической постановки этой задачи, а отчасти и для практического ее решения и социальные психологи еще со времен Дюркгейма, и создатели гуссерлианской (феноменологической или «понимающей») социологии, и философы-экзистенциалисты гуманистического направления, в первую очередь замечательный французский христианский мыслитель Габриэль Марсель<sup>27</sup>. И если идеи и устремления нескольких поколений историков, объединившихся вокруг школы «Анналов», стяжали широкую популярность и послужили основой многих первоклассных конкретных исследований, то именно потому, что в них нашло себе выражение шедшее в ту же сторону большое философское и общекультурное движение. Один из самых важных его итогов, — по крайней мере, для практически работающего историка, — состоит в том, что история, которую он должен исследовать, не всегда получает эксплицитное выражение. Она требует специального анализа источников, ибо это — *история неявного, имплицитного...* Историка ценностных ориентаций, как и историка ментальностей и чувств, приходится исследовать самые разные по характеру тексты, относящиеся к различным областям, притом в пределах весьма обширного хронологического периода. Перед нами *история диффузного и размытого*, история, хронологические рамки которой неопределенны<sup>28</sup> (курсив автора).

Задача, другими словами, в конечном счете состоит сегодня в том, чтобы проникнуть в *жизнь* истории, т.е. в изменчивое, вбирающее в себя бесчисленные впечатления и воздействия, внутреннее состояние индивидов и первичных групп, их объединяющих, поскольку именно в нем обретают реальность все классовые, социальные, политические и идеологические категории и непосредственно именно оно, внутреннее состояние, определяет поведение людей и групп в истории. Но достаточно сформулировать такую задачу, чтобы стала ясна ее принципиальная невыполнимость. В той мере, в какой она остается задачей научного познания, предлагаемые ею решения имеют смысл и ценность тоже лишь в рамках науки. Но наука обладает рядом определяющих свойств, вне которых ее нет: установкой на обнаружение объективной логически доказуемой истины; рациональностью анализа, в ходе которого эта установка реализуется; способностью отвлекаться от отдельных фактов ради обнаружения закономерности, их объединяющей; верифицируемостью предлагаемых выводов. Несовместимость этих непреложных требований любой науки с требованиями, столь же непреложно возникшими из современного движения к целостному познанию исторической жизни, очевидна. Наука по природе и смыслу своему всегда имеет дело со структурированной и в этом смысле системной реальностью; она поэтому априори не может быть полностью адекватна жизни, ибо последняя представляет собой разомкнутую систему и в бесконечном многообразии составляющих ее индивидов и условий их существования, в непрестанности своих изменений разрушает любую данную структуру, делает ее текучей и неуловимой.

<sup>27</sup> В работах, публиковавшихся в 1920-х — 1930-х годах, собранных в 1940 г. в книге «Du refus à l'invocation» и приобретших окончательный вид в: Marcel G. Essai de philosophie concrète. P., 1967.

<sup>28</sup> Ле Гофф Ж. С небес на землю. Одиссей 1991. М., 1991. С. 30.

Так возникает гносеологическая апория, которая в различных своих аспектах обнаруживается сегодня в международных философских дебатах и в самосознании исторической науки. В первом случае она порождает бурный рост релятивистских концепций и постмодернистский скепсис, доходящий до полного отрицания как самого понятия объективной истины, так и понятия устойчивой исторической реальности<sup>29</sup>. Историка постоянный контакт с осязаемыми свидетельствами былой исторической жизни и процессов ее изменения освобождает от подобного рода крайностей, но в самой этой свободе таится серьезная опасность. Опасность состоит либо в простом игнорировании проблемы, либо в альтернативном к ней подходе. Одни, исходя из знаменитого и ныне столь модного афоризма Л. Витгенштейна: «Про то, о чем нельзя сказать, надо молчать», стараются не касаться ничего «неявного и имплицитного», т.е. самого насущного, научно актуального и необходимого, и такой ценой обеспечивают себе на традиционных путях строгость методов и надежность выводов. Другие, стремясь откликнуться на требования, вытекающие из описанной ситуации, воспринимают их как амнистию от научной ответственности и щедро делятся с читающей публикой не верифицируемыми ни на каком уровне импрессионистическими этюдами по «исторической психологии». В своей философски теоретической основе эта апория, действительно, непреодолима, но развивающаяся практика конкретных исторических исследований находит пути сближения ее полюсов — разумеется, если автор готов отказаться от обихода только что обозначенных соблазнов и стремится преодолеть возникающий тупик. По этому пути идут сегодня многие демографы, специалисты по устной истории, историки культуры. На этом пути созданы некоторые медиевистские труды в рамках французской школы «Анналов», приобретшие для решения центральной апории современного общественно-исторического познания значение классических<sup>30</sup>. Подобные работы представляют сегодня двойной интерес — как конкретное исследование и как опыт разрешения методологической трудности. «Судебный патронат в Риме» — одна из таких работ.

Судебный патронат, разумеется, интересует нашего автора как исторический и историко-правовой феномен, и Ж.-М. Давид по возможности полно воссоздает его облик и историческую роль, но, как выясняется, сущность явления при этом может и ускользнуть. Ускользнуть дважды. Во-первых, в силу особенностей самого общества древнего Рима, где государственные, политические и правовые отношения никогда не были последовательно обособлены от отношений повседневно-бытовых, семейных, моральных. В результате политика и право — в частности патронатное — регулировались нормативными, но при этом лишь с трудом формализуемыми и потому не до конца уловимыми характеристиками, вроде *auctoritas*, *fides*, *pietas*, *amicitia* и подобными<sup>31</sup>. Во-вторых, сущность исследуемого явления может ускользнуть в силу

<sup>29</sup> Обычный ход мысли состоит в том, что история выражается в знаковых кодах — лингвистических, повседневно-бытовых, культурных, социально-психологических, в которых только и раскрывается реальный смысл событий, процессов и закономерностей, а в ходе времени непрерывно меняются денотаты этих знаков, и, следовательно, и сами знаковые коды, которые, таким образом, оказываются приуроченными к каждой исторической ситуации и не переводимы один на другой. Представление о едином историческом процессе и о соответствии его научного описания объективной (и в этом смысле — единой) истине может возникнуть, таким образом, лишь вопреки реальной неповторимости каждого кода и каждой ситуации, а потому представляет собой насилие над их индивидуальностью. Единая история и единая истина — пустая абстракция, всенивелирующая, авторитарная и злая. См. *Derrida J. De la grammatologie*. P., 1967; *Putnam H. Reason, Truth and History*. Camb., 1981; *Rorty R. Contingency, Irony and Solidarity*. Camb., 1989. Поучительную попытку справиться с тотальным релятивизмом двух последних авторов и их школы, исходя из общих с ними посылок, — попытку, естественно, не увенчавшуюся успехом, представляют собой многие статьи сборника: *Rue Descartes 5—6, Novembre 1992. De la vérité. Pragmatisme, Historicisme et relativisme*.

<sup>30</sup> Имеются в виду прежде всего: *Davis N. The Return of Martin Guerre*. Camb. Mass., 1983 (русский перевод: *Дэвис Н. Возвращение Мартена Герра*. М., 1990); *Le Roy Ladurie E. Montaillou*. P., 1975.

<sup>31</sup> См. *Earl*. Op. cit.; *Утченко С.Л.* Еще раз о римской системе ценностей // ВДИ. 1972. № 4; *Кнабе Г.С.* История. Быт. Античность // Быт и история в античности. М., 1988. О роли неформализованных ценностей представлений в специфически военной сфере см. *Harris W. War and Imperialism in Republican Rome*. Oxf., 1979. P. 17 f.

особенностей судебного патроната как такового, где отсутствие последовательной формализации и тем самым полной уловимости исторического содержания выступало особенно отчетливо. Маститые предшественники нашего автора в прошлом веке и в начале нынешнего эту сторону — а вернее, как нам сегодня представляется, эту суть дела — просто отбрасывали. Моммзен воссоздал систему римского права в ее завершенности и стройной логической ясности, последовательно преодолевая все, что могло ясность замутить; Фюстель де Куланж, насколько можно судить, не выделяет судебный патронат из других функций патрона по отношению к клиентам<sup>32</sup>; Норден исследует римскую *Kunstprosa* как совокупность текстов, приемов и меняющихся эстетических норм, оставляя самого оратора в тени<sup>33</sup>. Давид пишет в последние годы нашего столетия, и перед ним встает своя, особая задача — проникнуть в «глубинную социальную реальность» судебного патроната (с. 407). Такая реальность включала в себя и «нравственный облик тех, кто выступал с обвинениями или защитой», и меру их способности руководствоваться истиной (с. 404), и необходимость для патрона каждый раз решать, как примирить между собой разнообразные групповые обязательства, а их все вместе с преданностью, если и не всегда истине, то во всяком случае букве закона, и многое другое. — Словом, задача состояла в том, чтобы проникнуть в область «диффузного и размытого». В прямой форме автору это представляется невозможным: «Историческая наука не может проникнуть в интимные чувства людей, действовавших в столь отдаленном прошлом, и воссоздать их» (с. 403).

Если автору удалось преодолеть в определенной мере подобные ограничения и отчасти все же восстановить «глубинную социальную реальность» не только судебного патроната, но через него и римского общества конца Республики в целом, то достиг он этого прежде всего благодаря тому, что сумел точно отобразить для исследования стороны и ракурсы римской действительности, в которых «неявное и имплицитное» содержание исторической жизни было сосредоточено наиболее полно и сказалось наиболее отчетливо — социальную микрогруппу, аксиологический миф, культурно-психологические денотаты в знаковой семантике судебной процедуры.

В описываемых Ж.-М. Давидом внутригрупповых отношениях обнаруживается повседневно-психологическая реальность имущественного неравенства: бедняк юридически имеет полную возможность привлечь к ответу богатого обидчика, но реально он может это сделать только, если принадлежит к микрогруппе, патрон которой чувствует себя сильнее его обидчика и согласится выступить против него (с. 9). Микрогруппа составляет основу суда и права не только в том смысле, что защищать ответчика в суде должен ее патрон, но и в том, что такую беду как судебное обвинение, равно как и любую другую, психологически и эмоционально немислимо было встречать одному. «Обычай не допускал, чтобы кто-либо защищал себя в одиночку; со всех сторон сбегались друзья, помогавшие и своей речью, и своим присутствием» (с. XI). Как известно, атмосфера соприсутствия, своеобразного продолжения себя за пределы своей личности до растворения в окружающей среде, в «своих», обуславливала отношение римлянина и к городской или домашней тесноте, и к застолью<sup>34</sup>, и (на военной службе) к *contubernales*<sup>35</sup>, но мало где она обрисовывалась столь рельефно, столь экзистенциально-достоверно как в суде. Та же атмосфера микрогруппы сообщала особый, нам подчас не до конца понятный, колорит самым разным сферам межличностных отношений, окрашивая достаточно дистантные, деловые или гражданские связи в неожиданно квазиперсональные тона и тут же сообщая выражению чувств, казалось бы чисто личных, государственно-политический акцент.

<sup>32</sup> *Fustel de Coulanges*. La cité antique. P., 1910. P. 272—273.

<sup>33</sup> *Norden E.* Die antike Kunstprosa vom VI. Jahrhundert v. Chr. bis in die Zeit der Renaissance. Bd I—II. 4. Aufl. Lpz — B., 1923.

<sup>34</sup> *Кнабе Г.С.* Древний Рим. История и повседневность. М., 1986. С. 135 сл., 153 сл. Более подробно см. Декоративное искусство СССР. 1979. № 4. С. 28—32.

<sup>35</sup> *McMullen R.* The Legion as a Society // *Historia*. 1984. Bd XXXIII. Ht 4. S. 440—456. Ср. ВДИ. 1987. № 4. С. 164 и сл.

После странного, мягко говоря, поведения Марка Порция Катона в самые напряженные дни борьбы Цицерона с Катилиной, после его попыток, два года спустя, разладить столь трудно дававшееся Цицерону «согласие сословий»<sup>36</sup> у последнего не было оснований испытывать к будущему герою Утики теплые чувства. Поэтому известное письмо его Катону от января 50 г. с ходатайством о триумфе воспринимается как еще одно проявление лицемерия и тщеславия Цицерона. Особенно показателен с этой точки зрения такой пассаж: *Agam iam tecum familiariter, ut est et studiis et officiis nostris mutuis, et summa amicitia dignum, et necessitudine etiam paterna* (в опубликованном русском переводе: Буду говорить с тобой уже по-дружески, как это достойно и нашего взаимного расположения, и обязанностей друг перед другом, и глубочайшей дружбы, и тесного общения также между нашими отцами<sup>37</sup>). Лексика, связанная со специфическими для данного народа сторонами культуры и национальной психологии, непереводаима, и подчеркнутые латинские слова именно потому не могут получить точные русские эквиваленты, что выражают неповторимо римский дух микрогруппы, чувства и ощущения, ею порожденные: *familiariter* — по-дружески, но и «дельно», «досконально»; *officium* — «благоденствие» или акт уважения, но только такие, что основаны на выполнении государственного или правового обязательства, *amicitia* — «дружба», но и «общественная, политическая ответственность, объединяющая членов данной группы»; *necessitudo* — связь между людьми одновременно и личного, и общественно-политического характера. На текстах такого рода (с. 201 сл.) Ж.-М. Давид на редкость успешно и убедительно раскрывает через анализ судебного патроната общественную реальность Рима, в которой грань между кодифицированными структурами и личным эмоционально-психологическим их переживанием стирается.

Такому же анализу и с такими же результатами подвергает автор и другие понятия, характеризующие микрогруппу как основу одновременно судебного патроната и социально-психологической реальности римского общества — красноречие как залог *assiduitatis* тех, кого удалось защитить в суде<sup>38</sup>, и *fides*<sup>39</sup>.

Судебный патронат в Риме не мог существовать без определенных аксиологических норм общественно-мифологического характера. Они придавали ценностный и нормативный смысл некоторым идеализированным порядкам архаической римской общины, соединяя в себе более или менее четкие правила функционирования данного общественного института и трудно уловимые верования и чаяния народа, жившие в его культурном подсознании: «*Patroni* I века (до н.э. — Г.К.) выводили правовую санкцию своего поведения из того образа, в котором виделся им самим и их современникам патронат архаической поры. Воображение становилось здесь реальностью» (с. 56). Такого рода «воображение» (а точнее: устойчивые исторические стереотипы, жившие в генетической памяти культуры<sup>40</sup>) взаимодействовало с общественной практикой и корректировало ее прежде всего при определении прав гражданина выступать в суде в роли патрона. *Postulare pro alio* разрешалось далеко не каждому. Претор решал,

<sup>36</sup> См. Грималь П. Цицерон. М., 1991. С. 191—192, 211—212.

<sup>37</sup> Письма Марка Туллия Цицерона к Аттику, близким, брату Квинту, М. Бруту. Т. II. М.—Л., 1950. С. 67. Пер. В.О. Горенштейна.

<sup>38</sup> «Помощь людей, доказавших свое превосходство над другими в области красноречия, ценилась выше и значила больше в системе обмена услугами среди аристократов. Красноречие поэтому обеспечивало тому, кто сумел им овладеть, преимущественную возможность воспользоваться плодами благодарности (лиц, защищенных в суде. — Г.К.), тем укрепляя связи, цементирующие клиентельные и дружеские группы» (с. XI).

<sup>39</sup> «*Fides* не могла быть априори ни втеснена в определенные правила (*réglementée*), ни кодифицирована, ибо она не определяла услуги, которые подобало оказать, но означала моральную силу, которая гарантировала их оказание» (с. 85—86).

<sup>40</sup> См. на с. 61: «Старинный патронат оставался моделью поведения. Само слово *patronus* указывало на желание подчеркнуть преемственность, хотя и означало уже не совсем то же, что некогда. Повторим еще раз: не так уж важно было, что представлял собой архаический патронат в действительности; граждане I века стремились ориентировать свое поведение на тот образ, в котором они видели своих великих предков».

можно ли предоставить такое право, в каждом отдельном случае на основании определенных критериев. Критерии были сформулированы в правовых документах и как будто бы вполне четко: не допускались к деятельности патрона женщины, несовершеннолетние, глухие, и слепые, отдавшиеся в чужую власть (гладиаторы, комедианты), осужденные за уголовные преступления, солдаты, демобилизованные без почетной отставки. Но в основных источниках — и в Дигестах, и в Гераклейской таблице — эти конкретные поводы явно приводятся лишь в качестве примеров, за ними же стоят главные мотивы, формулируемые — именно потому что они главные, «фоновые» — в категориях морали, традиции, общественного мнения и потому крайне расплывчато: *iudicioque publico condemnatus* (осужденный в народном мнении), *ne contemptibilis videatur* (дабы не казался он заслуживающим презрения), *integrae personae permittitur* — Dig. 47. 23. 4 (разрешается лишь честным людям). Суммируя все эти данные, Ж.-М. Давид вполне справедливо пишет, что «единственный общий признак, который, как кажется, объединяет эти случаи состоит в нарушении *fides* — той нравственной надежности (*la bonne foi*), того доверия, которые должны руководить человеческими отношениями» (с. 65).

В римском обществе конца Республики, раздираемом социальными антагонизмами, с расхищенным *ager publicus*, разоряющейся деревней, разложенной армией, драками и убийствами на форуме, проскрипциями, с массовой и извращенной преступностью, сохранить убеждение в том, что нормой человеческих отношений остается *fides*, можно было только на основе веры или мифа. Но миф этот упорно жил в сознании граждан, корректировал эмпирическую реальность, и лишь через обнаружение его постоянного взаимодействия с процессами антагонизма и распада мы можем приблизиться к познанию этой реальности в ее исторической полноте и достоверности. Соединению в судебной практике социального гнета, прямого насилия и грубого принуждения с проступающей в поведении патронов верностью ценностям и нормам, опирающимся не столько на практику, сколько на нормативный миф, посвящены многие пассажи рассматриваемой книги — в главе первой (в первую очередь с. 55—56, 64—67, 95) и в главе четвертой (в первую очередь с. 171—195). Можно, разумеется, при желании ставить акцент на антагонистической социальной практике как подлинной реальности и рассматривать смягчающие ее элементы исторической жизни лишь как иллюзии, вуалировавшие реальность, как своеобразные метафоры идеализованного прошлого. «Сторонники, "реальных взглядов" всегда стремятся разрушить метафоры истории. Дело это верное и нетрудное, но является ли подлинной реальностью то, что остается в остатке»<sup>41</sup>? Ж.-М. Давид не стал «разрушать метафоры истории» и потому (в частности, потому) «глубинная социальная реальность», им воссозданная, насколько мы сегодня можем судить, действительно очень близка к подлинной.

### 3.

Культурно-антропологический подход к изучению прошлого возник не только в результате внутреннего движения науки к все более конкретному познанию реальности, но и из импульсов иного рода: обновление методологических ориентиров приходит также из сферы культуры, точнее — культурного самосознания и самоощущения времени. Потребность понять историческое прошлое через человека, его внутренний мир, условия жизни, окружающую среду и повседневный быт возникла (или, точнее: обострилась) в первые послевоенные десятилетия XX века в связи с формированием новой культурной атмосферы. Признаки ее широко известны: разочарование в тоталитарно-коллективистских нормах, предполагающих растворение человека в макросоциуме; соответственно, — разочарование в массовых идеологиях и стремление найти себя вне их, в общении с ограниченной группой людей, близких по

<sup>41</sup> Blumenberg H. Beobachtungen an Metaphern // Demandt A. Metaphern für Geschichte. Sprachbilder und Gleichnisse im historisch-politischen Denken. München, 1978, S. 4.

формам жизни, привычкам и повседневному поведению; общественное и культурное самовыражение не в словесно-идеологических формах, а через остро воспринимаемый знаковый язык бытовой среды. В самосознание такого общества философия входит не в ее классических системных формах, а в виде умонастроений, охватывающих широкие слои и находящих себе выражение менее всего академическое: в пятидесятые годы были засвидетельствованы экзистенциальные галстуки и феноменологические зажигалки, сегодня журналы женских мод пишут о «стиле постмодерн» в дизайне одежды<sup>42</sup>, в звучавших с эстрады авторских песнях обнаруживались цитаты из Хайдеггера, которого певец по всей вероятности не читал — они проникали в сознание не из книг, а из воздуха времени.

Книга Ж.-М. Давида, в высшей степени академическая, опирающаяся на вековую ученую традицию, с огромным высоко профессиональным критическим аппаратом, не содержит никаких ссылок на философские труды, не имеющие прямого отношения к теме, ни тем более никаких аллюзий на философски-публицистический «воздух времени». Но воздух на то и воздух — он проникает всюду, в том числе и в историческую науку. В частности, трактовка темы ораторского образования в «Судебном патронате» (глава 7, с. 321–356) настолько очевидно близка к некоторым философским направлениям современной экзистенциальной антропологии, что завершить настоящие заметки, не коснувшись проблемы проникновения философского «воздуха времени» в конкретно-исторические исследования, вряд ли возможно.

С тех пор, как перед философией встала задача пробиться сквозь чисто общественные манифестации личности и идеологические мотивы ее общественного поведения к ее глубинным экзистенциальным уровням, дабы там найти последние основания исторической активности, сложилось представление о том, что такою *ultima ratio* экзистенции каждого может явиться человеческое тело. Именно на телесном уровне пережитое человеком в истории и в обществе, согласно этому представлению, обретает ту живую, в плоть и кровь вошедшую, непосредственность, в которой разноязычие индивида и истории упраздняется и уступает место конкретному психофизическому, подчас мучительному и всегда противоречивому единству. Родившись у Кьеркегора в «Страхе и трепете» (прежде всего — в «Похвальной речи Аврааму»)<sup>43</sup>, это направление особенно интенсивно разрабатывалось в нашем веке именно во Франции: в философии — у Габриэля Марселя<sup>44</sup> и мыслителей экзистенциалистов, особенно у тех, что пережили опыт оккупации и Сопrotивления<sup>45</sup>; в историографии — особенно в многочисленных медиевистских работах, посвященных ставшей сейчас во Франции очень популярной теме смерти<sup>46</sup>; в художественной прозе — особенно у Ф. Саган<sup>47</sup> и М. Юрсенар<sup>48</sup>.

<sup>42</sup> Jardin des Modes, février 1991. P. 17.

<sup>43</sup> Кьеркегор С. Страх и трепет. М., 1993. «Похвальное слово Аврааму» — один из очерков, составляющих это произведение.

<sup>44</sup> Марсель Г. Проблематичный человек // Человек и общество: проблемы человека на XVIII Всемирном философском конгрессе. Вып. I. М., 1990, С. 75—123; Marcel G. Pour une sagesse tragique et son au-delà, перевод небольшой части в кн.: Самосознание европейской культуры XX века. М., 1991. С. 352–364. Весьма содержательный анализ (особенно в первой части статьи) — Тавризян Г.М. Габриэль Марсель: между христианским экзистенциализмом и «новым орфизмом» // Философия. Религия. Культура. М., 1982. С. 158–188.

<sup>45</sup> Sartre J.-P. L'existencialisme est un humanisme. P., 1946.

<sup>46</sup> Обзор и анализ обширной литературы по теме в кн.: Бессмертный Ю.Л. Жизнь и смерть в Средние века. 1991. Среди медиевистских работ последнего времени с интересующей нас проблемой связан (пока не опубликованный) доклад А.Я. Гуревича «В этом безумии есть метод», посвященный нервно-психически больному итальянскому монаху XIV в. Опичину.

<sup>47</sup> Романы Ф. Саган 1950-х годов («Здравствуй, грусть», «Некая улыбка», «Любите ли вы Брамса?»), производившие при своем появлении впечатление скандально-эпатажных, в исторической ретроспекции оказываются яркими художественными документами, в которых эротика раскрывается как язык и образ культуры времени.

<sup>48</sup> Юрсенар М. Воспоминания Адриана. Философский камень / Пер. с франц. М., 1984.



Связь этого умонастроения и проблемы судебного патроната в Риме, казалось бы полностью исключенная очевидной исторической разноприродностью обоих явлений, тем не менее в книге Ж.-М. Давида обнаруживается, когда речь заходит о подготовке молодых людей из нобилитета к ораторской деятельности на форуме. Схема, предлагаемая историком, состоит в том, что известная из сочинений Цицерона, Старшего Сенеки и Тацита система подготовки ораторов на основе изучения письменных материалов по риторике и юриспруденции, посещения риторских школ и перенимания приемов, используемых опытными ораторами, характерна лишь для последних десятилетий республики и представляет собой результат разложения иной системы, существовавшей ранее. Об этой последней мы мало осведомлены, но автор по крупицам восстанавливает ее черты. Система состояла в том, что сыновья аристократов уже с самого раннего возраста приобщались к опыту ораторского искусства, накопленному в семье, подражали во всем отцу или деду, не обращаясь к иным источникам, и, выходя в 23–25 лет на форум, оказывались носителями не греческого по происхождению искусства риторики (почерпнутого из книг или от платных учителей), не совокупности формальных приемов или юридических знаний, а скорее носителями неотчуждаемого семейного этоса, *mos maiorum*, традиционных для нескольких поколений общественно-политических ориентаций, ораторской манеры, усвоенной из речи старших и из домашнего обихода, характерной именно для данной семьи и неотделимой от ее истории, места в общине, от всей родовой «маны» неотделимой, главное, от целостного бытия человека, от его привычек, вкусов, плоти и крови. Культурный опыт своего времени, который автор несет в себе, обратил его взгляд на аспекты исторической жизни, от его предшественников ускользавшие — на то, что *mos maiorum* в Риме был не только идеологической нормой, но и непосредственным переживанием, а семейный континуитет — не только сакральным долгом, но и слагаемым жизненного мироощущения. Однако, «воздух времени» оказывается субстанцией далеко не безобидной и подчас побуждает историка искать и обнаруживать в прошлом вещи, которые в свете пережитого им культурно-философского опыта должны бы в прошлом быть, но которых там все-таки, по-видимому, не было. «Домашнее воспитание оратора, — пишет Ж.-М. Давид, — порождало у человека ощущение незыблемой законности своего положения — незыблемой именно потому, что она реализовалась самым естественным, природным образом — в физическом облике» (с. 331). Залогом сохранения семейной традиции автору представляется воспроизведение оратором физического облика отца, его привычек, манер, интонаций, ибо гражданская и духовная самоидентификация личности в аристократических семьях происходила, по его мнению, именно так. Для обоснования этого тезиса автор ссылается на ряд мест из сочинений римских авторов, среди которых почти ни одно высказанную им мысль не подтверждает (ср. с. 330–333, прим. 30–34 и 38) — в лучшем случае в них констатируется факт домашней подготовки оратора под руководством отца. Это очень показательно. Ж.-М. Давид скрупулезно точен в своем ссылочном аппарате, и если здесь обнаруживается расхождение между источниками и ходом мысли автора, то скорее всего потому, что последний возник тут не из материала, а из внутренней культурно-философской установки, вряд ли осознанной, но подспудно наличной в сознании.

Воспитание оратора в семье, естественно, опиралось на устную передачу знаний; воспитание его в риторических школах, у греческих учителей, путем освоения философско-теоретических основ красноречия, столь же естественно, опиралось на текст. Однако переломный характер и сама значительность перехода от семейно-устной подготовки к школьно-текстовой автором, видимо, переоценены, идут не от материала и наводят на мысль, что схема эта также сложилась не без влияния современных философских настроений, где в последние годы противоположность устного слова и текста воспринимается как фундаментальная — методологическая и универсальная. Есть много данных, показывающих, что означенный переход не был ни столь резким, ни столь значительным, как представляется Ж.-М. Давиду и, что обе

формы подготовки ораторов на протяжении II и I вв. сосуществовали и проникали одна в другую. Такой вывод следует хотя бы из одного существенного замечания Колумеллы<sup>49</sup>, подтверждением служит Цинциев закон 204 г. — каков бы ни был его первоначальный смысл<sup>50</sup>, он явно указывал на опасность «продаваемого красноречия», т.е. такого, которое уже не было связано с семейной традицией и семейными обязательствами. Запись произносимых речей и широкое обращение их текстов в обществе в качестве литературных произведений и материала для подготовки ораторов существовали по крайней мере с первой половины II в.<sup>51</sup>

Ощущение того, что устное общение, тем более в лоне семьи, неразрывно связанное с атмосферой дома, с тесным кругом, с традициями и привычками, представляет иную форму культуры и самореализации человека, нежели текст, обращенный к неограниченному кругу читателей, выходящий поэтому за рамки непосредственного, доверительного общения, доступный каждому и в этом смысле «всехний», отчужденный и в этом случае рождается у современного историка не столько из римской, сколько из окружающей действительности. Различение текста, как отработанной, отчужденной внешней оболочки мысли, и переживаемого, проговариваемого слова, как непосредственной данности индивидуальной духовной жизни и культуры составляет, как известно, одно из коренных положений философской антропологии XX в. Во Франции оно интерпретируется особым образом в рамках так называемого деконструктивизма, для которого главное — поймать в письменном тексте следы изначального, интимно, внутренне, пережитого и в этом смысле как бы «устного» строя мысли и чувств автора, культурного пласта, к которому он принадлежит по сущности. Анализы такого рода распространяются и на сферу античной культуры<sup>52</sup>.

«Существует тенденция забывать, — писал один из самых проникательных естествоиспытателей нашего века, — что все естественные науки связаны с общечеловеческой культурой и что научные открытия, даже кажущиеся в настоящий момент наиболее передовыми и доступными пониманию немногих избранных, все же бессмысленны вне своего культурного контекста»<sup>53</sup>. Если эта мысль в приложении к естественным наукам все еще может представляться парадоксальной, то применительно к общественно-историческому познанию она выглядит самоочевидной. Из воздуха культуры, которым дышит историк, все его открытия: предшественники дышали иным воздухом, задавали прошлому иные вопросы и потому не всегда видели то, что увидел он. Но из того же источника — культурное подсознание, картина мира, через которую историк видит свой материал и которая может подвести его, заставляя улавливать акценты, более соответствующие этой картине, чем материалу<sup>54</sup>. Это — дань, которую подчас приходится платить за сохранение живого и жизненного характера исторической истины, накладной расход на нее. Автор «Судебного патроната в Риме в последнее столетие республики» заплатил эту дань, но сумел свести ее к минимуму.

<sup>49</sup> Имеется в виду отзыв о красноречии, как «жувальническом искусстве, которое предки наши называли собачьим и презирали» (De agr. рг. 9). Такая оценка явно не может относиться к деятельности патронов аристократических кланов, описанных Ж.-М. Давидом, и, следовательно, указывает на существование рядом с ней судебного красноречия иного происхождения и характера.

<sup>50</sup> См. Casavola F. Lex Cincia. Contributo alla storia delle origini della donazione romana. Napoli, 1960.

<sup>51</sup> Liv. 45, 25, 3; ср. Cic. Ad Att. IV.2; VI. 3.

<sup>52</sup> Derrida J. La pharmacie de Platon // Derrida J. La dissémination. P., 1972.

<sup>53</sup> Шредингер Э. Избранные труды по квантовой механике. М., 1976. С. 261 // Пригожин И., Стенгерс И. Порядок из хаоса. М., 1986. С. 61. В книге Пригожина и Стенгерс эта мысль развернута и получает дополнительную аргументацию.

<sup>54</sup> См. об этом более подробно: Кнабе Г.С. История глазами участника // Знание — Сила. 1992. № 5—7.

## JUDICIAL PATRONAGE IN ROME AND SOME METHODOLOGICAL PROBLEMS

(on: J.-M. David's «*Le patronat judiciaire au dernier siècle de la république romaine*». Rome, 1992).

G.S. Knabe

The author starts with the review of the book on the rôle and character of patronage in the courts of Late Roman republic, recently published by J.-M. David. In the reviewer's opinion professor David's study is of extreme interest and deserves the highest possible appreciation. This appreciation is based primarily on the character and results of the detailed and skilled academic analysis of three historic phenomena which, in Rome, constituted the basis, the form and the scenery of the activity of the *patronus*: social groups and associations (who's interests the *patronus* represented in court); the evolution of oratorical art (without which legal defense delivered by the *patronus* could not be successful); the scenery of the court procedure (i.e. of the conditions under which the *patronus* practically fulfilled his duties).

In the reviewer's eyes, however, there is one more – and, presumably, more important — reason for highly positive appreciation of the book. J.-M. David analyses the three phenomena mentioned above not only for their own sake, but also using them to penetrate into what he calls «the underlying social reality», or, in other words, into the mentality of the Romans of Late Republic. He thus overcomes — and, on the whole, quite successfully — one of the main methodological difficulties a historian faces today, which appeared a long time ago, but has acquired a crucial importance today. On the one hand, following the traditional academic pattern, dealing only with the indisputable data of literary and material sources, the historian can reconstruct the palpable and verifiable features of the past, thus gaining in accuracy and trustworthiness of the results achieved, but failing to step beyond the general or particular schemes of the historic process into its real depths — the inner world of its participants and actors. On the other hand, he can still try to solve this last problem, which obviously becomes the main problem of historic knowledge, concentrate on it, but then running the risk of obtaining results which are not quite verifiable, since they belong to the nebulous realm of psychology, emotions, tastes. J.-M. David has found ways to overcome this dichotomy.

Associations and groups appear in the book not merely as a collective body represented by the *patronus*, but also as a social cell in which the Roman citizen spent his life and which determined most of his reactions — hence most of his historic behaviour. Oratory proves to be not only an art and a skill displayed in the course of the *patronus'* official activities, but also a kind of heritage which, in aristocratic families, was carefully transmitted from father to son, giving the offspring of such families the sense of self-identification and, hence, a certain moral stand. The scenery of the Roman courts is interpreted as a semiotic system where forms of the procedure play the rôle of signifiers revealing the substance of the «signified» — the meaning attributed by Romans to certain forms and procedures and deeply rooted in the archaic layers of their historic conscience and culture.

This character of the book gives the reviewer the opportunity of formulating and discussing certain philosophic problems belonging to the study of history.

© 1994 г.

М.И. Золотарев, А.В. Буйских

## ТЕМЕНОС АНТИЧНОГО ХЕРСОНЕСА. ОПЫТ АРХИТЕКТУРНОЙ РЕКОНСТРУКЦИИ

**А**рхеологическое изучение памятников Херсонеса Таврического, насчитывающее не одно десятилетие, обогатило науку знаниями о различных сторонах жизни этого крупнейшего северопричерноморского античного центра. Однако памятники монументальной архитектуры Херсонеса остаются по сей день наиболее слабо изученными. Исследования ордерной архитектуры Херсонеса были сконцентрированы в основном вокруг изучения и описания херсонесской коллекции архитектурных деталей<sup>1</sup>. Отдельные попытки детализации изучения архитектурного ордера завершались все тем же описанием архитектурных деталей, к тому же не всегда верно хронологически датированных, что значительно снижает ценность этих работ<sup>2</sup>. Исключение составляет работа И.Р. Пичикяна, создавшего графическую реконструкцию херсонесского храма ионического ордера на основе анализа пропорций античных архитектурных деталей, использованных как строительный материал при сооружении раннесредневековой оборонительной башни XVI в. в юго-восточной части Херсонеса<sup>3</sup>. Историками архитектуры разработана методика подобных реконструкций. Однако при всей правомерности и привлекательности этой методики она зачастую страдает одним недостатком — невозможностью локализации постройки на местности и привязки реконструируемых объектов к реально существующим строительным остаткам, так как до недавнего времени, например, на Херсонесском городище таких строительных остатков не было известно. В результате археологических исследований, проводящихся в северо-восточном районе Херсонеса (рис. 1), впервые были открыты строительные сооружения, которые могут быть интерпретированы как остатки монументальных ордерных храмовых построек.

Этот район Херсонеса и особенно его северо-восточная граница давно привлекает интерес исследователей. Именно здесь заканчивалась главная улица города, завершавшаяся площадью, вымощенной известняковыми плитами (рис. 2). В средние века (VI век) на площади была построена одна из крупных базилик Херсонеса, так называемая «Восточная базилика»<sup>4</sup>. Раскопки этой базилики и площади перед ней впервые были предприняты Одесским обществом истории и древностей в 1876 г.<sup>5</sup> В 1908 г. Р.Х. Лепер произвел исследование этого памятника<sup>6</sup>. Его дневниковые записи раскопок были обработаны и прокомментированы К.Э. Гриневичем<sup>7</sup>. Резюмируя

<sup>1</sup> Борисова В.В. Эллинистические архитектурные детали // СХМ. 1960. 1. С. 5—9; Домбровский О.И., Паришина Е.А. Архитектурные детали античного Херсонеса // СХМ. 1961. 11. С. 80—89.

<sup>2</sup> Федоров Б.Н. Дорическая архитектура Херсонеса Таврического IV—III вв. до н.э. // КСИА. 1983. 174. С. 3—8.

<sup>3</sup> Пичикян И.Р. Храм ионийского ордера в Херсонесе (Попытка реконструкции) // ИКАМ. 1977. С. 169—176.

<sup>4</sup> Айдалов Д.В. Развалины храмов // Памятники христианского Херсонеса. Вып. 1. М., 1905. С. 43—46.

<sup>5</sup> Отчет ООИД за 1876—1877 гг. Одесса, 1877. С. 6—7.

<sup>6</sup> Гриневич К.Э. Северо-восточные кварталы Херсонеса Таврического // ХСб. 1931. III. С. 15—17.

<sup>7</sup> Там же. С. 11—19.



Рис. 1. Генеральный план Херсонеса. 1 — местоположение северо-восточной площади

результаты работ Р.Х. Лепера, он пишет, что вымостка, начинающаяся в северо-восточном конце улицы, переходила в площадь, возле «триумфальной (?) арки»<sup>8</sup>. Размеров этой площади с вымосткой и ее конфигурацию К.Э. Гриневич не уточняет, говоря, что она включала средневековые помещения № 6—13 первого квартала<sup>9</sup>. К моменту публикации К.Э. Гриневича вымостка была уже частично раскрыта: «... весь покров земли снят... и перед руинами Восточной базилики открывалось незастроенное пространство площади». Датируя вымостку древнеримской эпохой, К.Э. Гриневич не на конкретном археологическом материале, а со свойственной ему эмоциональностью основывается на следующем умозаключении: «Первая мысль, возникающая при расследовании этого места, та, что мы имеем перед собой небольшую площадь перед храмом, причем, принимая во внимание, что, несомненно, христианский храм был построен, как обычно бывает, на месте языческого, мы можем сделать вывод, что вышеописанная площадь должна также восходить к древнеримской эпохе»<sup>10</sup>.

Для уточнения конфигурации площади (рис. 3), выполнения ее крупномасштабного архитектурного обмера и, самое главное, выяснения хронологии сооружения плитовой вымостки нами были предприняты здесь специальные археологические изыскания. Прежде всего были удалены остатки полностью развалившихся бутовых кладок средневековых помещений, возведенных поверх плит вымостки (помещения № 6—9 по нумерации Р.Х. Лепера)<sup>11</sup>. В результате были полностью открыты плиты вымостки в юго-западной части площади. Одновременно с этим северо-западнее Восточной базилики зачищена полностью сохранившаяся здесь на первоначальную ширину в 9,45 м вымостка площади. Кроме того, проведены раскопки южнее часовни № 17. Эти работы привели к открытию эллинистического стилобата, выходящего фасадом на восток и примыкающего к площади, составляя с ней единый ансамбль. Зачищенные до материковой скалы участки вокруг стилобата выявили подрубы скалы, указывающие

<sup>8</sup> Там же. С. 15.

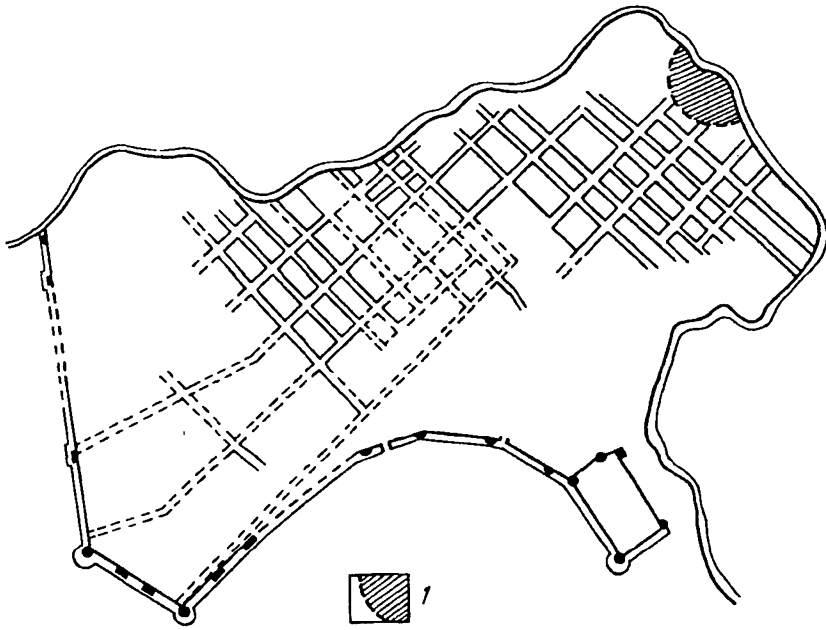
<sup>9</sup> Там же.

<sup>10</sup> Там же.

<sup>11</sup> Там же. С. 20 (план).



Рис. 2. Генеральный план Херсонеса. Северо-восточная площадь в эллинистический период.

А — центральный храм; Б — малый храм; В — алтарь; Г — статуя Афины.

1 — сохранившиеся строительные остатки конца IV—II в. до н.э.; 2 — реконструкция планов сооружений конца IV—II в. до н.э.; 3 — строительные остатки византийской эпохи; 4 — выруб в материковой скале

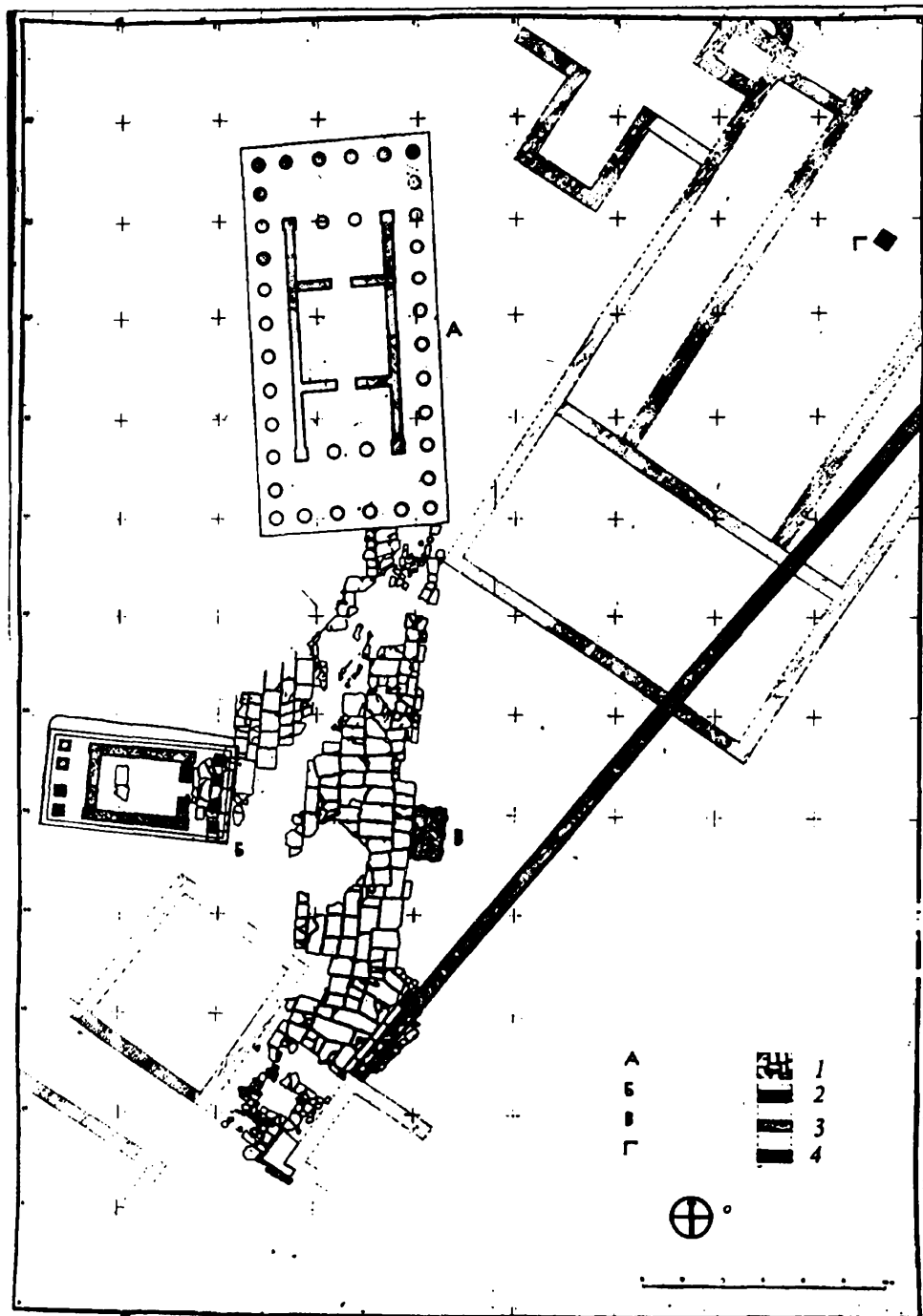

Рис. 3. Схема градостроительной ситуации

А — центральный храм; Б — малый храм; В — алтарь; Г — статуя Афины; Д — стоя.

1 — кварталы застройки; 2 — средневековые культовые сооружения; 3 — оборонительные сооружения XIX в.; 4 — древняя оборонительная стена; 5 — современная береговая линия; 6 — предполагаемая линия древнего берега; 7 — ограда древней площади; 8 — реконструируемые сооружения; 9 — зона оптимального восприятия сооружения

на направление и ширину не сохранившихся кладок, принадлежащих вместе со стилобатом к одному архитектурному памятнику. Южнее стилобата был обнаружен вырубленный в скале круглый колодец глубиной 15,85 и диаметром 1,45 м, засыпанный в конце VI — начале VII в.<sup>12</sup>

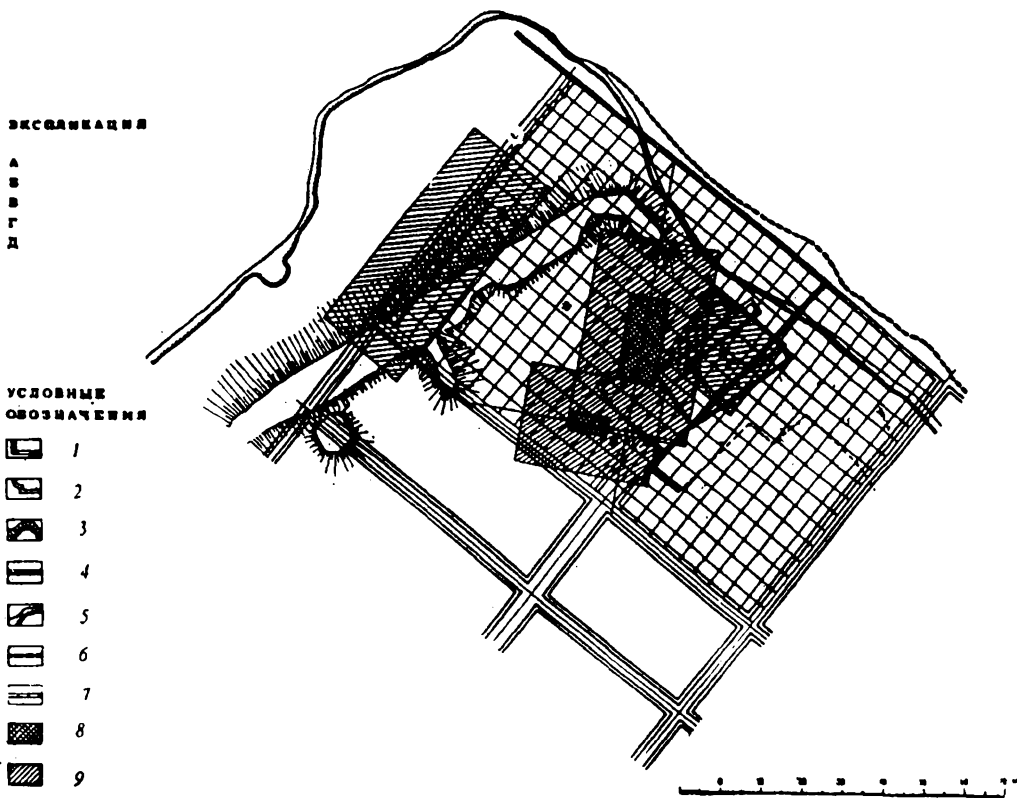
Археологические работы, проведенные на площади, позволили выяснить, что площадь выложена из крупных и средних плит нумулитового известняка сарматского яруса (рис. 4). Основанием, на которое уложены плиты, служит материковая скала, частью подрубленная, частью выровненная подсыпкой пластичной желтой мергелистой глины, перемешанной с известняковым отесом и скальной крошкой от выравнивания скалы и подгонки плит. Плиты в целом тщательно подогнаны друг к другу с тонкими швами, отесанными по-красному.

Юго-западная граница вымостки, как справедливо отмечал К.Э. Гриневич, начинается у двух поздних пилонов, принятых им за основание арки<sup>13</sup>. Юго-восточная граница надежно определяется сохранившимся фундаментом бордюра, являвшегося, вероятно, основанием ограды площади. На севере вымостка заканчивалась между внешней кладкой апсиды часовни № 17 и западным углом Восточной базилики.

<sup>12</sup> Золотарев М.И. Раскопки в северо-восточном районе Херсонеса // АО. 1976 г. М., 1976. С. 299.

<sup>13</sup> Гриневич. Ук. соч. С. 15.



Рис. 4. Общий вид северо-восточной площади. Снято с юго-запада

Вероятнее всего, здесь полностью сохранились *in situ* плиты вымостки, так как восточнее их материковая скала резко повышается, и в античное время в этой части площади плиты не укладывались, а дневной поверхностью была подтесанная скала.

Для выяснения технических приемов, использованных в древности при сооружении покрытия площади, была проведена специальная нивелировка верхних граней плит и выходов скалы, являвшихся вместе с плитами древней поверхностью площади. Восстановление древнего рельефа показало, что наиболее возвышающаяся скальная часть поверхности площади располагалась в ее юго-восточной части – здесь, очевидно, скала подтесывалась и горизонтально выравнивалась. Скальная крошка и отес сбрасывались в ниже лежащую по уровню северо-западную часть площади, с помощью чего горизонтально выравнивалось основание, на которое в одну плоскость с выровненной в юго-восточной части площади скалой укладывались известняковые плиты. Таким образом, поверхность площади была сооружена как бы с комбинированным покрытием. Большую ее часть составляли крупные известняковые плиты, а в юго-восточной части плиты сочетались с горизонтально выровненными естественными выходами скалы. Напомним, что в средние века на месте скальной части площади была сооружена Восточная базилика, которая заняла почти всю эту часть площади, оставив нетронутым лишь небольшой скальный участок площади античного времени перед экзонартексом базилики.

При укладке плит площади древними зодчими был применен весьма своеобразный строительный прием для достижения необходимого зрительного эффекта. Юго-восточная часть вымостки служила продолжением главной улицы города. Плиты здесь примыкают к цоколям зданий, выходящих на главную улицу, и уложены по ее оси. Однако постепенно ось их укладки смещается строго меридионально на север, как бы указывая направление пешеходу. Иными словами, попадая на площадь, человек как бы охватывал взором всю ее перспективу в целом, но по изменению направления оси укладки плит площади концентрировал внимание на ее северной части, где, очевидно, располагалось главное архитектурное сооружение всего ансамбля.

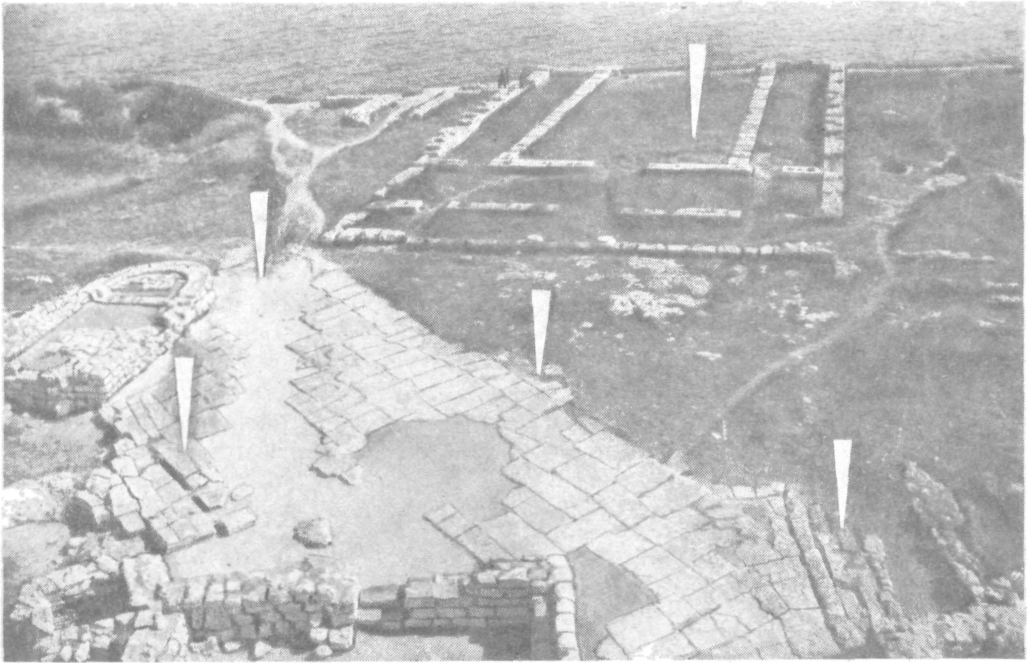

После удаления развалившихся фундаментов средневековых домов в западной части площади под ними был открыт стилобат постройки, сооруженной фасадом на восток. Стилобат сложен из двух слоев крупных известняковых плит, положенных насухо. Плиты вымостки площади плотно подогнаны к нижнему ряду блоков стилобата, что несомненно свидетельствует об одновременном возведении стилобата и укладке плит на площади. Прямоугольные блоки стилобата были в древности плотно подогнаны друг к другу и скреплены пиронами в виде «ласточкина хвоста». Пироны в виде равносторонней трапеции с основаниями в 3 и 5 см и боковыми сторонами в 5 см были вырублены в каменных блоках стилобата. На рядом лежащих плитах пироны совпадают; в них сохранилась свинцовая заливка с четко видными по свинцу следами деревянных скрепляющих брусков. Сохранилось шесть плит первого слоя кладки и пять второго. Наиболее достоверным является южный угол стилобата; угловая плита обрамлена валиком с нижней полочкой, образующими каблучок. Северный угол сохранился хуже, однако прекрасно виден выруб в плите вымостки и сооруженная в скале перпендикулярная фасаду постель от фундамента северной стены сооружения. Эти подрубы дают возможность весьма обоснованно восстановить длину стилобата по восточному фасаду, которая равнялась 4,85 м.

При наших раскопках археологических материалов, надежно датирующих эту постройку, найдено не было. В скальных вырубках вокруг стилобата сохранилась только желтая материковая глина с очень мелкими не определяемыми надежно обломками эллинистической керамики. В силу этого нам пришлось обратиться к малочисленным находкам эллинистического времени, сделанным здесь Р.Х. Лепером. Так, под полом в средневековом помещении 9, перекрывшем юго-восточный угол стилобата, был найден мраморный проксенический декрет в честь синопейца Менофила (IOSPE. I<sup>2</sup>. 351). Как свидетельствует дневник раскопок Р.Х. Лопера, «плита лежала приблизительно на скале». В помещении 6 найден «кусочек красной штукатурки» (инв. № 4503), в помещении 7 — «половина круглой базы из известняка» (инв. № 4506), здесь же — «обломок мраморной статуи, одежда» (инв. № 3309) и «угол мраморной коринфской капители» (инв. № 4621)<sup>14</sup>. Однако эти находки в настоящий момент утеряны и могут лишь косвенно свидетельствовать о дате сооружения площади и возведения здесь зданий. Они вместе с найденным здесь же в помещении 14 договором Херсонеса с царем Понта Фарнаком I (IOSPE. I<sup>2</sup>. 402) скорее могут служить для атрибуции всего участка в целом.

Строительные приемы, примененные при сооружении стилобата (кладка плит насухо, соединительные пироны «ласточкин хвост»), были характерны для эллинистического времени, которым, на наш взгляд, памятник и должен датироваться. Нам представляется, что стилобат принадлежал фасаду небольшого ордерного монументального сооружения храмового типа, завершавшего с запада композицию площади в эллинистическое время.

Итак, проведенные археологические исследования позволили уточнить время сооружения плитовой вымостки на северо-восточном мысе Херсонеса в том месте, где главная улица города завершалась мощеной площадью. Здесь же открыты фундаменты сооружений, принадлежавшие храмовым строениям, которые были возведены одновременно с устройством плитового покрытия еще в начале III в. до н.э. Прежде чем говорить о реконструкции внешнего облика всей площади и ее функциональном назначении, необходимо на базе сопоставления открытых строительных остатков с анализом архитектурных деталей попытаться реконструировать архитектурный ордер расположенных здесь зданий. Мы полагаем, что в результате раскопок здесь впервые для Херсонеса удалось обнаружить строительные остатки, пусть и весьма незначительные, по крайней мере двух античных храмов. На реконструкции их архитектурного ордера и пропорциях мы и остановимся. Начнем с реконструкции центрального храма, в архитектурном облике площади доминирующего.

<sup>14</sup> Гриневиц. Ук. соч. С. 25—27.

Он располагался в восточной части площади, был вытянут длинным фасадом по оси север — юг и обращен центральным фасадом к югу. Специально выполненная своеобразная укладка плит вымостки подразумевала концентрацию внимания на главном архитектурном сооружении площади — центральном храме. Строительных остатков, принадлежащих этому храму, не сохранилось — они были уничтожены при последующем городском строительстве. На месте предполагаемого храма сохранились *in situ* только плиты вымостки, в древности вплотную примыкающие к его стилобату. Общая ширина сохранившейся плитовой вымостки соответствовала максимальной длине южного (короткого) фасада храма, и, по нашему мнению, эта величина может быть использована для построения варианта реконструкции архитектурного ордера этого сооружения.

Мы предлагаем вариант реконструкции центрального храма в дорическом ордере, учитывая, что культовое строительство отличалось обычно традиционным характером. В дорическом Херсонесе, как и в его метрополии Гераклея Понтийской, при храмовом строительстве вполне допустимо предположить применение строительных приемов, основанных на аттических традициях. Это тем более вероятно еще и потому, что в северопричерноморских милетских колониях — Ольвии, Пантикапее и других — центральные городские храмы возводились в ионическом ордере<sup>15</sup> с использованием ионийских стандартов линейных мер<sup>16</sup>. Несмотря на то, что стилобат реконструируемого храма полностью утрачен, известна максимальная ширина вымостки площади, равная 9,45 м, что составляет 29 дорических футов длиной 32,65 см<sup>17</sup>. Кроме того, подробный обмер плит вымостки площади показал, что из 76 целых плит размеры 46 достоверно восстанавливаются и показывают, что они были вырезаны по дорийскому стандарту. Соотношения размеров сторон плит, выраженные в дорических футах и его частях, следующие: 3×1; 3,5×2; 3,5×2,5; 4,5×2,5; 4×3; 5×3,5. Приведенные аргументы дают возможность предположить, что центральный храм, замыкавший перспективу площади, вероятнее всего, должен был быть решен в дорическом ордере, а размеры короткого его фасада соответствовать существовавшей в древности и сохранившейся до наших дней ширине вымостки (во всяком случае быть не шире последней). При строительстве храма, так же как и при устройстве замоста площади, использовался, вероятно, дорический линейный стандарт.

При работах в северо-восточном районе Херсонеса за последние 15 лет найдено более двух десятков архитектурных деталей дорического и ионического ордера, большая часть которых по своим стилистическим особенностям относится к эллинистическому времени. Среди них следует отметить следующие детали дорического ордера: крупный фуст колонны с частично каннелированным стволом, две антовых капители (судя по размерам, одна принадлежала монументальному зданию (рис. 5), другая — жилому дому), две капители колонн, относящихся к портикам жилых домов, исходя из их размеров, фрагмент выносной плиты карниза с мутулой и гуттами и, наконец, фрагмент дверного наличника (рис. 6). Среди деталей ионического ордера выделяются три целых и две фрагментированные базы, два фрагмента карнизов (слезник и плита с дентикулами), а также детали малых форм — три миниатюрные капители и база, использовавшиеся, скорее всего, в интерьерах.

В качестве основы для реконструкции центрального храма мы выбрали мону-

<sup>15</sup> Карасев А.Н. Монументальные памятники ольвийского теменоса. Ольвия. Теменос и агора. М.—Л., 1964. С. 27—130; Пичикян И.Р. Малая Азия — Северное Причерноморье. Античные традиции и влияния. М., 1984. С. 156—168; Арзаманов Г.В. Архаическая капитель из Тамани // ВДИ. 1989. № 4. С. 49—54.

<sup>16</sup> Пичикян И.Р. Ордерная архитектура Северного Причерноморья VI—V вв. до н.э. // ВДИ. 1975. № 1. С. 133; Буйских А.В. Ордерные архитектурные детали из Ольвии. Античные древности Северного Причерноморья. Киев, 1988. С. 27.

<sup>17</sup> Величина дорийского фута 32,65 см вычислена У. Динсмуором на основании обмеров памятников дорического ордера Афин, Аттики и Западной Греции. См. *Dinsmoor W.B. The Basis of Greek Temple Design: Asia Minor, Greece, Italy. Atti del settimo Congresso Internazionale di Archeologia Classica. V. I. Roma, 1961. P. 359—360; Busing H. Metrologische Beiträge // Jdl. 1982. 97. S. 9.*



Рис. 5. Антовая капитель

ментальную антовую капитель дорического ордера<sup>18</sup>. Капитель вырезана из плотного светло-серого известняка и имеет следующие размеры: по нижней плоскости —  $0,65 \times 0,36$  м, по верхней —  $0,74 \times 0,46$  м, высоту —  $0,38$  м. В центре нижней плоскости, у тыльного фасада, имеется вырезанный пирон в виде ласточкина хвоста, размерами  $2 \times 8 \times 6 \times 8$  см для крепления со стволом анта. На верхней плоскости, у левого дальнего от лицевого фаса угла — углубление подквадратной в плане формы, размерами  $6 \times 5,5 \times 5 \times 2,3$  см. Профиль капители состоит из следующих обломов (сверху вниз): полочки с выкружкой (сума геста), каблучка (сума reversa), ястребиного клюва (bes de corbin), вала и шейки, разделенной на две фасции. Поскольку капитель была открыта во вторичном использовании и стратиграфически не датируется, поэтому единственным основанием для ее датировки является профиль и стилистические особенности прорисовки обломов. Профиль капители существенно отличается от профилей дорических антов V в. до н.э. Венчающий облом — сума геста — вошел в широкое употребление в дорических капителях начиная с IV в. до н.э., ранее же он

<sup>18</sup> Золотарев М.И. Отчет о раскопках в северо-восточном районе Херсонеса в 1989 г. Архив ГХИАЗ, л. 9. Капитель находилась в кладке средневекового помещения № 42 а.

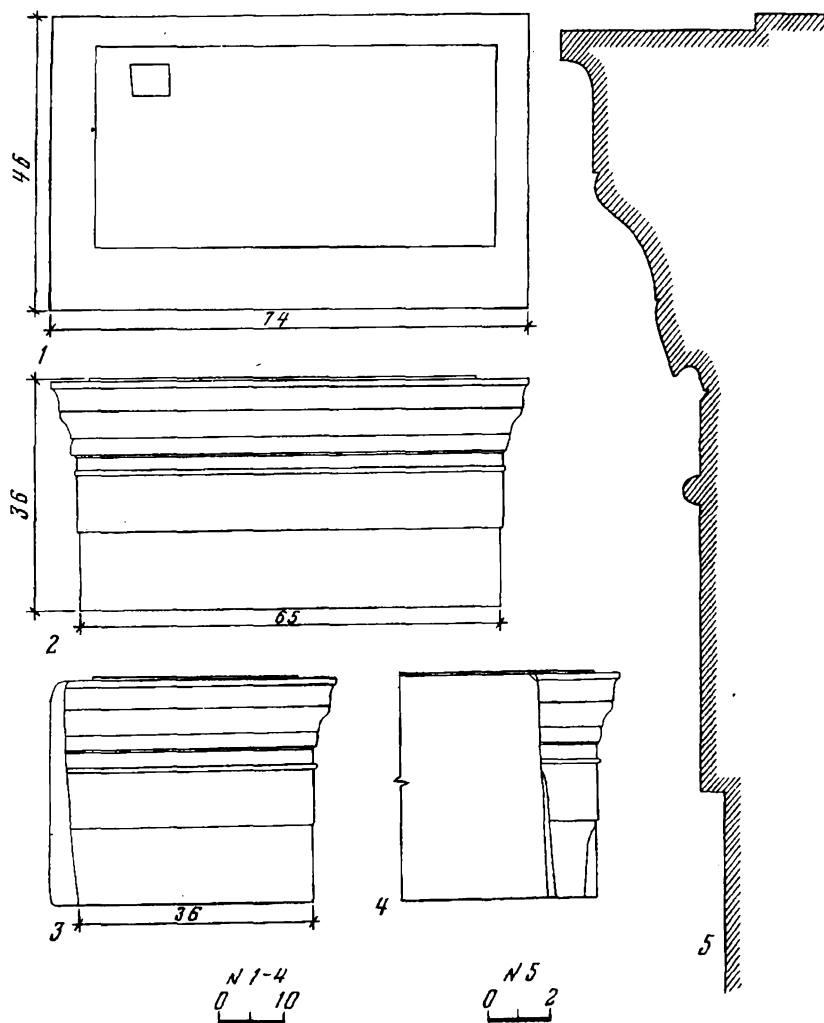

Рис. 6. Дверной наличник

был характерен лишь для сим<sup>19</sup>. *Suma reversa* — каблучок — типичный ионийский облом — появляется в дорических антах в IV в. до н.э., причем зачастую вместо «ястребиного клюва»<sup>20</sup>, но широко распространяется не ранее 300 г. до н.э.<sup>21</sup> *Ves de corbin* — «ястребиный клюв» — непропорционально маленький на нашем памятнике по сравнению с другими обломками, уже не имеет округлой, характерной для V в. формы. Образующая его приближается к прямой и завершается небольшой выкружкой на нижней плоскости. Аналогичные профили «ястребиного клюва» характерны для капителей только III в. до н.э.<sup>22</sup> И, наконец, под «ястребиным клювом» вместо граненого ремешка расположен вал — облом, также типичный для ионического ордера. В дорическую архитектуру он проникает рано — в Западной Греции — в VI в. до н.э., а в Афинах — в V в. до н.э. (стоя Пойкиле)<sup>23</sup>. Наиболее часто встречается он в дорических антах эллинистического времени (стоя на нижней террасе Асклепейона, о. Кос, первая половина III в. до н.э.)<sup>24</sup>. В целом можно отметить, что профили херсонесской капители представляет вполне обычную для эллинизма комбинацию дорических и ионических обломов. Профили с таким сочетанием обломов, за исключением каблучка, известны в лапидарных коллекциях как Херсонеса, так и Ольвии.

Рассмотренные стилистические признаки профиля капители позволяют датировать

<sup>19</sup> *Shoe L.T.* Greek Mouldings of Kós and Rhodes // *Hesperia*. 1950. V. XIX. № 4. P. 340.

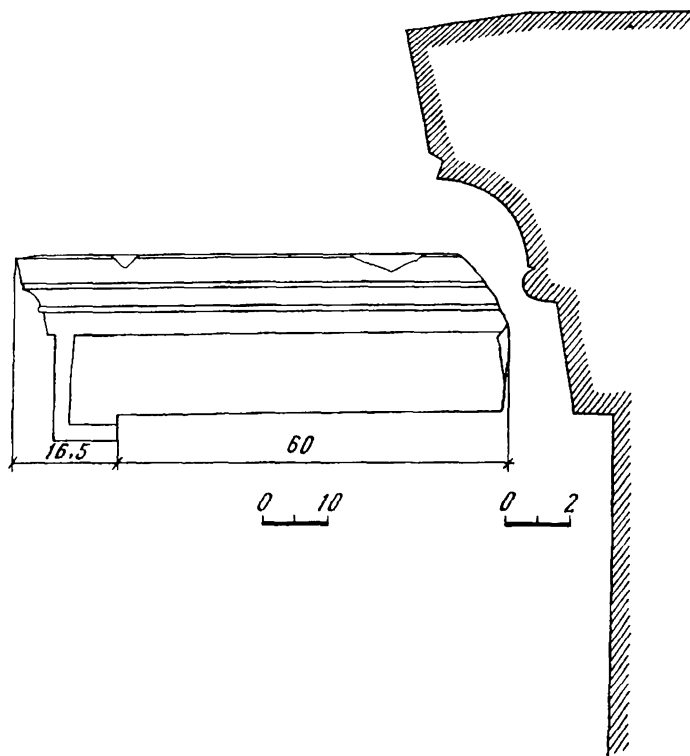
<sup>20</sup> *Olynthus*. VIII. Pl. 60 — A, C, D, E.

<sup>21</sup> *Shoe L.M.* An Imitation of the Antique in Architectural Mouldings // *Hesperia*. 1966. V. XXXV. № 2. P. 141—149.

<sup>22</sup> *Shoe L.T.* Profiles of Western Greek Mouldings. Roma, 1952. Pl. VIII, 5.

<sup>23</sup> *Thompson H.A.* Excavations in the Athenian Agora: 1949 // *Hesperia*. 1950. V. XIX. № 4. Pl. 103, b; *Shoe L.M.* The Stoa Poikile // *Hesperia*. 1970. V. XXXIX. № 4. P. 239, d.

<sup>24</sup> *Shoe*. Greek Mouldings... P. 349—350. № 7. Fig. 1—7.

ее в пределах начала — первой половины III в. до н.э., что вполне согласуется с датировкой всего строительного комплекса площади<sup>25</sup>. Натурные размеры капители свидетельствуют о том, что она вырезана с использованием дорического стандарта линейных мер — ширина лицевого фасада анта (следовательно и его основания) — 65 см (2 фута).

Таким образом, вполне вероятно предположить, что данная капитель и хронологически, и стилистически могла принадлежать крупному ордерному сооружению, стоящему на площади. Специально подчеркнем, что гипотетическая атрибуция типа сооружения как культового и возможное решение фасада в дорическом ордере, исходя из вероятного использования единых стандартов линейных мер как при сооружении плитовой вымостки, так и при изготовлении антовой капители, определили достаточно условный характер предлагаемого варианта реконструкции. В данном случае речь может идти лишь о попытке реконструкции фасада сооружения в массах — определении общих высотных характеристик ордера, возможного типа сооружения, а также его габаритов. Реконструкция выполнена на основании принятой методики восстановления фасадов сооружений по архитектурным деталям<sup>26</sup>. Недавно эта методика была применена и существенно уточнена на примере реконструкции ордерных сооружений из Ольвии<sup>27</sup>. При определении высотных характеристик ордера в качестве основы были взяты рекомендации Витрувия, так как их сравнение с пропорциональными соотношениями сооружений дорического ордера эллинистического времени показало близость последним<sup>28</sup>.

По Витрувию высота колонны с капителью равна семи нижним диаметрам колонны (14 модулей); высота капители — 1 модуль, высота антаблемента — 3 модуля, где высота архитрава — 1 модуль, высота фриза 1,5 модуля, высота карниза без симы — 1/2 модуля (Vit. IV. III. 4—6). Разброс величин, обычно фиксируемый при сопоставлении конкретных деталей с пропорциями известных сооружений эллинистического времени, в данном случае не влияет на конечный результат в силу определенной условности реконструкции.

В соответствии с рекомендациями Витрувия высотные характеристики реконструируемого ордера выглядят следующим образом: высота колонны с капителью 4,55, высота антаблемента — 0,97 м (высота архитрава — 0,32, фриза — 0,49, карниза — 0,16 м). Общая высота ордера — 5,40 м. Далее необходимо определить величину интерколумния, кратную, как известно, шагу триглифа. Ширина триглифа по Витрувию равна одному, ширина метопа — 1,5 модуля (Vit. IV. III. 4). Для нашего памятника один модуль равен 32,5 см, а ширина метопа и ее высота соответственно равны 0,49 м, т.е. метопа имеет квадратную форму. Необходимо отметить, что размеры эти также достаточно условны. Опыт изучения дорических архитектурных деталей из Ольвии свидетельствует о том, что в эллинистических фризах метопа в основном имели прямоугольную, вытянутую форму, что в целом более характерно для эллинистического времени<sup>29</sup>. При шаге триглифа в 0,815 м интерколумний в осях мог составлять 1,63 или 2,54 м, т.е. в одном интерколумнии могли разместиться две или три метопа.

В данном случае именно в силу условности реконструкции мы не приводим расчет прочности несущих частей антаблемента. Однако в качестве достаточно надежной

<sup>25</sup> Золотарев М.И. Раскопки в северо-восточном районе Херсонеса // АО. 1976 г. М., 1977. С. 299—300; он же. Формирование архитектурно-планировочной структуры северо-восточного района Херсонеса в античное время // Древнее Причерноморье. Вторые чтения памяти проф. П.О. Карышковского. Тез. докл. юбил. конф. Одесса, 1991. С. 38—40.

<sup>26</sup> Пичикян И.Р. К методике реконструкций античных ордерных фасадов по архитектурным фрагментам // КСИА. 1978. 152. С. 73—82.

<sup>27</sup> Крижицкий С.Д., Буйских А.В. Реконструкция споруд Центрального темениса в Ольвии // Археологія. 1990. № 3. С. 25—37.

<sup>28</sup> Там же. С. 29—30. Табл. 1, 2.

<sup>29</sup> Буйских. Ук. соч. С. 57. Рис. 3.

аналогии можно сослаться на расчеты, проведенные по деталям из Ольвии. Исходя из размеров капителей с верхним диаметром в 47 и 51 см (соответственно, нижним в 56—58 и 61—63 см), интерколумний по осям во фронтонном портике мог составлять не более 1,56—1,65 и в бесфронтонном — 2,08—2,20 м<sup>30</sup>. Как видим, херсонесская и одна из ольвийских деталей незначительно отличаются по размерам. Величина же интерколумния херсонесского сооружения, вычисленная по размерам возможного стилобата, перекрывается с нижней границей предельно допустимой величины интерколумния, вычисленной по ольвийским деталям. Следовательно, при двухметопном варианте сооружение могло иметь шесть колонн по фасаду. В пользу предположения, что это был храм, т.е. сооружение имело фронтонный портик, свидетельствует то обстоятельство, что большинство известных бесфронтонных портиков (стой) в эллинистических ансамблях имело значительную протяженность фасада независимо от конкретного планировочного решения. Стои с короткими пяти-шестиколонными портиками более характерны для архаического времени<sup>31</sup>.

Учитывая сказанное, нам представляется, что речь может идти о храме с шестиколонным портиком по главному фасаду. При величине интерколумния в осях 1,63 м (5 модулей) общая протяженность шестиколонного портика в крайних осях равна 7,80 (24 модуля), в чистоте — 8,45 (26 модулей), со стилобатом 9,45 м (29 модулей). Последняя величина полностью соответствует реально существующему в натуре размеру ширины вымостки площади. Величина крайних интерколумниев в осях предлагается в 1,45 м (4,5 модуля) при условии нормальной угловой метопы. Вариант с увеличенной угловой метопой в данном случае вряд ли целесообразен, так как ее расчет возможен лишь при наличии известных параметров архитрава<sup>32</sup>. Высота подъема фронтона равна в среднем 1/7 его основания. Следовательно, предполагаемая высота храма от основания до конька могла находиться в пределах 6,80 м (21 модуль). О конкретном объемно-планировочном решении храма судить трудно в силу, как сказано выше, полного отсутствия каких-либо планировочных остатков. Исходя из относительно небольших размеров предполагаемого фасада, как нам представляется, можно исключить периптеральную композицию сооружения. Храм, замыкавший перспективу площади, мог иметь, скорее всего, простильное (с одним портиком) или амфипростильное (с двумя портиками) решение.

Витрувий, правда, не рекомендовал строить храмы с частой расстановкой колонн (в данном случае пикностиль по типу фасада) (Vitruv. III. III. 3). Однако его теория касалась в основном ионического ордера, где в интерколумний попадали еще и выступы баз, что существенно затрудняло проход между колоннами. Примером дорического шестиколонного пикностиля является портик мистерияльного храма Кабиров на о-ве Самофракия (290—260 гг. до н.э.), в котором центральный интерколумний составляет 4,5, а угловой — 4 модуля<sup>33</sup>.

Итак, центральный храм, построенный, на северо-восточной площади Херсонеса в первой половине III в. до н.э., вероятно, мог быть решен в дорическом ордере с шестиколонным портиком по главному фасаду и иметь простильную или амфипростильную объемно — пространственную композицию (рис. 7).

Из открытых в северо-восточном районе архитектурных деталей дорического ордера помимо антовой капители к предполагаемому храму мог принадлежать фрагмент (левая часть) дверного наличника (рис. 6). Это редкий памятник северопричерноморской архитектуры — в лапидарных коллекциях Ольвии и городов Боспора аналогичные детали нам неизвестны. Датируется он не ранее III века до н.э., о чем свидетельствует его венчающий профиль с обломом в виде выкружки и вала.

<sup>30</sup> Крижицкий, Буйських. Ук. соч. С. 33—34.

<sup>31</sup> Coulton J.J. The Architectural Development of the Greek Stoa. Oxf., 1976. Fig. 20, 21.

<sup>32</sup> Хазанов Д.Б. Модуль и масштаб в греческой архитектуре // Вопросы теории архитектурной композиции. 1958. № 4. С. 24.

<sup>33</sup> Архитектура древней Греции. Всеобщая история архитектуры. Т. II. Кн. I. М., 1949. С. 318. Рис. 340.



Рис. 7. Реконструкция дорического храма

Выкружка, скорее всего, представляет собой видоизмененный дорийский киматий, которым вместе с лесбийским астрагалом (валиком) Витрувий рекомендовал завершать профиль венчика (Vit. IV. VI. 2). Размеры наличника свидетельствуют о том, что он, так же как и антовая капитель, вырезан с использованием дорического стандарта линейных мер. Длина его нижней плоскости составляла не менее 60 см (правый край плиты не сохранился), вынос профилированной части (боковой выступ) — 16,5 см, что составляет с учетом поврежденного торца 2,5 дорических фута. Следовательно, общая длина наличника, состоящего из двух частей, не превышала 5 футов, что равно центральному интерколумнию в осях восстанавливаемого нами дорического портика.

Зная размеры наличника и расчетную высоту ордера, можно на основании теоретических расчетов Витрувия определить размеры двери и соотнести ее с габаритами реконструируемого фасада храма (иными словами, проверить, мог ли этот наличник принадлежать тому же сооружению, что и антовая капитель). Так, согласно Витрувию, общую высоту колонны с капителью (по канону наличник обычно помещался на уровне последней) необходимо разделить на 3,5 части, из которых 2,5 определяют высоту дверных створок (Vit. IV. VI. 1). О. Шуази в комментариях к Витрувию уточнил эти данные — соответственно 2,5 и 2 части<sup>34</sup>. В таком случае высота дверного полотна составляет 3,25 (по Витрувию) или 3,64 м (по Шуази). Высота дверного проема делится на 12 частей, из которых 5,5 дают ширину двери в нижней части — соответственно от 1,48 до 1,66 м. Высота же двери в храмах дорического ордера не превышала 2,5 ее оснований<sup>35</sup> или 3,75—4,17 м, что вместе с наличником составляло 4,01—4,16 м. Последняя величина наиболее близка расчетной высоте колонны с капителью (4,55 м).

Таким образом, приведенные данные свидетельствуют о том, что найденный здесь же в северо-восточном районе дверной наличник по своим размерам, пропорциям и стилистическим особенностям вполне мог принадлежать тому же монументальному сооружению, что и антовая капитель.

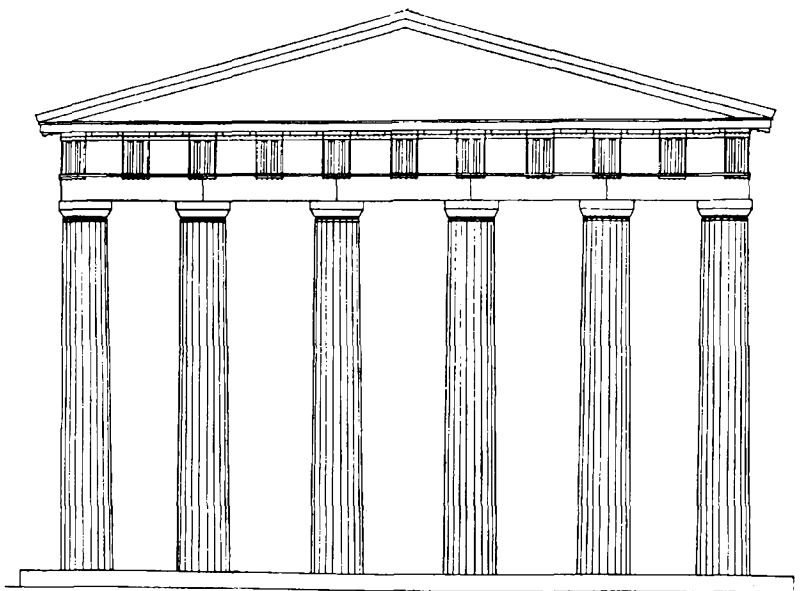
Перейдем теперь к построению реконструкции сооружения (рис. 8), расположен-

<sup>34</sup> Витрувий. Десять книг об архитектуре / Пер. Ф.А. Петровского. М., 1936. С. 225.

<sup>35</sup> Там же. Рис. 44; Михайловский И.Б. Теория классических архитектурных форм. М., 1937. С. 228. § 1.

ногс в западной части площади, от которого сохранилась часть стилобата с пирами, примыкающая к плитам вымостки (рис. 9). В качестве основополагающего элемента для реконструкции ордера были взяты четыре базы ионического ордера, происходящие из одного комплекса (рис. 10)<sup>36</sup>. Небольшие абсолютные размеры деталей (нижний диаметр колонн 39, 46, 43, 44 см; диаметры оснований соответственно 60, 64, 62, 64 см), а также идентичный профиль свидетельствует об их безусловной принадлежности одному сооружению (незначительная разница в размерах в данном случае существенного значения не имеет). Профиль баз состоит из вала (торуса), скоции с двумя ремешками и основания ствола колонны с 20 каннелюрами (рис. 11). Датирующим признаком баз, как и в первой реконструкции, служит форма их профиля. Детали относятся к аттическому типу баз ионического ордера. Нормальная база аттического типа, сформировавшаяся к середине третьей четверти V в. до н.э. из ионической базы самосского типа<sup>37</sup>, состояла из двух валов, разделенных скоцией. У ранних образцов этих баз форма скоции еще приближалась к цилиндрической, напоминая спину самосского типа, как в базах храма на р. Илосс и храма Ники Аптерос на Афинском акрополе<sup>38</sup>. Классический, законченный вид аттический тип ионических баз приобретает в северном портике Эрехтейона<sup>39</sup>. Базы аттического типа эллинистического времени обычно были монолитными и не имели плинта.

Херсонесские базы представляют несколько упрощенный, провинциальный вариант. У них отсутствует нижний вал, скоция имеет конусовидный со слабой выкружкой профиль, верхний ремешок — мелкие грани. Эти признаки не позволяют датировать базы ранее III в. до н.э. Следует отметить, что в Ольвии также известны базы того же типа с аналогичным набором обломов профиля: без нижнего вала, с профилированной скоцией искаженной формы<sup>40</sup>. Из сказанного следует, что херсонесские базы по стилистическим особенностям вполне могли относиться к одному небольшому сооружению с четырехколонным портиком по главному фасаду и хронологически соответствовать всему комплексу сооружений на площади.

В качестве модуля в портике ионического ордера принят нижний диаметр колонны. В данном случае он близок 44 см, что в свою очередь равно 1,5 коротких ионических фута или одному ионийскому локтю. Этот стандарт, где фут равен 29,4<sup>41</sup> или 29,6 см<sup>42</sup>, получил широкое распространение в эллинистическое время, называясь также аттическим футом и сосуществовая с известными аттическими стандартами. В первые века н.э. он становится уже римским футом<sup>43</sup>. Ионийский (аттический) линейный стандарт и был положен в основу геометрической реконструкции фасада нашего сооружения.

В теории Витрувия, как известно, нашли довольно точное отражение пропорциональные соотношения, характерные для эллинистического времени<sup>44</sup>. Поэтому в

<sup>36</sup> Золотарев М.И. Отчет о раскопках в северо-восточном районе Херсонеса в 1978 г. // НА ИА АНУ, 1978/108, д. № 8735, л. 6. Базы открыты вторично использованными в кладке одного из средневековых помещений III квартала.

<sup>37</sup> Shoe L.M. The Geographical Distribution of Greek and Roman Ionic Bases // *Hesperia*. 1969. V. 38. № 2. P. 188.

<sup>38</sup> Rumph A., Mallwitz A. Zwei Säulenbasen // *Ath. Mitt.* 1961. Bd 76. S. 19; Barrett A.A., Vickers M. Columns in antis in the Temple on the Ilissus // *AJA*. 1975. P. 19. Fig. 5—7; Wesenberg B. Zur Baugeschichte des Niketempels // *JDI*. 1981. Bd 96. Abb. 1. S. 32.

<sup>39</sup> Shoe. The Geographical Distribution... P. 189 Fig. 2-f.

<sup>40</sup> Буйских. Ук. соч. С. 61. Рис. 4, 17, 20, 21.

<sup>41</sup> Dinsmoor. Op. cit. P. 357 f.; Busing. Op. cit. S. 9; Bankel H. Akropolis — Fussmasse // *AA*. 1991. Ht 2. S. 152.

<sup>42</sup> Nissen H. Griechische und römische Metrologie. Handbuch der klassischen Altertumswissenschaft. München, 1892. S. 836. Tab. II; Fernie E. The Greek Metrological Relief in Oxford // *The Antiquaries Journal*. 1981. V. LXI. Pl. II. P. 257.

<sup>43</sup> Hultsch H. Griechische und römische Metrologie. B., 1882. S. 302. Tab. VI a, b; Nissen. Op. cit. S. 838. Tab. III — A, B.

<sup>44</sup> Михайлов Б.П. Витрувий и Эллада. Основы античной теории архитектуры. М., 1967. С. 227 сл.





Рис. 8. Археологические остатки ионического храма



Рис. 9. Плиты стилобата in situ. Пироны на блоках

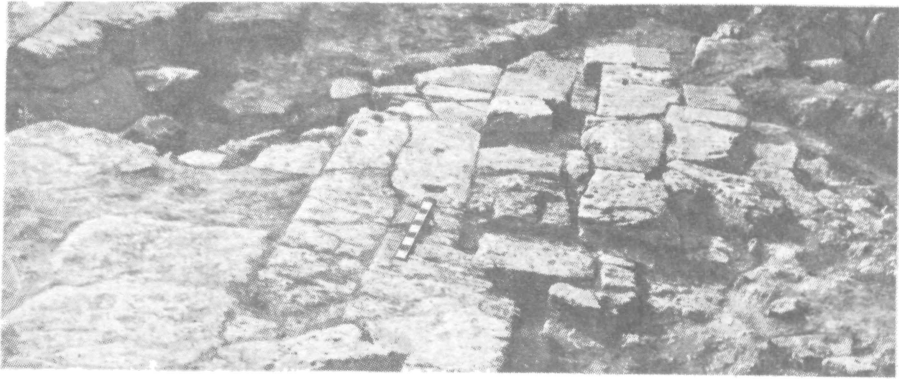

Рис. 10. Базы колонн in situ

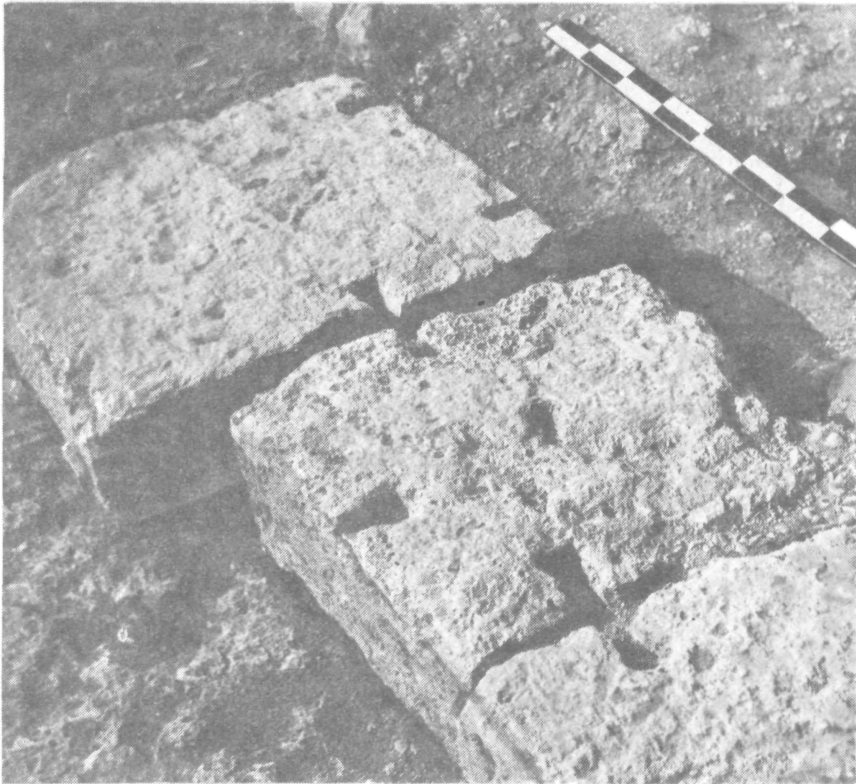

Рис. 11. Архитектурный обмер баз колонн

своей реконструкции мы опирались прежде всего на рекомендации Витрувия, согласно которым высота колонны с базой и капителью составляет 9,5 модулей, высота антаблемента равняется половине высоты колонны (Vit. III. III. 7)<sup>45</sup>. Исходя из имеющихся данных — остатков стилобата длиной по главному фасаду не менее 4,8 м (северный край его разрушен, однако общая длина вряд ли превышала 5 м, судя по расположению плит вымостки и принятого модуля в 1,5 ионийских (аттических) фута в 29,6 см, мы предлагаем следующую реконструкцию фасада сооружения.

Высота колонны с базой и капителью могла составлять 4,18 м (14 футов), высота антаблемента — в пределах 0,80, общая высота ордера достигала 5,0 м (17 футов). Последняя величина близка натурному размеру стилобата. Следовательно, геометрической основой построения фасада является квадрат. Этот основной композиционный принцип строго выдерживался для четырехколонных ионических портиков начиная с V в. до н.э.<sup>46</sup> Необходимо также учитывать, что основание стилобата было шире собственно портика на величину выступа крайних баз и ступеней. Об этом свидетельствует хорошо сохранившаяся подтека материковой скалы, фиксирующая линию прохождения северной (длинной) стены основания постройки. Подтека проходит на расстоянии не более 0,8 м от сохранившегося *in situ* северного торца стилобата; ее общая длина не менее 10,5 м. Следовательно, соотношение короткой и длинной сторон основания здания в плане практически равно 1:2, что соответствует соотношению сторон собственно храма. Если это так, тогда в объемно-планировочном отношении херсонесский храм относился, скорее всего, к типу простилей, наиболее распространенных в эллинистическое время, хотя чисто теоретически нельзя исключать и амфипростильное решение<sup>47</sup>. По композиционному построению фасад храма вполне мог быть эвстилем, наиболее совершенным, согласно Витрувию, по удобству, красоте и прочности (Vit. III. III. 6—7). В таком случае центральный интерколумний в чистоте должен быть равен 1,32 (3 модуля), а боковые — порядка 1,0 м (2,25 модуля).

Расчет высоты составляющих антаблемента производился также исходя из рекомендаций Витрувия (при высоте колонн до 15 футов — Vit. III. V. 8—11). В предлагаемой нами реконструкции (рис. 12) карниз не содержит сухариков, в целом более характерных для малоазийского типа ионического ордера, в отличие от аттического<sup>48</sup>. Высота подъема фронтона, согласно Витрувию, составляет 1/9 длины карниза антаблемента плюс венчающий карниз с симой (Vit. III. V. 12). Кроме того, независимый расчет общей высоты фронтона можно произвести по специальной формуле<sup>49</sup>. В обоих случаях высота фронтона с симой не превышала 0,7—0,80 м. Следовательно, общая высота храма от основания баз колонн до конька фронтона (без стилобата и венчающего фронтального акротерия) могла находиться в пределах 5,50—5,60 м (19 футов).

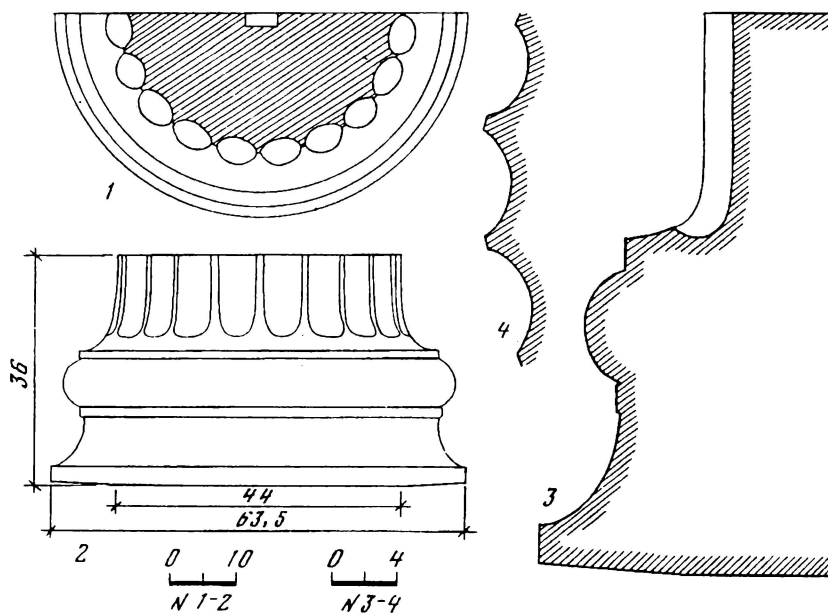
Таким образом, если центральный храм, расположенный на площади, был сооружен в дорическом ордере, то находящийся к западу от него, обращенный фасадом на восток, меньший по размерам и, по всей вероятности, значимости храм был выстроен в ионическом ордере.

Степень достоверности реконструкции храмов (при условии, что их ордерное решение известно) можно проверить, исходя из методики, предложенной С.Д. Крыжицким<sup>50</sup>. Критерии оценки степени достоверности реконструкций ордерных сооружений были разработаны в рамках единого методического подхода по следующим группам

<sup>45</sup> Там же. С. 221—223; *Frey L. Medietés et approximation chez Vitruve* // RA. 1990. Fasc. 2. P. 307—312.

<sup>46</sup> Пичикян. К методике... С. 77; он же. Малая Азия... С. 262.

<sup>47</sup> В помещении № XXVI рядом с помещением с базами была обнаружена пятая сильно поврежденная база ионического ордера, правда более крупная, чем четыре предыдущих. Ее размеры: высота 0,40, нижний диаметр — 0,48, диаметр основания — 0,56 м. (Золотарев. Отчет о раскопках... Д. № 8735, л. 6).

<sup>48</sup> Шуази О. История архитектуры. М., 1906. Т. I. С. 316.

<sup>49</sup> Пичикян. Храм ионийского ордера... С. 174.

<sup>50</sup> Крыжицкий С.Д. К проблеме степени достоверности реконструкции античных храмов Северного Причерноморья // Древнее Причерноморье. Вторые чтения памяти проф. П.О. Карышковского. С. 49—51.



Рис. 12. Реконструкция храма ионического ордера

параметров: определение типа сооружения в рамках его категории (Кт); реконструкция планировочного решения (Кп); реконструкция фасада (Кф); реконструкция ордера (Ко). Степень абсолютной достоверности равна единице. Кроме того, для корректировки значений использовался ряд поправочных коэффициентов. Тогда для первого, дорического храма —  $K_t = 0,47$ ,  $K_p = 0$ ,  $K_f = 0,7$ ,  $K_o = 0,88$ <sup>51</sup>. Для второго, ионического храма, соответственно —  $K_t = 0,65$ ,  $K_p = 0$ ;  $K_f = 0,94$ ;  $K_o = 0,9$ <sup>52</sup>.

Сравнение этих показателей, даже с учетом достаточной доли субъективности в отношении примененной методики, на наш взгляд, отражает реальную картину — наиболее обоснованной является реконструкция с четырехколонным простильным

<sup>51</sup> При определении основных параметров прямоугольных храмов учитывались следующие базовые элементы, которые в сумме должны составлять единицу: Кт — количество портиков — стоимость этого элемента  $0,7 \times 0,5$  (коэффициент альтернативного решения) = 0,35; тип главного портика —  $0,3 \times 0,4$  (коэффициент базирования на двух последовательных гипотетических построениях) = 0,12 (в сумме — 0,47); Кп — для реконструкции планировочного решения нет оснований; Кф — наличие фронтона — 0,1; вид ордера — 0,2 (при условии, что ордер известен); количество колонн —  $0,3 \times 0,4 = 0,12$ ; высота колонн —  $0,15 \times 0,8$  (коэффициент для реконструкций, основанный на надежно установленных пропорциональных или модульных соотношениях) = 0,12; высота антаблемента —  $0,15 \times 0,8 = 0,12$ ; интерколумний —  $0,1 \times 0,4 = 0,04$  (в сумме — 0,7); вид ордера — 0,2; высота колонн —  $0,3 \times 0,8 = 0,24$ ; высота антаблемента —  $0,3 \times 0,8 = 0,24$ ; диаметр колонн (известен) — 0,2 (в сумме — 0,88).

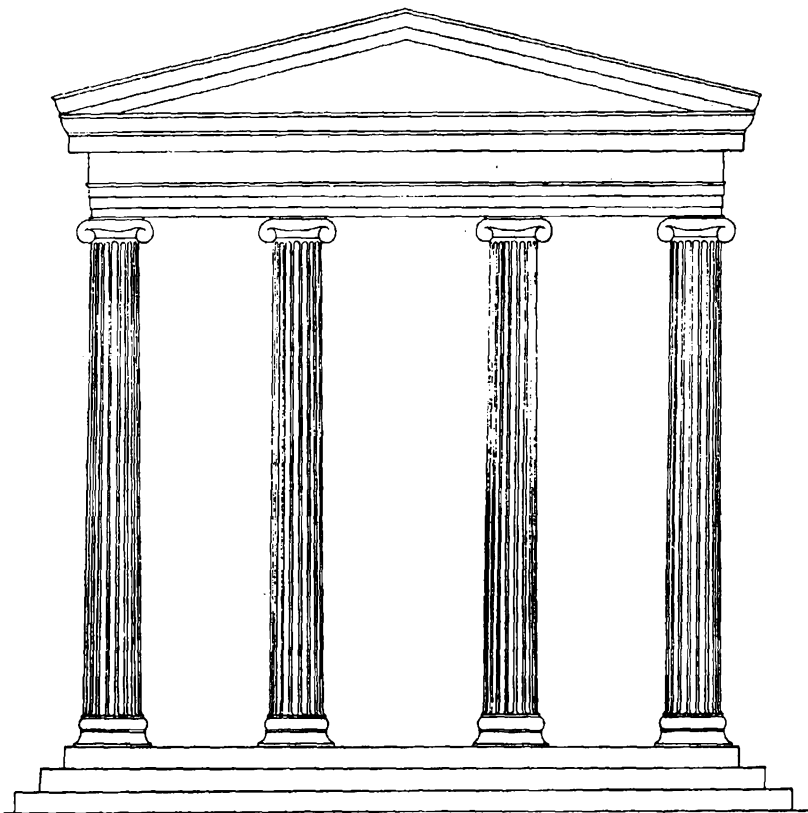
<sup>52</sup> Кт — количество портиков —  $0,7 \times 0,5 = 0,35$ ; тип главного портика — 0,3 (в сумме — 0,65); Кп — для реконструкции планировочного решения оснований нет; Кф — наличие фронтона — 0,1; вид ордера — 0,2 (при условии, что ордер известен); количество колонн — 0,3; высота колонн —  $0,15 \times 0,8 = 0,12$ ; высота антаблемента  $0,15 \times 0,8 = 0,12$ ; интерколумний — 0,1 (в сумме — 0,94); Ко — вид ордера — 0,2; высота колонн — (высота базы известна — 0,1); высота ствола и капители —  $0,2 \times 0,8 = 0,16$ ; высота антаблемента —  $0,3 \times 0,8 = 0,24$ ; диаметр колонны (известен) — 0,2; (в сумме — 0,9).

ионическим портиком. И если даже данные для конкретной планировочной реконструкции отсутствуют полностью, то фасад и ордер можно восстановить с достаточно высокой степенью достоверности.

Определяя, какому божеству был посвящен центральный храм северо-восточной площади Херсонеса, необходимо особо подчеркнуть, что нашими предшественниками специального историко-архитектурного изучения этого памятника и реконструкции даже варианта архитектурного ордера проведено не было. И все же в итоге последних археологических изысканий, произведенных нами в 70-е годы на площади, по крайней мере дважды предпринимались попытки гипотетически связать центральный храм — архитектурную доминанту площади — с вполне определенным божеством херсонесского пантеона. Первая из них, связывающая главный храм на площади с культом Афродиты, в силу полного отсутствия реальной аргументации и не имеющих совершенно никакого основания косвенных данных должна быть решительно отвергнута<sup>53</sup>. Вторая, связывающая храм с культом Афины, весьма вероятна и должна быть внимательно рассмотрена<sup>54</sup>. Проведенное Э.И. Соломоник специальное исследование надписи на мраморном постаменте статуи Афины (IOSPE. I<sup>2</sup>. 406), изготовленной в конце IV в. до н.э. скульптором Поликратом<sup>55</sup>, привело автора к мысли, что статуя была установлена на площади у храма, который мог быть также посвящен Афине<sup>56</sup>. Крайне важно, что размеры сохранившегося на верхней плоскости постамента углубления от правой стопы статуи (49 см) соответствуют дорическому стандарту линейных мер с футом в 32,65 см и составляют 1,5 фута.

По рекомендациям Витрувия при изготовлении статуй необходимо учитывать соразмерность пропорций высоты человеческого тела к длине стопы, относящиеся как 6:1 (Vit. IV. 1.6). Следовательно, высота статуи Афины составляла 9 дорических футов, или около 3 м. С учетом же высоты шлема, венчавшего голову богини, и постамента, на котором она стояла, весь монумент достигал в высоту более 5 м.

Обращенная лицом к морю грандиозная фигура Афины, покровительницы мореходов, установленная на мраморном постаменте и стоящая в центре площади, размещенной на обрывистом и скалистом мысе у входа в херсонесскую гавань, служила своеобразным маяком. Главная продольная улица северо-восточного района была, вероятнее всего, ориентирована на статую Афины, игравшую, несомненно, важную роль в пространственной организации площади. Статуя не только замыкала перспективу улицы, но и композиционно связывала находящиеся на площади сооружения, доминирующие над окружающей жилой застройкой. Панорама всего ансамбля полностью раскрывалась лишь при непосредственном приближении к площади, при повороте вымостки к северо-западу. Только при этом оба храма открывались входящему на площадь человеку, но под разными углами. Установление угловых видов монументальных сооружений, входящих в единый комплекс, по мнению О. Шуази, являлось правилом античной градостроительной практики, так как угловой вид как наиболее живописный был неотъемлемым элементом объемно-планировочных решений греческих ансамблевых композиций<sup>57</sup>. Композиционный центр ансамбля составлял дорический храм, формировавший облик не только всего северо-восточного района города, но и определявший общую городскую панораму со стороны моря, являясь своеобразным ориентиром при входе кораблей в херсонесскую гавань.

Суммируя сказанное выше и сопоставив пропорции главных сооружений на северо-востоке Херсонеса — центрального храма, статуи Афины с размерами плит вымостки

<sup>53</sup> Федоров Б.Н. К вопросу о реконструкции северо-восточной площади Херсонеса Таврического // КСИА. 1985. 182. С. 10—11.

<sup>54</sup> Соломоник Э.И. О культе Афины в Херсонесе в IV—III вв. до н.э. // Античная и средневековая идеология. Свердловск, 1984. С. 7—14.

<sup>55</sup> Чубова А.П., Конькова Г.И., Давыдова Л.А. Античные мастера скульптуры и живописцы. Л., 1986. С. 151. № 678.

<sup>56</sup> Соломоник. Ук. соч. С. 10—11.

<sup>57</sup> Шуази. Ук. соч. Т. 1. С. 361.

площади, можно констатировать, что все они были выполнены в единой системе мер, основанной на дорийском футе и его фракциях.

Предлагая вариант реконструкции центрального храма на северо-восточной площади Херсонеса в дорическом ордере и соглашаясь с тем, что он мог быть посвящен Афине, мы вместе с тем не исключаем возможность его посвящения Артемиде, точнее ее местной ипостаси — главному божеству херсонесского пантеона, богине Деве (Партенос)<sup>58</sup>. В этой связи уместно вспомнить описание у Еврипида храма Артемиды в Таврике, жрицей которого была Ифигения (Eur. Iph. Taur. 96—97, 99, 112, 127, 128). Фантазией драматурга создан храм архаического облика с триглифами и свободным пространством между ними, через которые проникал свет внутрь храма. В более поздних постройках это свободное место между триглифами закрывается метопами, но в целом автором описывается архаический храм дорического ордера<sup>59</sup>. И хотя нельзя отождествлять описанный Еврипидом храм Артемиды со святилищем Девы, упомянутым Страбоном (VII. 4. 2.)<sup>60</sup>, отражение в литературной традиции применения аттической строительной практики в Юго-Западной Таврике не случайно. В Аттике и Пелопоннесе, как известно, храмы VI—V и IV—III вв. до н.э., посвященные Афине и Артемиде (в ипостасях воительниц или защитниц), сооружались только в дорическом ордере. Это храмы Афины Пронайи в Дельфах, Афины в Ассосе<sup>61</sup>, Афины Афайи на о. Эгина, Парфенон в Афинах, Артемиды в святилище Асклепия в Эпидавре, Афины Алеи в Тегее, Артемиды в Брауроне, Артемиды в Элевсине. Храмы Артемиды, происходящие из Ионии, возведены, наоборот, в ионическом ордере. Это храмы Артемиды в Эфесе и Сардах, Артемиды Левкофриены в Магнезии-на-Меандре и др.

Дополнительным аргументом в пользу того, что постройки, связанные с культом Девы возводились в дорическом ордере, является известная капитель<sup>62</sup> с посвящением Деве на абаке (IOSPE. I<sup>2</sup>. 407). Профиль капители полностью не сохранился, но по форме завершения эхина ее можно датировать не позднее третьей четверти IV в. до н.э. Со стилистической датировкой согласуется определение даты надписи по особенностям палеографии. В.В. Латышев датировал ее IV в. до н.э., Ю.Г. Виноградов помещает ее в более узкие хронологические рамки второй — третьей четверти IV в. до н.э.<sup>63</sup> Небольшие размеры капители и то обстоятельство, что массовое распространение дорического ордера в жилом домостроительстве начинается лишь с III в. до н.э.<sup>64</sup>, не позволяют связывать капитель с портиком жилого дома. Более вероятно предположить, что капитель принадлежала небольшой вотивной колонне, поставленной в честь Девы. Это тем более вероятно, если учесть, что посвященные надписи на абаке — явление редкое и характерно лишь для вотивов<sup>65</sup>. Не исключено,

<sup>58</sup> Мещеряков В.Ф. Религия и культы Херсонеса Таврического в I—IV вв. н.э.: Автореф. дисс. канд. ист. наук. М., 1980. С. 8; Золотарев М.И. Эллинистическое домашнее святилище в Херсонесе // Причерноморье в эпоху эллинизма. Тбилиси, 1985. С. 266—276.

<sup>59</sup> Скржинская М.В. Древнегреческий фольклор и литература о Северном Причерноморье. Киев, 1991. С. 125. На наш взгляд, О. Шуази более обоснованно отнес описанное Еврипидом святилище к «примитивным храмам» с деревянным перекрытием (Шуази. Ук. соч. Т. 1. С. 282). С начала VI в. до н.э. дорические храмы возводятся в камне, а каменные метопы на них часто были украшены рельефами (например, храм С в Селинунте: Gruben G. Die Tempel der Griechen. München, 1966. S. 274—275. Abb. 208).

<sup>60</sup> Скржинская М.В. Реальные и вымышленные черты Северного Причерноморья в трагедии Еврипида «Ифигения в Тавриде» // Древнейшие государства на территории СССР. 1986 г. М., 1988. С. 184.

<sup>61</sup> Это единственный архаический храм дорического ордера на малоазийском побережье. См. Westcoat B.D. Designing the Temple of Athens at Assos: some Evidence from the Capitals // AJA. 1987. 91. № 4. P. 553—568.

<sup>62</sup> Херсонесский государственный историко-археологический заповедник, инв. № 3597.

<sup>63</sup> Мы благодарны Ю.Г. Виноградову, который по нашей просьбе специально исследовал этот памятник с целью уточнения датировки посвященной надписи на нем.

<sup>64</sup> Буйских А.В. Дорический ордер в Северном Причерноморье // Древнее Причерноморье. Вторые чтения памяти проф. П.О. Карышковского. С. 10—11.

<sup>65</sup> Ср., например, с вотивными капителями с о-ва Делос: Marcadé J. Chapiteaux circulaires et chapiteaux doriques de colonnes votives Deliennes // BCH. 1974. XCVIII. № 1. P. 300—331.

что колонна с дорической капителью и посвящением Девы на ней была установлена на площади первоначально, а возведенный несколько позднее здесь же центральный храм, посвященный женскому божеству, был традиционно сооружен в дорическом ордере.

Попытка объемно-пространственной реконструкции северо-восточной площади Херсонеса была предпринята ранее<sup>66</sup>. Однако эту реконструкцию удачной не назовешь. Прежде всего уязвимость реконструкции в том, что она создана без реальной топогеодезической основы, лишена каких бы то ни было хронологических дат сооружений, совершенно отсутствуют даже попытки реконструкций архитектурного ордера построек, а вместо исследования всех этих необходимых элементов архитектурно-археологических построений, предваряющих целостные реконструкции древних архитектурных ансамблей, просто декларируется существование центрального храма и двух сокровищниц возле него. При этом не приводится совершенно никакой аргументации такого предположения. Примененный бездоказательный методический подход не выдерживает критики. Без реконструкций, пусть даже гипотетических, архитектурного ордера сооружений, совершенно невозможно реконструировать собственно постройку, что само по себе лишает возможности представить весь комплекс сооружений и его архитектурный облик даже в массах. Весьма надуманным представляется и мнение о посвящении центрального храма площади Афродите, базирующееся на бездоказательном пассаже об ориентации храма на Кипрский Пафос — место почитания Афродиты<sup>67</sup>. Гораздо более применимой для архитектурных реконструкций подобного рода является ценная информация Витрувия, рекомендующего «обращать храмы к вечерней стороне неба» или «... чтобы из святилищ богов была видна как можно большая часть города» (Vit. IV. V. 1—2). Нам представляется, что именно этими общепринятыми в античности рекомендациями руководствовались древние херсонесские зодчие, соорудившие северо-восточную площадь и возводившие храмы на ней.

Недостаточно оснований для определения здания, от которого сохранился стилобат с пиронами, как сокровищницы, тем более что автор, как и в случае с центральным храмом, собственной реконструкции архитектурного ордера этой постройки не предлагает. Но если с таким определением храма в западной части площади, который мы реконструируем в ионическом ордере (см. выше), с очень большими оговорками можно еще как-то согласиться, то нет решительно никаких оснований помещать еще одну сокровищницу в восточной части площади симметрично первой — здесь мы вновь встречаемся с ошибками методического характера. Отсутствие базового для общей реконструкции архитектурного обмера площади ввело автора в заблуждение, что якобы на востоке от плит вымостки площади существуют симметрично расположенные к западному храму какие-то строительные остатки, в которых и предлагается видеть обращенную фасадом на запад еще одну сокровищницу. Послужившие основанием для реконструкции так называемой «восточной сокровищницы» слегка выступающие над вымосткой площади три узкие плиты в натуре смещены в осях по фасаду относительно западного храма на 1,35 м к югу, т.е. не являются симметричным ему сооружением. К тому же техника кладки здесь совершенно иная, чем у западного стилобата. Исходя из общего культового характера всех существующих на площади архитектурных сооружений мы предлагаем реконструировать на этом месте в восточной части площади монументальный алтарь — обязательный элемент любого культового участка. Ввиду достаточно условной атрибуции сохранившейся кладки как остатков алтаря предлагаемая реконструкция по сравнению с приведенными выше

<sup>66</sup> Под разными названиями были опубликованы два совершенно идентичных текста с одинаковыми иллюстрациями. См. Федоров Б.Н. Объемно-пространственная композиция северо-восточной площади Херсонеса Таврического и ее реконструкция // Проблемы развития зарубежного искусства. Вып. X. Л., 1980. С. 7—12; *он же*. К вопросу о реконструкции... С. 8—11.

<sup>67</sup> Федоров. Объемно-пространственная композиция... С. 11—12; *он же*. К вопросу о реконструкции... С. 10—11.



Рис. 13. Метопы со щитами: 1, 2 — Ольвия; 3, 4 — Херсонес; 5, 6 — Афины

реконструкциями храмов наиболее условна и должна быть рассмотрена лишь как возможный вариант реконструкции алтаря.

Среди архитектурных деталей, хранящихся в лапидарии Херсонесского заповедника, имеется памятник, который, по нашему мнению, мог принадлежать такому алтарю, — это так называемая метопа, известняковая орфостатная плита размерами 77×82 и толщиной 13 см, украшенная по лицевому фасаду рельефным изображением выпуклого круглого щита (рис. 13). Несмотря на распространенное мнение о принадлежности этой метопы фризу монументального дорического храма<sup>68</sup> мы предлагаем иную интерпретацию ее функционального назначения. Прежде всего отметим, что рельефные композиции метоп, иллюстрирующие мифологические сюжеты, характерны в основном для дорической архитектуры VI—V в. до н.э. Однако ни одна из известных рельефных метоп не содержит изображения просто щита<sup>69</sup>. Для эллини-

<sup>68</sup> Он же. Дорическая архитектура... С. 6—7. рис. 3, 3.

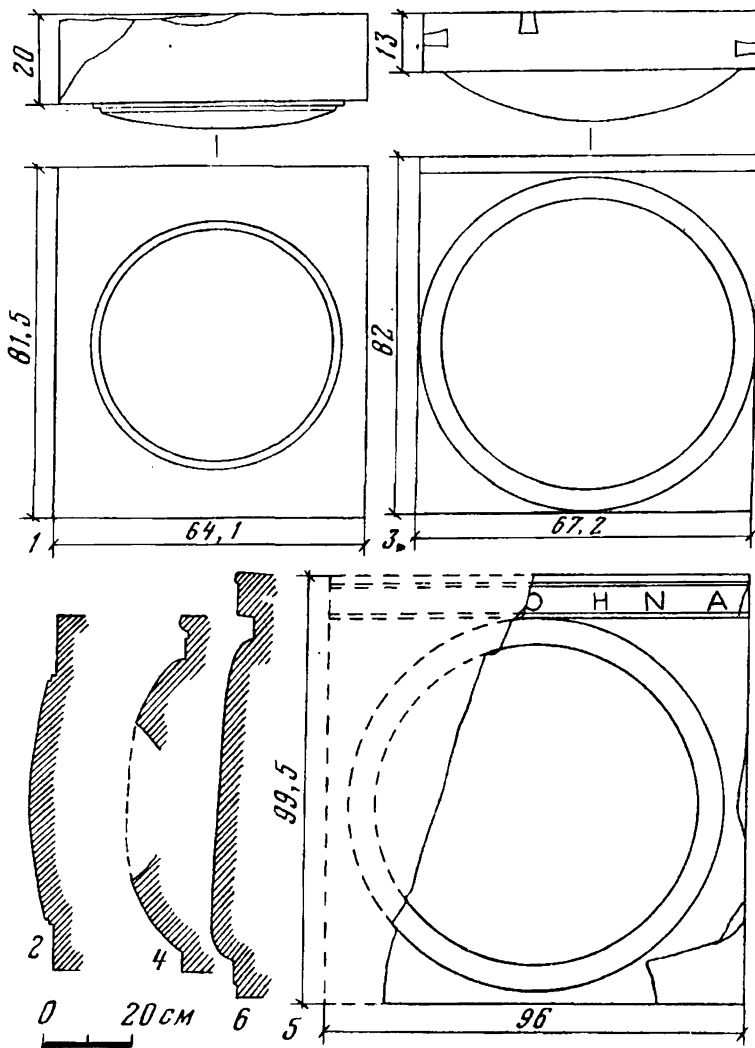
<sup>69</sup> Мальмберг В.К. Метопы древнегреческих храмов. Дерпт, 1892.



стического времени, к которому, судя по наличию пионов, принадлежит херсонесская метопа, вообще не характерны рельефные композиции фризов, за исключением метоп храма Афины в Новом Илионе, по стилю близких рельефам Пергамского алтаря<sup>70</sup>. Более того, для фризов эллинистических ордерных построек характерно соединение нескольких триглифов и метоп в одной плите. Иными словами, совершенно очевидно, что херсонесская метопа со щитом конструктивно не могла относиться к антаблементу храмового сооружения<sup>71</sup>.

Какому же сооружению принадлежал этот херсонесский памятник? В практике античного строительства известно использование метоп такого типа. Так, четыре орфостата с аналогичными изображениями и практически таких же размеров были обнаружены во время работ у храма Ареса в Афинах (вторая половина V в. до н.э.). По мнению автора раскопок, метопы эти принадлежали алтарю, а тематика изображения (щит) прямо связана с культом Ареса<sup>72</sup>. Метопы со щитами украшали votивный монумент-трофей, поставленный в честь победы фиванцев над лакедемонянами в 379 г. до н.э.<sup>73</sup> Несмотря на то, что примеры эти относятся к более раннему времени, для нас в данном случае представляет несомненный интерес сам факт использования изображения круглого щита в памятниках, связанных, с одной стороны, с votивной и мемориальной функциями, а с другой — с военной тематикой. Кроме того, не менее ценно и то, что памятники эти происходят из центральных областей Греции. Аттики и Беотии, строительные традиции которых столь строго соблюдались в культовой архитектуре Херсонеса. Более того, собственно изображение круглого щита генетически связано именно с дорийской традицией<sup>74</sup>.

Исходя из вышеизложенного, вполне вероятным может быть и предположение о том, что херсонесская метопа со щитом могла быть орфостатом-облицовкой монументального алтаря, расположенного на площади и входящего в ее единую архитектурную композицию.

Завершая наше исследование по реконструкции северо-восточной площади античного Херсонеса, попытаемся определить ее функциональное назначение и то место, которое занимала площадь в топографии города и определении его архитектурного облика. Архитектурный облик площади окончательно сформировался к рубежу IV—III — началу III в. до н.э. Именно в это время устраивается плитовая вымостка (рис. 14), сооружается центральный храм в дорическом ордере, посвященный, видимо, женскому божеству, очевидно Афине. Одновременно в западной части площади на высоком постаменте возвышалась обращенная лицом к морю величественная статуя Афины. Перед статуей располагался монументальный алтарь, облицованный прямоугольными плитами с изображениями рельефных щитов. Здесь же стояла небольшая votивная колонна, посвященная Деве, а вокруг могли быть установлены почетные надписи в честь херсонесских проксенов и государственные договоры.

В нескольких десятках метров к востоку от площади размещалась открытая в 1888 г. мастерская короппласта. На полу одного из помещений мастерской было найдено около 40 глиняных матриц для изготовления терракотовых статуэток и рельефных сосудов<sup>75</sup>. В расположенной за оградой площади мастерской короппласта могли изготавливаться votивные терракоты, которые херсонеситы приносили как

<sup>70</sup> Там же. С. 167 сл.

<sup>71</sup> Аналогичная метопа со щитом известна также и в Ольвии: *Карасев А.Н.* Архитектура // АГСП. Т. 1. М.—Л., 1955. С. 200. Рис. 16. Ввиду того, что ольвийская деталь не имеет паспорта, атрибутировать и датировать ее можно только по аналогиям. О возможном функциональном назначении памятника см. *Буйских.* Ордерные архитектурные детали... С. 57. Рис. 3—20—21.

<sup>72</sup> *McAllister M.A.* The Temple of Ares at Athens // *Hesperia*. 1959. XXVIII, № 1. P. 7.

<sup>73</sup> *Daux G.* Chronique des fouilles et découvertes archéologiques en Grèce en 1958. Phocide, Béotie, Eubée, Thessalie // *BCH*. 1959. LXXXIII, № 2. P. 675—679. Fig. 6—10.

<sup>74</sup> *Connolly P.* The Greek Armies. L., 1980. P. 32.

<sup>75</sup> *Мальмберг В.К.* Описание классических древностей, найденных в Херсонесе в 1888—1889 годах // *МАР*. 1892. 7. С. 3—23. Табл. I—IV.



Рис. 14. Остатки ограды теменоса

дары в стоящие на площади храмы. В таком случае эта мастерская короппласта была связана с комплексом расположенных на площади культовых сооружений. Аналогичная мастерская по изготовлению терракот входила в комплекс сооружений центрального теменоса Ольвии эллинистического времени<sup>76</sup>.

Сопоставив архитектурный облик всех построек на площади с их функциональным назначением, нетрудно заметить, что все они имеют специфические культовые черты. Это храмы и алтарь, вотивная колонна и тексты важных государственных постановлений и, наконец, вертикальная доминанта всего архитектурного ансамбля площади — самая крупная в Херсонесе величественная статуя Афины, принадлежащая руке скульптора Поликрата. Перед нами весь комплекс сооружений, возводившихся обычно в античных городах на священных участках. Нет сомнения, что северо-восточная площадь города была в эллинистическое время таким священным участком — теменосом античного Херсонеса.

<sup>76</sup> Карасев А.Н. Монументальные памятники ольвийского теменоса. Ольвия. Теменос и агора. М.—Л., 1964. С. 44.

TEMENOS OF ANCIENT CHERSONESUS: AN ATTEMPT.  
OF ARCHITECTURAL RECONSTRUCTION

*M.I. Zolotaryev, A.V. Buisikh*

The article presents a comprehensive study of the architectural remnants of the square in the north-western part of Chersonesus. The main street of the city ended in this square. In the western part of the paved square one of the authors excavated a stylobate that could be dated by a number of features to the Hellenistic period. It is attributed to the temple which judging by the column bases found nearby could be interpreted as Ionian prostyle-tetrastyle.

The authors assume that from the south the square was enclosed by a central monumental temple reconstructed on the basis of a number of architectural decorations as Doric prostyle-hexastyle. The article offers a graphic architectural reconstruction of both cult structures. Hypothetically the central temple is connected either with the cult of Athena whose monumental statue by sculptor Polycrates must have stood in the center of the square or with the cult of Parthenos, the main deity of Chersonesus. In the eastern part of the square a monumental altar is hypothetically reconstructed. The square with the whole ensemble of cult structures is interpreted as a consecrated area — *temenos*.

# ДИСКУССИИ И ОБСУЖДЕНИЯ

## Древний мир: проблемы экологии

© 1994 г.

### ЭГЕЙСКИЙ МИР: ПРИРОДНАЯ СРЕДА И РИТМЫ КУЛЬТУРОГЕНЕЗА\*

В науке уже не раз отмечалась зависимость некоторых важных аспектов классической греческой цивилизации так же, как и исторически предшествующих ей критской (минойской) и микенской цивилизаций от особенностей природной среды так называемого Эгейского мира<sup>1</sup>, т.е. того географического ареала, в котором протекало их становление и развитие и находились их основные жизненные центры, хотя и степень и характер этой зависимости разными авторами оцениваются по-разному. Именно природная среда как наиболее стабильный, т.е. наименее подверженный временным изменениям из всех факторов, участвующих в процессе культурогенеза, обеспечивала определенную преемственность этого процесса, несмотря на всякого рода исторические катаклизмы и потрясения (которые обычно сопровождалась переходы с одного его этапа на другой), вторжения новых этнических групп (носителей чуждых местному населению культурных традиций) и иные перемены в лучшую или в худшую сторону. Неизменность наиболее типичных форм греческого ландшафта, морских течений, годовых климатических циклов, характера почв, растительного покрова и т.п.<sup>2</sup> вполне объясняет характерную для этого ареала необыкновенную жизнеспособность основных культурно-хозяйственных типов, бытовых стандартов и в известной мере даже некоторых особенностей мировосприятия и психологического склада обитателей региона, сохранявших свою актуальность в их жизни на протяжении по крайней мере трех тысячелетий истории Эгейского мира до начала христианской эры.

\* Публикация статьи осуществлена при поддержке Российского фонда фундаментальных исследований в рамках проекта «Древний мир: проблемы экологии» (код проекта 93.06.10594).

<sup>1</sup> Имея в виду большой временной срез, который мы попытались охватить в настоящей статье и который включает в себя историю не только греков, но и многих других народов, мы сочли за лучшее использовать для обозначения рассматриваемого региона словосочетание «Эгейский мир» вместо более привычного «древняя Греция».

<sup>2</sup> Разумеется, неизменность эта не должна пониматься как нечто абсолютное. Специальные исследования геологического, почвоведческого, палинологического и археологического характера, произведенные в различных местах, расположенных на территории материковой и островной Греции и Малой Азии, показали, что в течение эпохи неолита, эпохи бронзы и раннего железа облик региона постепенно менялся. Меняли свои очертания берега Эгейского моря в результате тектонических сдвигов и опускания отдельных участков суши. Под действием ветров и дождей теряли свой почвенный покров холмы и горы. Шла интенсивная дефорестация, вызванная достаточной эрозией почв, отчасти деятельностью человека (особенно ощутимой она стала в I тыс. до н.э.). Все более засушливым (по сравнению с эпохой палеолита) становился климат (основные фактические данные по этим проблемам см. в работах: *Bintliff J.L. Natural Environment and Human Settlement in Prehistoric Greece. Pt I—II. Oxf., 1977; Rackham O. Ancient Landscapes // The Greek City from Homer to Alexander / Ed. O. Murray, S. Price. Oxf., 1990*). Тем не менее нельзя забывать о том, что все эти изменения накапливались медленно, в течение очень длительного времени и вследствие этого не могли оказать сколько-нибудь заметного влияния на жизнедеятельность населявших регион человеческих обществ. Человек успевал приспособиться к постепенно меняющейся среде при том, что некоторые доминирующие ее черты оставались достаточно стабильными на протяжении тысячелетий. Предположения же о крупномасштабных экологических катастрофах вроде грандиозного вулканического извержения или резкого климатического сдвига, вызвавшего целую череду засушливых лет, с помощью которых некоторые ученые пытались объяснить упадок и гибель сначала минойской, а затем микенской цивилизации, столкнулись с достаточно вескими возражениями других исследователей и сейчас уже не пользуются особой популярностью. Поэтому мы не будем здесь специально на них останавливаться.

И з древности, и в Средние века, и в Новое время Эгейский мир, несмотря на все прерывности его исторической судьбы, всегда оставался интегральной частью большого Средиземноморского мира, пока и поскольку само Эгейское море вместе с образующими его естественное продолжение Мраморным и Черным морями оставалось в сущности одним из заливов Средиземного моря. Некоторые из наиболее характерных черт и особенностей природной среды материковой Греции и островов Эгеиды, такие, например, как обычное в местном климате чередование засушливых весенне-летних сезонов с дождливыми осенне-зимними, широко распространенные типы ландшафта, соединяющие в одном природном комплексе невысокие скалистые безлесные горы, небольшие речные долины и полосу морского побережья, отсутствие больших лесов и полноводных рек, преобладание среди местной дикорастущей флоры низкорослых вечнозеленых кустарников и степного разнотравья и т.д., в неменьшей степени присущи и другим регионам Средиземноморья: Сицилии, Италии, Сардинии, Корсике, Испании, Анатолии, Кипру, Сирии, Палестине — и в целом могут быть признаны «общесредиземноморскими». Следовательно, наша задача заключается в том, чтобы попытаться понять, в чем состояла экологическая специфика Эгейского мира в сравнении с другими регионами Средиземноморья и в какой мере ею было обусловлено своеобразие путей исторического развития этой части древней ойкумены. Решая эту задачу, нам, само собой, разумеется, придется искать некий средний путь между «Сциллой» географического детерминизма и «Харибдой» высокомерного историзма, для которого в картине прошлого существуют только человеческие фигуры и нет никакого пейзажного фона.

Среди других стран древнего Средиземноморья Эгейский мир занимает совершенно особое место благодаря своему исключительно благоприятному географическому положению на стыке двух континентов: европейского и азиатского и в то же время на перекрестке важнейших морских путей, связывавших между собой самые удаленные уголки средиземноморского бассейна, Адриатики и Причерноморья. Это важное обстоятельство, а также своеобразная конфигурация южной оконечности Балканского п-ова и противолежащего ей побережья Малой Азии с их прихотливо изрезанной береговой линией и целой россыпью больших и малых островов между ними рано или поздно должны были превратить весь этот регион в идеальную контактную зону, самой природой оптимально приспособленную для передвижения племен и народов из одной части света в другую, для развития морской и сухопутной торговли, для обмена информацией и распространения новых идей<sup>3</sup>. Правда, в пределах Средиземноморья существовали и другие районы, выполнявшие во многом сходные функции «мостов» или «перевалов» в круговороте племен, идей и товаров. Примерами могут служить Гибралтарский пролив, Суэцкий перешеек, Кипр, Боспор Киммерийский (Керченский пролив). Огромной контактной зоной было в сущности все *Mare Internum* со всеми его берегами, островами, полуостровами и т.д. как естественное место «встречи» народов трех континентов, начиная уже с эпохи палеолита<sup>4</sup>. И все же присущий Эгейскому миру «коэффициент коммуникабельности» был, пожалуй, самым высоким в Средиземноморье вплоть до начала эпохи эллинизма<sup>5</sup>.

<sup>3</sup> *Blegen C.W.* «The Royal Bridge». *The Aegean and the Near East*. N.Y., 1956. Было бы неверно, однако, представлять себе Грецию и ближайшую к ней часть Малой Азии вместе с лежащими между ними островами как своего рода непрерывно функционирующий «проходной двор» или «туннель» между континентами. По сути доступ на территорию региона как с востока — из глубинных областей азиатского материка, так и с севера — со стороны Фракии и Иллирии был всегда сильно затруднен из-за перегородки эти пути горных массивов (*Starr Ch.G.* *The Origins of Greek Civilization*. 1100—650 B.C. N.Y., 1961. P. 11 f.). Морскими путями в воды эгейского бассейна удавалось проникнуть лишь небольшим группам финикийских и, видимо, также тирренских искателей наживы. Вплоть до образования Персидской державы при Кире Старшем и Дарии I Греция в течение длительного времени была надежно изолирована от наиболее опасных очагов военной агрессии. Предоставленные самим себе греки могли спокойно развивать свою культуру, вступая в контакты с внешним миром лишь в той мере, в которой им самим это было необходимо. Вероятно, примерно в таком же в целом достаточно благоприятном положении находились и их предшественники: минойцы, микенцы, кикладцы и пр. Отклонением от этой нормы были лишь загадочные события, разыгравшиеся в конце микенской эпохи (дорийское завоевание или вторжение «народов моря?»), о которых мы, к сожалению, почти ничего не знаем.

<sup>4</sup> *Myres J.L.* *Mediterranean Culture*. Cambr., 1944. P. 20 ff.; *Braudel F.* *The Mediterranean and the Mediterranean World in the Age of Philip II*. L., 1972. P. 42 ff.; *Hackens T., Holloway N.D., Ross Holloway R.* (eds.). *Crossroads of the Mediterranean*. Louvain, 1983. Passim.

<sup>5</sup> Ср., однако, *Purcell N.* *Mobility and the Polis // The Greek City from Homer to Alexander* / Ed. by O. Murray, S. Price. Oxf., 1990. P. 31 ff.

Попробуем теперь более внимательно всмотреться в наиболее существенные, доминирующие черты пространственной организации этого уникального уголка древней ойкумены и постараемся понять, каковы были уже изначально заложенные в него природой культурогенетические потенции. Уже одного взгляда на карту Эгейского моря достаточно для того, чтобы убедиться в том, что этот водный бассейн был как будто специально создан для того, чтобы служить прекрасной школой для начинающих мореплавателей, и как нельзя лучше, был приспособлен для занятий рыболовством, морской торговлей, пиратством и т.п. промыслами<sup>6</sup>. Постоянные передвижения отдельных судов и целых флотилий вдоль цепей островов от западного берега к восточному и в противоположном направлении, кипучая коммерческая активность в больших и малых портовых городах, ожесточенные морские сражения, набеги пиратских ватаг на прибрежные поселения — таковы были всегдашние, типичные черты повседневной жизни Эгеиды и в древности, и в эпоху Средневековья, и в Новое время.

Торговля, пиратство, а также тесно связанные с ними ремесло и специализированные виды сельского хозяйства, преимущественно ориентированные на рынок, уже в очень раннее время должны были стать уделом значительной части населения Эгейского мира, особенно в островной его зоне не только благодаря близости и доступности морской стихии, но и вследствие чрезвычайной бедности всего этого географического ареала природными ресурсами. Здесь нам пришлось бы повторить несколько расхожих тезисов современного антиковедения о крайней редкости в Греции крупных земельных массивов (около 80% территории страны занято горами), об отсутствии больших сухоходных рек, озер и настоящих лесов, о скудости запасов полезных ископаемых, за исключением камня и глины<sup>7</sup>. Все эти обстоятельства в своей совокупности уже изначально создавали предпосылки для зарождения на этих пустынных побережьях и архипелагах популяций чрезвычайно мобильных, жизненно активных социумов, ориентированных на интенсивные контакты с внешним миром, на постоянную экспансию и расширение своего жизненного пространства.

Географическое положение Эгеиды открывало перед ее обитателями весьма заманчивые перспективы такого «пожирания пространства» буквально по всем направлениям «розы ветров». Сравнительно удобные и вполне доступные для мореходов, хотя бы элементарно овладевших навыками навигации, морские дороги связывали эгейский бассейн с берегами Восточного Средиземноморья, откуда открывались пути, ведущие к основным жизненным центрам древнейших цивилизаций Передней Азии, с плодородными равнинами Сицилии, Южной Италии, Северной Африки, с месторождениями железа на Эльбе и в Этрурии, с серебряными рудниками южной Испании. А через извилистый коридор Черноморских проливов и Пропонтиды и вдоль берегов Адриатики эгейские мореплаватели могли проникать далеко в глубь евразийского континентального массива, вступая в непосредственные сношения с такими племенами и народами, о которых никогда не слышали их ближайшие соседи по Средиземноморскому миру, не исключая и вездесущих финикийцев<sup>8</sup>.

Видимо, не случайно почти все наиболее важные культурные центры, существовавшие в пределах этого географического ареала в течение III—I тыс. до н.э., ориентировались в своем развитии преимущественно в сторону Эгейского моря и, как правило, были непосредственно с ним связаны<sup>9</sup>. Уже в эпоху ранней бронзы (III тыс. до н.э.) на его островах и побережьях образовалось целое «созвездие» археологических культур, среди которых наиболее известны троянская культура (культура Трои I—II), раннеэлладская, цикладская и раннеминойская<sup>10</sup>. Именно в это время началось интенсивное освоение островной зоны Эгеиды. Если до начала III тыс. было заселено лишь около 20% островов, то к концу того же тысячелетия уже около 70% имели постоянное население, а на самых обширных и наиболее плодородных из них возникли довольно крупные поселения, по занима-

<sup>6</sup> Боннар А. Греческая цивилизация. Т. I. М., 1958. С. 35; Starr. Op. cit. P. 7 f.

<sup>7</sup> Специально о геологии, почвах и растительности Греции см.: Bintliff. Op. cit. P. 5 ff.

<sup>8</sup> О масштабах греческого мореплавания и колонизации в начале античной эпохи можно судить по данным, собранным в известной книге Дж. Бордмана (Boardman J. The Greeks Overseas. Harmondsworth, 1973).

<sup>9</sup> В этой связи уместно будет напомнить читателю о том, что именно в прибрежных районах Эгеиды как с европейской, так и с азиатской ее стороны климат отличается наибольшей засушливостью. В Греции основная масса осадков выпадает на западном побережье, обращенном к Ионическому морю, где сколь угодно крупных культурных центров всегда было совсем немного (Rackham. Op. cit. P. 88. Fig. 7).

<sup>10</sup> Schachermeyr Fr. Die ältesten Kulturen Griechenlands. Stuttgart, 1955; Renfrew C. The Emergence of Civilisation. The Cyclades and the Aegean in the Third Mil. B.C. L., 1972.

емой площади и числу жителей нередко не уступавшие материковым, а иногда и превосходившие их, как, например, Кносс и Фест на Крите, Полиохни на Лемносе, Ферми на Лесбосе<sup>11</sup>.

Первым в полном смысле слова морским народом Эгейского мира, по-видимому, вполне заслуженно считаются обитатели Кикладского архипелага. Им явно принадлежала «пальма первенства» в развитии эгейского мореплавания, морской торговли и пиратства<sup>12</sup>. Занимая естественный центр всего этого водного бассейна, кикладцы уже в достаточно раннее время (по крайней мере около середины III тыс.) взяли на себя функции посредников в контактах между разрозненными культурными очагами, разбросанными по его периферии, поставив под свой контроль сложившуюся в пределах региона и в значительной мере, по-видимому, ими же и созданную систему морских коммуникаций. Таким образом, уже в начале бронзового века Эгеида начала приобретать присущие ей черты классической контактной зоны, хотя географический диапазон этих контактов в то время был еще крайне ограничен и в целом не выходил за рамки самого эгейского бассейна<sup>13</sup>.

Непосредственно в пределах акватории Эгейского моря возникла и древнейшая из всех европейских цивилизаций — критская или минойская. Критская морская держава (так называемая «держава Миноса») охватывала значительную часть островов южной и центральной Эгеиды<sup>14</sup>, а критские корабли совершали весьма рискованные по тем временам плавания к берегам Кипра, Сирии и Египта. Тем самым Эгейский мир был втянут в систему торговых коммуникаций, охватывавшую Восточное Средиземноморье и страны Передней Азии, а сама минойская цивилизация вошла на правах «младшего партнера» в круг дворцовых цивилизаций бронзового века. К Эгейскому морю в большинстве своем были обращены также и главные жизненные центры микенской цивилизации, пришедшей на смену минойской в XV в. до н.э. Из известных в настоящее время микенских дворцов один только «дворец Нестора» в Пилосе находился на побережье Ионического моря в юго-западной части Пелопоннеса. Хотя микенские поселения существовали также и в некоторых других местах, расположенных вдоль западного побережья балканской Греции: в Элиде, Ахайе, Этолии, на островах Ионического архипелага<sup>15</sup>, ясно, что основной процесс становления и развития младшей из двух эгейских цивилизаций проходил не здесь, а в областях, лежащих к востоку от этих мест. Правда, ни одного дворца микенской эпохи до сих пор не удалось найти также и на островах Эгейского моря, за исключением Крита. Но зато здесь существовали такие крупные поселения протогородского типа, как Филакопи III на Мелосе и Айя Ирины на Кеосе<sup>16</sup>.

Классическая греческая цивилизация, сменившая микенскую цивилизацию после длительной исторической паузы (так называемые «темные века»), первоначально развивалась в рамках того же самого географического ареала со столь же ясно выраженным смещением «центра тяжести» к востоку, в сторону Эгейского моря<sup>17</sup>. В XI—IX вв. до н.э. ее главные жизненные центры группировались по обе стороны от Истма и Саронического залива в

<sup>11</sup> *Cherry J.F.* Islands Out of the Stream: Isolation and Interaction in Early East Mediterranean Insular Prehistory // Prehistoric Production and Exchange. The Aegean and Eastern Mediterranean / Ed. A.B. Knapp, T. Stech. Los Angeles, 1985. P. 18. О поселениях этой эпохи см.: *Андреев Ю.В.* Островные поселения Эгейского мира в эпоху бронзы. Л., 1989. С. 29 слл.

<sup>12</sup> *Renfrew.* Op. cit. P. 356 ff.; *Cherry.* Op. cit. P. 21 ff.; *Broodbank G.* The Longboat and Society in the Cyclades to the Keros-Syros Culture // AJA. 1989. № 3. P. 327 ff.

<sup>13</sup> Время от времени возникающие в литературе догадки о плаваниях кикладцев к берегам Леванта, Египта и даже Испании кажутся маловероятными, если учесть весьма еще ограниченные навигационные возможности кикладских судов, судя по всему, представлявших собой простые ладьи — однодревки (*Cherry.* Op. cit. P. 21; *Broodbank.* Op. cit. P. 334). Древнейшие изображения парусных кораблей, вероятно, лучше приспособленных для плавания в открытом море, появляются на минойских печатях конца III — начала II тыс. до н.э. (*Yule P.* Early Cretan Seals: A Study of Chronology // Marburger Studien zur Vor- und Frühgeschichte. 1980. 4. P. 60 ff.).

<sup>14</sup> Широкий спектр мнений о реальном историческом характере «минойской талассократии» представлен в сборнике материалов симпозиума, специально посвященного этой теме: *The Minóan Thalassocracy: Myth and Reality* / Ed. R. Hägg, N. Marinatos. Stockholm, 1984.

<sup>15</sup> О зоне распространения микенской цивилизации см.: *Hope Simpson R.* A Gazetteer and Atlas of Mycenaean Sites. L., 1965.

<sup>16</sup> См. о них: *Андреев.* Ук. соч. С. 183 слл.

<sup>17</sup> *Myres.* Mediterranean Culture. P. 23; *Kirsten E.* Die griechische Polis als historisch-geographisches Problem des Mittelmeerraumes. Bonn, 1956. S. 100 ff.; *Snodgrass A.* Archaic Greece. The Age of Experiment. Berkeley and Los Angeles, 1980. P. 44f.

северо-восточной части Пелопоннеса (Арголида, Коринф), в Аттике и на Эвбее<sup>18</sup>. Уже в течение темных веков греки заново заселили практически всю островную зону центральной и южной Эгейды и основали целый ряд новых поселений на ее азиатском берегу, превратив таким образом почти весь этот водный бассейн, за исключением его северной окраины, освоенной несколько позже, во внутреннее греческое море, каковым оно и оставалось вплоть до завоевания Малой Азии турками-османами<sup>19</sup>. Характерно, что даже и после того, как первые греческие колонии появились на западе — у входа в Адриатическое море, на берегах Сицилии и южной Италии, западная часть балканской Греции еще долгое время заметно отставала в своем развитии от районов, имевших непосредственный выход к Эгейскому морю. Такие ее области, как Аркадия, Элида, Ахайя, Локрида Озольская, Этолия, Акарнания, Эпир, на протяжении ряда столетий оставались по существу за пределами сферы распространения античной полисной цивилизации. Их население по большей части продолжало жить в условиях примитивного деревенского быта и пользовалось среди своих восточных соседей — афинян, малоазиатских греков, дорийцев Коринфа и Родоса — репутацией полуварваров<sup>20</sup>.

Таким образом, именно эгейский бассейн с его побережьями, островами и полуостровами с полным основанием может быть назван «колыбелью» трех первых европейских цивилизаций. На протяжении, по крайней мере, трех последних тысячелетий дохристианской эры он оставался зоной наиболее интенсивных и динамических культурогенетических процессов в пределах всего балкано-малоазиатского ареала. В свое время Э. Кирстен попытался объяснить уже отмеченное выше отставание западной Греции от восточной, взглянув на эту проблему с чисто экологической точки зрения. Главной причиной такого отставания было, по его мнению, как в микенскую, так и в классическую эпоху отсутствие на западном побережье южной части Балканского полуострова сколько-нибудь значительных аллювиальных долин, которые могли бы обеспечить необходимым жизненным пространством как микенские дворцовые государства, так и более поздние греческие полисы<sup>21</sup>. Объяснение это вряд ли можно признать достаточно убедительным. Ведь и полисы, и довольно крупные минойско-микенские поселения могли существовать на таких малопродуктивных и нередко вообще малопродуктивных для человеческой жизни клочках суши, как Кикладские острова, где не было никаких аллювиальных долин<sup>22</sup>.

Экология, конечно, может служить «ключом» к решению этой, как, впрочем, и многих других проблем эгейской истории. Однако само это решение совсем не так просто, как это казалось Кирстену. В этой связи будет уместно еще раз напомнить о чрезвычайном многообразии природной среды Эгейского мира, о неизменно поражающем путешественников бесконечном варьировании форм ландшафта, о контрастности растительных и климатических микрозон в горах и на равнине, на материке и на островах<sup>23</sup>. Естественной основой этого многообразия может считаться необыкновенная, не знающая себе равных, по крайней мере, в пределах Средиземноморья геологическая фрагментированность региона. Горы и море делят всю его территорию на множество обособленных экологических ниш или ячеек, сменяющих друг друга как в горизонтальном, так и в вертикальном направлении. Такие ниши, резко различающиеся между собой по геологической структуре, характеру почв, растительности и даже климатическим условиям, нередко здесь существуют в близком соседстве друг с другом, и у путника, переходящего из одной местности в

<sup>18</sup> Еще один важный очаг греческой культуры этого периода, хотя и с очень сильными традициями предшествующей минойской эпохи, находился на Крите.

<sup>19</sup> *Starr*. Op. cit. P. 108 f. Э. Снодграсс, отмечая известную переориентацию греческой культуры в западном направлении, начиная с VIII в. до н.э., тем не менее признает, что именно области, непосредственно связанные с Эгейским морем, всегда оставались тем «твердым ядром, в которое она сжималась в свои худшие времена» (*Snodgrass A.M. The Dark Age of Greece. Edinburgh, 1971. P. 375 f.*).

<sup>20</sup> Фукидид называет локров озольских, этолийцев, акарнанов и жителей Эпира в числе тех эллинских племен, которые «до сих пор (т.е. еще в конце V в. до н.э.) ведут старинный образ жизни», занимаются грабежами и никогда не отправляются в путь, не захватив с собой какого-нибудь оружия.

<sup>21</sup> *Kirsten*. Op. cit. S. 101 f.

<sup>22</sup> На одном только о-ве Кеос общей площадью всего в 100 км<sup>2</sup> в классический период существовало четыре независимых государства (*Buřolt G. Griechische Staatskunde. Ht. 1. München, 1920. S. 164*).

<sup>23</sup> См. прекрасное описание Греции в известной книге Дж. Майрза (*Myres J.L. Who were the Greeks? Berkeley, 1930. P. 4 f.*), а также *Kitto H.D.F. Les Grecs, Autoportrait d'une civilisation. P., 1959. P. 36 suiv.; Rackham*. Op. cit. P. 106 f.



другую, вполне может возникнуть впечатление, что он попал в какую-то совсем иную страну<sup>24</sup>.

Особой сложности, можно даже сказать, изощренности природная сотообразная «архитектура» эгейского региона достигает в восточной его части, т.е. вдоль береговой линии Эгейского моря и внутри самой его акватории. Отдельные ячейки этого огромного «улья» (прибрежные долины и острова), бесконечно сменяя, но не повторяя друг друга, образуют причудливые сочетания воды и суши. Каждая из них, как правило, имеет свой собственный выход к морю и, следовательно, возможность вступать в контакты с другими соседними или более удаленными ячейками и вообще со всем внешним миром. Постоянное взаимодействие небольших человеческих сообществ, населявших эти «соты», создавало здесь своего рода «силовое поле» повышенной динамической напряженности, чем, по-видимому, и объясняется особая интенсивность культурогенетических процессов, протекавших именно в прибрежной полосе и на островах Эгеиды.

Исключительное многообразие экосистем, сгруппированных на сравнительно небольшом пространстве материковой и островной Греции, уже начиная с самых отдаленных времен, порождало естественные предпосылки для хозяйственной специализации общин, занимавших отдельные речные долины, горные плато, острова и т.д.<sup>25</sup> А неравномерное распределение имеющихся природных ресурсов: земли, металлов, камня, леса и т.п. так же, как и близость моря, сильно упрощавшего связи как между отдельными общинами, так и целыми их группами, сами собой подталкивали их на путь обмена или же заставляли прибегать к таким более грубым, сопряженным с насилием способам перераспределения и перемещения материальных ценностей, как война и пиратство. Как справедливо указывал К. Ренфрю, естественное, т.е. предопределенное самой природой неравенство отдельных социумов должно было еще более обостриться, после того, как сельское хозяйство ряда районов Эгейского мира вступило на путь поликультурного земледелия в форме так называемой «средиземноморской триады», т.е. параллельного культивирования винограда, масличных и злаковых растений, а в ремесленном производстве отчетливо проявились тенденции к специализации и профессионализации труда, особенно тесно связанные с развитием производства бронзы и другими технологическими новшествами<sup>26</sup>. Во многих местах общины, специализировавшиеся на выращивании одной — двух сельскохозяйственных культур, разведении тех или иных пород скота, рыбной ловле, различных ремесленных промыслах или посреднической торговле, могли возникнуть еще в минойско-микенское время и даже в эпоху ранней бронзы, хотя наиболее ясно образцы такого рода одностороннего экономического развития представлены в письменных источниках классического и эллинистического периодов<sup>27</sup>. Контрасты между торгово-ремесленными центрами, иногда почти совершенно лишенными собственной сельскохозяйственной базы, как, скажем, Эгина или Делос, полисами с преимущественно аграрным уклоном экономики, как многие государства Беотии, Фессалии, Аркадии, Элиды и т.д., и скотоводческими племенами Этолии, Акарнании, Эпира слишком хорошо известны, чтобы здесь нужно было останавливаться на них специально.

Тем не менее сугубо специализированные общины всегда оставались скорее маргинальным, не вполне типичным явлением в греческой экономике. Между двумя такими крайностями, как та же Эгина, у которой не было даже своей керамики, вероятно из-за отсутствия на острове залежей глины, необходимой для развития гончарных промыслов<sup>28</sup>, или какой-нибудь из полисов внутренней Аркадии или Фессалии, жители которого не имели никакого опыта в мореплавании и еще в V—IV вв. до н.э., вели полунатуральное хозяйство почти в гесиодовском духе, существовало множество промежуточных градаций. В этом многообразии, однако, удастся уловить и определенное единство так же, как ощущается оно и в необыкновенном богатстве форм греческих ландшафтов. При крайней изрезанности рельефа и береговой линии, характерной для большей части как материковой, так

<sup>24</sup> См., например, *Rackham*. Op. cit. P. 99.

<sup>25</sup> *Myres*. Who were the Greeks? P. 5 f.; *Rackham*. Op. cit. P. 106.

<sup>26</sup> *Renfrew*. Op. cit. P. 305 ff., 484 f. Сам Ренфрю относит постулируемую им «аграрную революцию» к началу бронзового века, т.е. к III тыс. до н.э., хотя другие авторы, касавшиеся этой проблемы, придерживаются более поздних датировок. См., например: *Van Andel T.H., Runnes C.N.* An Essay on the Emergence of Civilization in the Aegean World // *Antiquity*. 1988. 62.235. P. 234 ff.

<sup>27</sup> *Purcell*. Op. cit. P. 50 ff.

<sup>28</sup> *Starr Ch.G.* The Economic and Social Growth of Early Greece. 800—500 B.C. N.Y., 1977. P. 75; *Murray O.* Das frühe Griechenland. München, 1982. S. 277.

и островной Греции, комбинации из нескольких различных экосистем и соответствующих им культурно-хозяйственных типов могли возникать даже и в тесных рамках сравнительно небольших дворцовых или полисных государств. Известные нам полисы архаической и классической эпохи в своем преобладающем большинстве имели на своей территории и небольшие долины, пригодные для занятий хлебопашеством и виноградарством, и отроги горных цепей, которые могли использоваться для террасного земледелия, выращивания оливковых деревьев (на нижних склонах) и для выпаса скота (на горных пастбищах), и, наконец, отрезки морского побережья с хотя бы одной или двумя бухтами, пригодными для устройства корабельных стоянок<sup>29</sup>. Таким образом, нормальный или «среднестатистический» греческий полис может быть охарактеризован как своего рода универсальный природно-хозяйственный комплекс, основанный на сочетании и более или менее равномерном развитии нескольких различных видов хозяйственной деятельности, в том числе земледелия, скотоводства, ремесла, торговли, рыболовства и т.д.<sup>30</sup> В таких условиях разные группы населения, занятые в различных отраслях хозяйства, не могли быть слишком резко обособлены друг от друга. Сплошь и рядом одни и те же люди совмещали занятия сельским хозяйством с какими-нибудь промыслами, ремесленными или торговыми. Поэтому за редкими исключениями городская и сельская жизнь в Древней Греции были так же неразделимы, как две стороны одной медали<sup>31</sup>: в так называемом «городе» жили люди, не только владевшие землей, но нередко и обрабатывавшие ее своими руками или с помощью одного-двух рабов или батраков, а среди так называемых «деревень» было немало полумеземельческих, полуремесленных или рыбацких поселков, обитатели которых ради приработка могли в свободное от полевых работ время заниматься теми или иными промыслами так же, как это делали в XVIII—XIX вв. крестьяне в деревнях русского нечерноземья. Именно широкое распространение такого рода универсальных хозяйственных ассоциаций может считаться реальной основой прочно укоренившегося в сознании греков идеала самодостаточного (автаркичного), т.е. обеспеченного всем необходимым и поэтому независимого от внешнего мира полиса<sup>32</sup>.

Разумеется, воплотить в жизнь этот идеал в его полном близком к абсолюту объеме могли позволить себе лишь граждане такого большого и очень богатого, по греческим понятиям, государства, как Спарта, да и то ценой отказа от многих житейских благ, признанных ненужными и даже вредными их суровым законодателем Ликургом. В своем подавляющем большинстве греческие полисы не могли существовать и нормально развиваться без более или менее налаженных связей с внешними рынками как в самой Греции, так и за ее пределами. Как известно, некоторые из них вынуждены были ввозить даже такие жизненно необходимые виды сельскохозяйственной продукции, как вино, оливковое масло, зерно<sup>33</sup>. Тем не менее автаркические тенденции, хотя и с поправками на неизбежность определенных уступок рыночной стихии, несомненно, были очень сильны в греческой экономике в пору ее наивысшего расцвета.

Сама природа Эгейского мира с характерным для нее тяготением к замкнутым, компактным формам ландшафта на протяжении тысячелетий неизменно должна была порождать множество обособленных социальных организмов, стремившихся к полной хозяйственной и, как правило, также и политической независимости и самодостаточности. Тенденции этого рода прослеживаются как на уровне отдельных общин, территориально-родовых, сельских, большесемейных и т.д., так и на уровне целых государств: монархий и

<sup>29</sup> *Kitto*. Op. cit. P. 36 s.; *Myres*. Who were the Greeks? P. 6 f.

<sup>30</sup> Такого рода универсальность отнюдь не исключает локальной специализации отдельных полисов на производстве тех или иных видов сельскохозяйственной или ремесленной продукции, добыче камня, мрамора, соли и т.п. Именно эти местные промыслы и создавали исключительно богатый, насыщенный многообразными оттенками спектр хозяйственной и культурной жизни классической Греции (*Myres*. Who were the Greeks? P. 5 f.).

<sup>31</sup> Настоящей противоположности между городом и деревней долгое время не знали даже такие крупные экономические центры, как Афины (см.: *Humphreys S.C.* Anthropology and the Greeks. L., 1978. P. 133 f.; *Finley M.I.* The Ancient City; From Fustel de Coulanges to Max Weber and Beyond // Comparative Studies in Society and History. 1977.19.3. P. 307; *Андреев В.Н.* Аграрные отношения в Аттике в V—IV вв. до н.э. // Античная Греция. Под ред. Е.С. Голубцовой и др. Т. I. М., 1983. С. 275).

<sup>32</sup> Ср. *Starr*. The Economic and Social Growth... P. 173 f., 191; *Humphrey*. Op. cit. P. 143; *Косиленко Г.А.* Древнегреческий полис // Античная Греция. Т. I. М., 1983. С. 23.

<sup>33</sup> *Hopper R.J.* Trade and Industry in Classical Greece. L., 1979. P. 194 f. Ср., однако, справедливые предостережения Старра против обычных в литературе преувеличенных представлений о масштабах греческой торговли хлебом и другими видами продовольствия (*Starr*. The Economic and Social Growth... P. 164 f.).

полисов. Другая определяющая черта географии Эгейды — прекрасная обеспеченность всего региона морскими коммуникациями могла двояким образом воздействовать на все эти разновидности социумов. В одних случаях — обычно там, где нехватка тех или иных природных ресурсов не ощущалась особенно остро, она еще более усиливала их стремление к обособленности, к сохранению любой своей политической и культурной самостоятельности, поддерживая надежду на то, что недостающее в одном месте легко можно будет добыть в другом либо силой, либо посредством мирного обмена. В других случаях — там, где такого рода дефицит приближался к катастрофическому уровню, но в то же время существовала возможность восполнения нарушенного жизненного баланса за счет каких-то других имеющихся в избытке естественных богатств, близость моря обостряла природную предприимчивость обитателей долины или острова, подталкивая их к поискам тех или иных форм хозяйственной специализации и кооперации с соседними общинами, за которыми в дальнейшем могла последовать и политическая интеграция. Простые соображения такого рода позволяют хотя бы отчасти понять причины извечного противоборства центростремительных и центробежных тенденций, столь характерного для политической истории этой части Средиземноморья.

Уже в эпоху ранней бронзы в отдельных районах Пелопоннеса (Арголида, Мессения), в Троеде, а в самом конце III тыс. также и на Крите начался процесс «собираения» первичных родовых общин и объединения их вокруг в одних случаях укрепленных, в других неукрепленных сакрально-административных центров. Реальной основой этих древнейших в истории Эгейского мира государств или «вожеств» (chiefdoms) могла быть, по мнению К. Ренфрю и некоторых других авторов<sup>34</sup>, широко распространявшаяся в эту эпоху хозяйственная специализация отдельных общин и районов и порожденная ею потребность в объединении их человеческих и материальных ресурсов в рамках так называемых «редистрибутивных систем». Свидетельства архивных документов микенской эпохи позволяют думать, что тесно связанные между собой принципы хозяйственной специализации, кооперации, аккумуляции и перераспределения произведенной продукции в значительной мере определяли характер экономического развития микенских дворцовых государств так же, как и предшествующих им государств минойского Крита. При этом создание сугубо специализированных земледельческих или скотоводческих хозяйств в отдельных общинах и податных округах, по-видимому, не просто поощрялось, но нередко и вполне сознательно инициировалось дворцовой администрацией<sup>35</sup>. Сложный хозяйственный организм дворцового государства, конечно, не смог бы нормально развиваться на ограниченном пространстве отдельно взятой экологической ниши, и те микенские монархии, очертания которых мы можем теперь хотя бы приблизительно восстановить, основываясь на показаниях табличек линейного письма Б, занимали довольно значительную территорию. В пределах одного лишь Кносского царства в более поздние времена размещалось несколько десятков дорийских полисов, хотя оно и не охватывало весь Крит<sup>36</sup>. Правда, наряду с такими крупными политическими образованиями на территории Эгейского мира могли существовать в эту же эпоху и совсем небольшие государства, по своим размерам не превосходившие нормальный греческий полис или даже уступавшие ему. В основном они, по-видимому, размещались на периферии больших микенских монархий, с которыми их могли связывать отношения своего рода «вассальной» зависимости, например, на островах Кикладского архипелага или в гористых районах Фессалии, средней Греции и западного Пелопоннеса, т.е. по преимуществу в тех местах, где не было больших земельных массивов, пригодных для развертывания сложных систем специализированных общин.

Распад супер- и инфраструктур микенской цивилизации вновь выдвинул на первый план самодовлеющую земледельческую общину, которая во всей своей жизнедеятельности могла полагаться только на свои собственные силы и на тот чаще всего крайне ограниченный

<sup>34</sup> Renfrew. Op. cit. P. 38 ff., 476 ff. Cp. Halstead P., O'Shea J. A Friend in need is a friend indeed: social storage and the origins of social ranking // *Ranking, Resource and Exchange: Aspects of the Archeology of Early European Society* / Ed. C. Renfrew, St. Shennan. Cambr. etc, 1982. P. 96 ff.; Halstead P. On Redistribution and the Origin of Minoan-Mycenaean Palatial Economies // *Problems in Greek Prehistory* / Ed. E.B. French, K.A. Wardle. Bristol, 1988. P. 521 ff. Cp.: Bintliff. Op. cit. Pt. I. P. 114 ff.

<sup>35</sup> Полякова Г.Ф. От микенских дворцов к полису // *Античная Греция*. Т. I. М., 1983. С. 95.

<sup>36</sup> Bennet J. Knossos and LMIII Crete: A Post-Palatial Palace? // *The Function of the Minoan Palaces* / Ed. R. Hägg, N. Marinatos. Stockholm, 1987. P. 307 ff. Cp. гипотетическую карту микенской Греции в статье: Cherry J.F. Politics and Palaces; Some Problems in Minoan State Formation // *Peer Polity Interaction and Socio-Political Change* / Ed. C. Renfrew, J.F. Cherry. Cambr. etc., 1986. P. 23. Fig. 2, 4.

ассортимент хозяйственных ресурсов, которым ее могла обеспечить занимаемая ею экологическая ниша. Изолированная сельская община — демос или кома оставалась в Греции доминирующей формой социальной организации на протяжении почти всего периода темных веков (по крайней мере, до начала VIII в. до н.э.)<sup>37</sup>. Вытеснение бронзы железом, которое стало в греческой экономике ведущим индустриальным металлом, видимо, спустя каких-нибудь сто или сто пятьдесят лет после крушения последних микенских монархий, в немалой степени способствовало экономической эмансипации патриархальной крестьянской семьи, высвобождению ее частной хозяйственной инициативы<sup>38</sup>. Избавившись от тяжелого фискального гнета и неусыпного контроля дворцовой бюрократии, греческие земледельцы смогли, наконец, освободиться и от принудительной хозяйственной специализации, ставившей их в зависимость от системы централизованного распределения ресурсов, и в основной своей массе вернулись к более привычному для них и в целом лучше отвечающему экологической специфике Эгейского мира замкнутому на себя циклу полунатурального хозяйства, при котором каждый из них мог рассчитывать только на себя, как это ясно следует из знаменитых наставлений Гесиода. В этой обстановке должна была резко увеличиться как горизонтальная, так и вертикальная мобильность отдельных индивидов и целых их групп<sup>39</sup>, открылись широкие возможности варьирования и сочетания различных источников средств существования в рамках одной хозяйственной ячейки. Следует полагать, что особенно ощутимы эти перемены были в прибрежных районах и на островах Эгейского моря. Как показывает пример отца Гесиода, купившего земельный надел в окрестностях беотийского городка Феспии, у подножья Геликона, уда он переехал из Эолийской Кимы в Малой Азии, где первоначально промыслял морской торговлей (Орега. 633—640), в архаической Греции профессии купца и землепашца отнюдь не считались несовместимыми, а зажиточный крестьянин мог сам без всяких посредников и перекупщиков сбывать излишки своего хозяйства, пускаясь в плавание хотя бы до ближайшей гавани и рынка при ней. У самого Гесиода, по-видимому, был свой корабль, хотя он и признается, что боится и не любит моря (ibid. 646 ff.).

Может сложиться впечатление, что морские скитания были уделом по преимуществу всякого рода изгоев и отщепенцев, т.е. людей, силой обстоятельств вытолкнутых из социальных структур общины и вынужденных искать счастья и хотя бы умеренного достатка в чужих краях. Сторонники этой концепции обычно ссылаются на Архилоха — этого типичного бродягу и авантюриста, ведущего, по его же собственным словам, «морскую жизнь» (θαλάσσιος βίος — West, 1972, Fr. 116) и чередующего ремесло солдата-наемника с нелегкой участью греческого колониста на совсем еще диком и необжитом в то время о. Фасосе. Однако блуждающие по морям в поисках подвигов, славы или же просто богатой добычи гомеровские герои на свой лад не менее типичны как выразители авантюрно-динамического духа архаического греческого общества, хотя среди них не так уж много найдется социально ущербных личностей<sup>40</sup>. Аристократы, промышленяющие пиратством, морской торговлей и участвующие в качестве предводителей-ойкистов в основании колоний, неоднократно упоминаются на страницах «Истории» Геродота и у более поздних авторов<sup>41</sup>. Вполне логично было бы предположить (и эта догадка находит определенные подтверждения в источниках), что наиболее мобильным элементом как в аристократической, так и в крестьянской среде были молодые люди, вынужденные дожидаться смерти своих родителей для того, чтобы стать полноправными собственниками семейных наделов, или же (при наличии в семье нескольких сыновей) вообще лишенных права наследования отцовского имущества<sup>42</sup>. Следовательно, пытаясь найти объяснение особой подвижности греческого общества в послемикенское время, мы не должны упускать из вида и еще один

<sup>37</sup> Андреев Ю.В. К проблеме послемикенского регресса // ВДИ. 1985.3. С. 20 слл.; Яйленко В.П. Архаическая Греция и Ближний Восток. М., 1990. С. 17 слл. Ср. Фролов Э.Д. Рождение греческого полиса. Л., 1988. С. 65.

<sup>38</sup> Андреев Ю.В. Ук. соч. С. 23.

<sup>39</sup> Об этом свидетельствует в первую очередь широкое расселение греческой народности по всему пространству эгейского бассейна в ходе так называемой «ионийской колонизации», в дальнейшем плавню, без сколько-нибудь заметных разрывов и пауз перерастающей в Великую колонизацию, продолжавшуюся уже за пределами этого региона.

<sup>40</sup> Ср. Finley M.J. The World of Odysseus. N.Y., 1977. P. 68 ff.; Starr. The Economic and Social Growth... P. 51.

<sup>41</sup> Humphrey. Op. cit. P. 165 ff.; Murray. Op. cit. S. 277 f.; Starr. The Economic and Social Growth... P. 51 f.

<sup>42</sup> Humphrey. Op. cit. P. 168.

экологический или, скорее всё же, эколого-демографический фактор — малоземелье и тесно связанную с ним перенаселенность страны<sup>43</sup>.

В первой половине I тыс. до н.э. греки были не единственным морским народом Средиземноморья. Их партнерами и соперниками в борьбе за овладение внутренними коммуникациями этого водного бассейна могут считаться также финикийцы, этруски и в меньшей степени карийцы, киликийцы, иллирийцы и некоторые другие народности. Тем не менее по уровню мобильности греческое общество этой эпохи намного превосходило все прочие средиземноморские общества, не исключая финикийцев и этрусков<sup>44</sup>. Наряду с некоторыми другими факторами, в специальное рассмотрение которых мы не можем сейчас вдаваться, здесь, несомненно, сыграл свою роль уже отмеченный выше чрезвычайно высокий «коэффициент коммуникабельности», являющийся отличительной чертой эгейского бассейна. Необыкновенно густая и разветвленная сеть морских путей и корабельных стоянок, возникшая здесь еще в III тыс. до н.э. и впоследствии постоянно разраставшаяся и совершенствовавшаяся, стала опорной базой для широкого распространения каботажного мореплавания, в котором при относительной доступности плавательных средств — бескилевых и беспалубных судов самой простой конструкции<sup>45</sup> могли так или иначе принимать участие большие массы людей, явно не ограниченные узким кругом профессиональных мореходов-купцов или пиратов. С развитием греческого мореплавания и его выходом за пределы Эгеиды эта массовость не была им утрачена, о чем свидетельствует, в первую очередь, Великая греческая колонизация, по своим масштабам, если иметь в виду относительную численность и размеры возникших при этом поселений, оставившая далеко позади и финикийскую, и, тем более, этрусскую колонизацию.

Параллельно с колонизационным движением VIII—VI вв. до н.э. и, несомненно, в тесной связи с ним в Греции шел процесс становления новой полисной государственности. Нормальный греческий полис, как это следует из уже сказанного выше, представлял собой особый тип социума, оптимально приспособленный к специфическим природным условиям эгейского региона<sup>46</sup>. В своем подавляющем большинстве полисы архаического и классического периода были очень невелики и, если оставить в стороне такие исторические аномалии, как Афины и Спарта, сильно уступали дворцовым государствам микенской эпохи территориально и по численности населения. В литературе уже не раз отмечалась идеальная сбалансированность архитектурного облика греческого города с формами окружающего ландшафта, его, если можно так выразиться, «вписанность» в этот ландшафт<sup>47</sup>. Однако, несмотря на свою тесную, органическую связь с определенной экологической нишей и отгороженность от других таких же ниш (как известно, государственные границы, отделявшие один полис от другого, обычно проходили по горным отрогам, или по береговой полосе, т.е. определялись опять-таки характером ландшафта), типичный полис никогда не был «намертво» прикреплен к занимаемой им территории, не был «заложником» среды обитания. В отличие от громоздких микенских царств небольшие полисные общины сравнительно легко передвигались с места на место и так же легко делились на самостоятельные сегменты, что было одной из важнейших предпосылок широкой территориальной экспансии греческой народности как в эпоху Великой колонизации, так и еще позже в эпоху эллинизма<sup>48</sup>.

В определенном смысле колонизация может расцениваться как своего рода компенсация экологической ущербности нормального полиса за счет мобильности составляющих его

<sup>43</sup> Рамки настоящей статьи не позволяют нам вдаваться в специальное рассмотрение давно уже ставшего предметом острой научной дискуссии вопроса о причинах и характере этой перенаселенности. См., однако: *Starr. The Economic and Social Growth...* P. 40 ff.

<sup>44</sup> *Зайцев А.И. Культурный переворот в Древней Греции VIII—V вв. до н.э. Л., 1985. С. 41 слл. Ср., однако: Purcell. Op. cit. P. 33 ff.*

<sup>45</sup> О греческом кораблестроении микенского и архаического времени см.: *Gray D. Seewesen // Archaeologia Homerica. Bd I. Kap. G. Göttingen, 1974.*

<sup>46</sup> Об экологической обусловленности основных пространственных и социальных параметров греческого полиса см.: *Kirsten. Op. cit. S. 66 ff.*

<sup>47</sup> См., например: *Глазычев В. В центре ойкумены // Декоративное искусство СССР. 1979. № 4. С. 22.*

<sup>48</sup> Микенская колонизация Восточного и Западного Средиземноморья, насколько мы можем о ней теперь судить по уже известному археологическому материалу, в целом, по-видимому, не продвинулась дальше основания небольших эмпориев, служивших опорными пунктами транзитной торговли. Исключениями из этого правила могут считаться лишь некоторые поселения конца эпохи бронзы на западном и южном побережьях Малой Азии, а также на Родосе и Кипре (*Taylor W. The Mycenaean. L., 1983. P. 14 ff.*).

индивидов и вместе с тем как попытка реализовать на новом месте и в новых природных условиях идеал автаркичного существования, не реализованный на старой родине — в метрополии. Мощный всплеск колониционного движения так же, как и сопутствовавший ему стремительный рост греческого мореплавания и морской торговли был в значительной мере обусловлен чрезвычайной внутренней подвижностью или социальной пластичностью полисной общины, открывавшей широкий простор для хозяйственной самостоятельности средних и мелких собственников, составлявших ее гражданский коллектив, хотя здесь, несомненно, существовала и обратная зависимость: общество, отличительной чертой которого был высокий уровень мобильности отдельных индивидов, требовало для своего нормального развития адекватно динамичных форм политической организации<sup>49</sup>.

Итак, только сообщество эллинских полисов, в основном сложившееся в VIII—VI вв. до н.э. или в архаический период, сумело впервые в истории региона в полной мере использовать поистине уникальные возможности социально-экономического и культурного развития, заложенные в географическом положении и внутренней структуре Эгейского мира. За эти три столетия греки восстановили прерванные связи со странами Востока, вновь и теперь уже прочно и надолго обосновались на берегах Италии и Сицилии, совершили настоящий прорыв в Черное море, заселив почти все его побережья<sup>50</sup>. В результате эгейская контактная зона, первоначально возникшая на стыке Европы и Азии, широко раздвинула свои границы, охватив огромным полукольцом значительную часть Средиземноморья и практически все Причерноморье. Маленький Эгейский мир сильно разросся и стал большим Греческим миром. При этом Эгеида сохранила свое значение основного структурного ядра в этом новом сообществе метрополий и колоний, и несмотря на отсутствие реального политического единства между ними, оставалась как бы «сердцем» широко разветвленной «кровеносной системы» морских коммуникаций, перекачивавшей во все концы ойкумены потоки людей, товаров и информации.

Только античная полисная цивилизация смогла по-настоящему реализовать чрезвычайно важный культурогенетический принцип единства в многообразии, имманентно укорененный в самой природе эгейского региона<sup>51</sup>. Предшественники греков античной эпохи, продвигаясь, по-видимому, в том же направлении, но в значительной мере наугад, путем проб и ошибок, довольно долго не могли точно сбалансировать «чаши» этих вечно колеблющихся «весов». В одних случаях многообразие явно брало верх над единством, и возникали совершенно разобщенные или очень слабо связанные между собой очаги самодовлеющих, непохожих друг на друга эгейских культур эпохи ранней бронзы<sup>52</sup>. В других случаях, напротив, на первый план выдвигался принцип всеобщей унификации и стандартизации, и тогда рождалось поражающее своим унылым единообразием культурное койне конца микенской эпохи<sup>53</sup>. Лишь с наступлением железного века и в основном уже в течение геометрического периода (IX—VIII вв. до н.э.) на территории Эгейского мира наконец сложилась система динамического равновесия нескольких десятков культурных центров, явно тяготеющих к полной политической, а стало быть, и хозяйственной самостоятельности, но в то же время чрезвычайно заинтересованных во внешних контактах, активно взаимодействующих между собой и обменивающихся всевозможной информацией<sup>54</sup>. Образовался необыкновенно широкий спектр возможных вариантов культурного развития. Возникло множество соперничающих между собой и при этом взаимно обогащающих друг

<sup>49</sup> Нам трудно поэтому согласиться с парадоксальным мнением Н. Перселла, который оценивает греческий полис как своего рода исторический тупик (*cul-de-sac*), «беспольный ответ на вызов средиземноморской реальности», противопоставляя ему Римскую державу как оптимальную в условиях Средиземноморья форму политической организации (*Purcell*. *Op. cit.* P. 57 ff.).

<sup>50</sup> О начале греческого проникновения в Черное море см.: *Carpenter R.* The Greek Penetration of the Black Sea // *AJA*. 1948. 57.1.

<sup>51</sup> *Myres*. Who were the Greeks? P. 588 f.; *Starr*. The Origins of Greek Civilization. P. 9; *Зайцев*. Ук. соч. С. 36.

<sup>52</sup> *Starr*. The Origins of Greek Civilisation. P. 26, 109. Ср. *Renfrew*. *Op. cit.* P. 34, 451.

<sup>53</sup> *Hooker J.T.* Mycenaean Greece. L., 1980. P. 81 f.

<sup>54</sup> Интересная, хотя, на наш взгляд, не совсем удачная попытка представить эту систему в ее историческом развитии, начиная с эпохи ранней бронзы и кончая архаическим периодом, была предпринята в недавнем прошлом группой английских археологов во главе с К. Ренфрю в сборнике «Peer Polity Interaction and Socio-political Change» / Ed. C. Renfrew, J.F. Cherry. Camb., 1986 (см. прежде всего статьи самого Ренфрю, а также Черри и Снодграсса). У нас сложилось впечатление, что авторы этих статей не отдали себе ясного отчета в определенной дискретности и разнонаправленности процесса эгейского культурогенеза на разных его этапах, совпадающих с III, II и I тыс. до н.э.

друга художественных, поэтических, а позже также философских и научных школ, каждая из которых стремилась к сохранению своей творческой индивидуальности, но при этом все они исповедовали и некоторые общие эстетические и мировоззренческие принципы и идеалы, составляющие в своей совокупности квинтэссенцию греческой культуры, ее неповторимое своеобразие, отличающее ее от всех иных «варварских» культур.

Как мы видим, потребовался длительный процесс естественно-исторического отбора социальных организмов для того, чтобы удалось наконец выявить среди них формы, наиболее приспособленные не просто к существованию, но и к достаточно интенсивному и продолжительному культурному развитию в весьма специфичных и в общем достаточно суровых природных условиях полуостровов и архипелагов Эгейды. Определенные аналогии или прототипы греческого полиса эпизодически возникали здесь и в более ранние времена. Многие из известных сейчас эгейских поселений эпохи бронзы, открытых на островах и в меньшей степени на материке, даже внешне (по своей архитектуре, планировке, местоположению и т.д.) почти не отличаются от пришедших им на смену в начале железного века греческих «городов»<sup>55</sup>. Видимо, не особенно значительной была и дистанция, разделяющая наиболее типичные для тех и для других формы житейского уклада, хозяйственной деятельности и, возможно, даже политического устройства. Тем не менее понадобилось совершенно особое, нигде и никогда до этого и после этого не встречавшееся стечение исторических обстоятельств (о некоторых из них мы можем сейчас лишь догадываться, о других, вероятно, даже не подозреваем), для того, чтобы полисная форма человеческого общежития и вместе с ней блестящая эллинская культура окончательно утвердились в этой части древнего Средиземноморья и достигли здесь безраздельного преобладания. Таким образом, единственный в своем роде культурно-исторический феномен, вошедший в историю под именем «греческого чуда», не был заранее и вполне определенно «запрограммирован» самой природной средой Эгейского мира. Но в каком-то ином месте и в иной экологической обстановке он, вероятно, просто никогда бы не состоялся.

Ю.В. Андреев

## AEGEAN WORLD: ENVIRONMENT AND RHYMS OF CULTURAL GENESIS

Yu.V. Andreev

The extremely favourable geographical position of the Aegean world on the border of two continents and at the same time on the great waterway connecting the Mediterranean Sea with the Black Sea coast and outlying regions of the Eurasian continent as well as the abundance of inland water communications in the whole region must have contributed to its transformation into an ideal contact zone from the very beginning. At the same time, the specific «honeycomb» structure of the region particularly complicated along the coastal line and inside the Aegean Sea basin created a kind of «a field of force» of enhanced dynamic tension, which conditioned a special intensity of cultural genetic processes in this particular part of the ancient Mediterranean.

However, unique opportunities of socio-economic and cultural development existing in the environment of the Aegean world were not fully realized over a long period of time. For a long time (practically over the period of the Bronze Age on the IIIrd — IInd millennia B.C.) the human communities populating the area could not find the golden mean between the conflicting tendencies of economic specialization and self-sufficiency, political integration and separatism, cultural unity and diversity. It took a lengthy process of natural historical selection of social structures to reveal forms most suitable not only for survival, but also for a continuous and intensive cultural development in specific and severe natural conditions of the peninsulas and archipelagos of the Aegean. The classical Greek polis was just this kind of *socium*.

<sup>55</sup> См. о них: Андреев. Островные поселения...

## ВОДА И ЗАСУХА В АРГОССКИХ МИФАХ\*

Путешественник, направляющийся из Коринфа в Аргос по национальной автодороге, может охватить одним взглядом всю аргосскую равнину в тот момент, когда он начинает в нее спускаться, покинув проход Дервенаки. Ее контуры четко очерчиваются на севере, востоке и западе горами. На юге же долина открывается в сторону залива Навплиона<sup>1</sup>.

На юге равнины Клеоне горная цепь Третос служит водоразделом между бассейнами коринфского и аргосского заливов. На востоке находится горный массив Арахнея. Хотя названием «Арголида» начиная с древности обозначался весь полуостров, к которому примыкает аргосская равнина, с этой стороны бесплодные и пустынные горы разделяют два культурно и политически отличных района: территорию собственно Арголиды и Актэ, обращенную в значительной мере к Сароническому заливу. На западе высятся величественные вершины Аркадии: Лиркион, Артемисион и гряда Ктения<sup>2</sup>.

Арголидский залив, замыкающий равнину с юга, находится между двумя прибрежными горными массивами: на западе это Парнон, а на востоке массив, занимающий Арголидский полуостров. Парнон, достигающий в своей центральной части высоты 1937 м, образует со стороны моря плато, занятое современной епархией Кинурия. Многочисленные ручьи, сбегающие с горных склонов, собираясь в поперечных долинах, образуют три более значительных реки — впадающую в море у Астрога (Танос), у Айлос Андреас (Врасиатис) и у Леонидиона. Аллювиальные отложения этих рек, промывших глубокие ущелья в прибрежных горных массивах, образуют у моря небольшие плодородные равнины: на юге равнину Леонидиона, а на севере равнину Тиреатиды, находящуюся между реками, впадающими в море у Астрога и у Айлос Андреас, от собственно Арголиды она отделяется горой Завицей<sup>3</sup>.

Аргосская равнина прорезается многочисленными реками, берущими свое начало в горах. Это пересыхающие потоки, наполненные водой в течение не всего года, однако их паводок после сильных дождей иногда приводит к разрушительным наводнениям. Два наиболее значительных из них — Инах и Харадр (современное название Ксериас). Обе реки берут начало в горах, отделяющих Арголиду от Аркадии, а затем, «прежде чем слиться на равнине, к югу от Аргоса, они огибают Артемисий: Харадр с юга, по узкой, каменистой и пустынной долине, а Инах с севера, проделывая более длинный путь через несколько плодородных живописных долин»<sup>4</sup>. На севере находятся ручьи Дервенаки и — к востоку — Бербаты, который, вероятно, соответствует Астерию Павсания. Небольшие пересыхающие потоки, спускающиеся с Арахнея, как правило, не достигают моря. С морфологической точки зрения Арголида, в смысле ее границ, включает не только равнину, но и весь ансамбль районов, орошаемых реками, наносы которых ее составляют<sup>5</sup>. Чтобы определить ее границы, достаточно следовать линии водоразделов<sup>6</sup>.

Аргосский пейзаж определяется, однако, и другой гидрогеологической особенностью Пелопоннеса. Из многих внутренних долин, окруженных со всех сторон горами, воды могут вытекать лишь через подземные отверстия. Еще недавно в юго-западной части аргосской равнины, между Кефалари и Мили (где находилась древняя Лерна), из-за нескольких подобных карстовых источников существовал болотистый район чрезвычайно влажной почвой<sup>7</sup>.

Древние обладали достаточно точными представлениями об этих феноменах. Так, им было известно, что Эразинос питается водами Стимфалийского озера (Herod. VI. 76; Diod.

\* Публикация статьи осуществлена при поддержке Российского фонда фундаментальных исследований в рамках проекта «Древний мир: проблемы экологии» (код проекта 93.06.10594).

<sup>1</sup> Lehmann H. Argolis. I. Landeskunde der Ebene von Argos und ihrer Randgebiete. Athen, 1937. P. 1—2; Frazer J.G. Sur les traces de Pausanias à travers la Grèce ancienne. P., 1922. P. 231—232.

<sup>2</sup> Frazer. Op. cit. P. 231—232; Philippson A. Der Peloponnes. B., 1892. P. 93—119.

<sup>3</sup> Philippson. Op. cit. P. 480—488 (Кинурия); Baladié R. Le Peloponnes de Strabon. P., 1980. P. 77—78. Равнина Леонидиона, территория античного Прасиэ, получила благодаря своему плодородию прозвище «Сады Диониса» — Paus. III.24.4.

<sup>4</sup> Baladié. Op. cit. P. 70.

<sup>5</sup> Lehmann. Op. cit. P. 5, 50—54; Baladié. Op. cit. P. 70.

<sup>6</sup> Lehmann. Op. cit. P. 5.

<sup>7</sup> Ibid. P. 55; Baladié. Op. cit. P. 103—113.



XV.49.5; Strabo. VI.2.9; VIII.6.8; 8.4; Paus. II. 24. 6). Кроме источников, находящихся на равнине, два подобных выхода подземных вод находились в самом море: один возле Астроса, в месте, носящем название Анаволос, а второй неподалеку от Кивери, у подножия часовни Св. Георгия. Долгое время считалось, что первый из них отождествляется с Дине Павсания (Paus. VIII. 7.2). Однако недавно У.К. Притчет, основываясь на результатах последних геологических исследований, показал, что в действительности Дине находилась у часовни Св. Георгия. В самом деле, этот источник питается водами Нестани в районе Мантиней, как о том сообщает Павсаний, в то время как Анаволос является выходом из подземных водоемов горы Партеион<sup>8</sup>.

Еще два наблюдения позволяют дополнить наши представления об аргосской гидрографии. Уже Страбон обращал внимание на важную роль подпочвенных вод для снабжения города водой (Strabo. VIII. 6.7—8)<sup>9</sup>. Еще полвека назад большая часть используемой в Аргосе воды черпалась из колодцев. Они были особенно многочисленны в южной части равнины, где слой подпочвенных вод находится на небольшой глубине<sup>10</sup>. Кроме того, в юго-западной части равнины, возле Навплиона, еще сейчас сохраняется лагуна, которая постепенно высыхает. В древности она должна была вдаваться в материк глубже: согласно Аристотелю, в ней водился особый вид слепой рыбы (Arist. Hist. Anim. 601 b 33—602 a 11)<sup>11</sup>. Такую рыбу ловили в этой лагуне еще в X в. н.э.<sup>12</sup>

В настоящее время строительство водонасосных станций и значительные ирригационные работы сильно изменили как условия жизни обитателей города и равнины, так и общий облик этого района, и превратили его в один из самых значительных производителей цитрусовых и огородных культур. Те пейзажи, которые открывались взору путешественников, посетивших Арголиду в начале прошлого века и давших ее первые детальные описания, были гораздо ближе античным ландшафтам.

Путешественники, проходившие по югу аргосской равнины, поражались влажности ее почвы. Вот, например, описание дороги из Мили в Аргос, которое нам оставил капитан Журден, проехавший по ней 26 апреля 1822 г.<sup>13</sup> Это описание не заслуживает того забвения, которому оно предано: «Покинув район мельниц и оставив болота справа, можно отправиться в Аргос по двум различным дорогам. Первая, пересекая равнину, идет через поля, а другая ведет к горам возле Эразиноса, а затем, следуя вдоль их хребта, продолжается до Аргоса. Нам кажется, что пользоваться следует именно этой последней дорогой. [...] У начала дороги, слева от нее, и возле продолжения гор в западном направлении находится единственная вплоть до Аргоса деревня. Примерно на полпути путнику встречается Эразинос. У своего истока он представляет собой бурный поток, с грохотом вырывающийся из расположенной на склоне горы пещеры. Пенящаяся вода, вырвавшись из этого величественного источника, образует широкий и глубокий водоем, из которого берет начало река. Она извивается на равнине и впадает в море среди олеандровых рощ, немыслимого разнообразия кустарников и благоуханных растений, которые покрывают ее берега, склоняются над ее волнами, переплетаясь во всех возможных направлениях, и многообразием и контрастностью своих красок придают дополнительное очарование красоте пейзажа. Однако взгляд обращается к ним лишь с

<sup>8</sup> Pritchett W.K. *Studies in Ancient Greek Topography*. Berkeley, I, 1965. P. 131—134; III, 1980. P. 104—105. Аргументы Н. Факлариса (\*Αρχαία Κυνουρία. Thessalonique, 1984. P. 246—249) в пользу традиционной идентификации Генисиона с Анаволосом я рассматриваю в другом месте: *Pierart M. «Argos assoiffée» et «Argos riche en cavales». Provinces culturelles à l'époque protohistorique // Polydipsion Argos. Argos de la fin des palais mycéniens à la constitution de l'État classique (Fribourg, 7—9 mai 1987)*. BCH, Suppl. XXII, 1992. P. 124—125. Эта идентификация опровергается анализом аргосской мифологической топографии.

<sup>9</sup> Ср.: *Baladié*. Op. cit. P. 113—115. Этот текст подробно рассматривается мною в цитированной в предыдущем примечании работе.

<sup>10</sup> *Lehmann*. Op. cit. P. 55—56, 114 (fig. 27). Pl. IV, 1.

<sup>11</sup> Ср.: *ibid.* P. 29—31; *Baladié*. Op. cit. P. 112. Not. 22.

<sup>12</sup> См. об упоминании этих рыб, называвшихся αὐβλωπίαις, в византийском тексте этого времени: *Robert L. Sur les lettres d'un métropolitain de Phrygie au Xe siècle // Journal des Savants*. 1961. P. 134—136.

<sup>13</sup> *Jourdain Ph. Mémoires historiques et militaires sur les événements de la Grèce depuis 1822 jusqu'au combat de Navarin*. V. I. P., 1828. P. 9—11. Филипп Журден, капитан королевского флота, сыграл определенную роль в событиях греческой освободительной войны, первоначально в качестве военного моряка, а затем руководителя переговоров, касавшихся в первую очередь финансов, с Мальтийским орденом. Эти переговоры, правда, закончились неудачно. Ср.: *Sève M. Témoignages de voyageurs et d'artistes sur la ville et les antiquités d'Argos*. Athènes, 1979. P. 304. Машинописный экземпляр этой рукописи находится в архиве Французской археологической школы в Афинах.

большим трудом оторвавшись от великолепного и грозного зрелища, которое являет источник и которое сначала без остатка завладевает вниманием любого наблюдателя. Несколько вырубленных в скале ступеней ведут к верхней части пещеры, откуда бьет вода. Добравшись до этого места, путешественник видит у своих ног Эразинос, рвущийся через скалы и заставляющий отзывать свод пещеры и горное эхо грохотом более громким, чем раскаты грома. Из-за отражения звука этот грохот с той же силой и той же насыщенностью повторяется под зевом пещеры, так что создается впечатление, будто несколько потоков одновременно вырываются из какой-то выше находящейся точки. Уединенность места, красота неба Греции и тысячи воспоминаний, столь могущественных в этих широтах, усиливают то глубокое впечатление, которое оставляет в душе зрелище этого грозного великолепия. С весьма небольшим сожалением оторвались мы от очарования, которым оно нас покорило, чтобы продолжить наш путь».

Сказав, что дорога, по которой он следовал, достаточно хороша для воинского обоза, и что «часть равнины между Лерной и Эразиносом представляет собой весьма благоприятную для развертывания кавалерии территорию», он добавляет<sup>14</sup>: «Однако это совсем не так, если говорить о дороге, пересекающей равнину. Окружающие ее поля, покрытые пшеницей и виноградниками, во всех направлениях пересекаются рвами, изгородями и маленькими каналами, вырытыми для обозначения границ частных владений и нужд орошения, что представляло бы собой неодолимое препятствие».

У. Гелл, побывавший в тех же местах пятнадцатью годами раньше, подчеркивает в первую очередь их болотистость<sup>15</sup>: «Равнина Лерны сейчас захвачена той самой гидрой, которую когда-то убил Геракл, и настолько нуждается в помощи героя, насколько это возможно. Чудовище воспользовалось своей способностью к возрождению и опустошает равнину с той же свирепостью, как и в древние времена. Этот грозный бич в самом деле создан несколькими чрезвычайно обильными источниками, которые образуют Эразинос и которые турки, несмотря на многочисленные построенные для этого плотины, не в состоянии зимой удерживать от затопления прилегающих земель. Вода становится застойной и служит причиной лихорадок и других болезней, которыми летом ежегодно заражаются обитатели равнины».

Несмотря на отсутствие топографической точности, данное описание делает очевидными характерные особенности этого болотистого района, который приобрел свою ценность и оказался оздоровленным лишь благодаря регулярным и трудоемким мелиорационным работам<sup>16</sup>. Немногим более пятидесяти лет назад Х. Леманн заметил не без некоторой горечи, что карстовые источники использовались еще совсем не удовлетворительно<sup>17</sup>.

<sup>14</sup> *Jourdain*. Op. cit. P. 13.

<sup>15</sup> *Gell W.* The Itinerary of Greece with a Commentary on Pausanias and Strabo. L., 1810. P. 79.

<sup>16</sup> Благодаря смешению Кефалари и Лерны появилась аллегорическая интерпретация мифа о лернейской гидре, которую У. Гелл (с. 79—80) заимствовал у графа Джорджа Абердинского: «Современное название источника — Кефалария, или "Головы". Эта деталь достаточно хорошо объясняет то, чем была эта водная змея и многоголовое чудовище. Следует также заметить, что как только наступает летний зной, лихорадки здесь идут на убыль. Геракл, хотя и был в значительной мере человеческим существом, все же несомненно в какой-то степени служил аллегорической персонификацией солнца. Однако может ли это быть связано с тем оригинальным способом, который он использовал для уничтожения Гидры?» «Эта заметка заимствована из рукописного дневника графа Абердинского». Следует напомнить, что У. Гелл посвятил свой труд «Джорджу, графу Абердинскому, кавалеру Ордена Чертополоха, личные изыскания которого в Греции пробудили желание способствовать дальнейшему развитию исследований этой страны».

<sup>17</sup> *Lehmann*. Op. cit. P. 55. Древние построили акведук, чтобы транспортировать воду из Кефалари в Аргос. Его остатки были видны на поверхности еще в прошлом веке (*Kophiniotis J.* 'Ιστορία τοῦ "Αργους. Athènes, 1892. P. 58), а недавние раскопки выявили отдельные его участки. Проблема его датировки остается открытой. В. Вольграф приписывал его строительство Федону и толковал, следовательно, надпись на бронзовой вазе второй четверти V в. до н.э. τὸ "Αρατῖνον ἐπὶ τὸ "Αργὺν следующим образом: «diserte enim ait vas aegieum Erasini se esse qui est Argis» (*Mnemosyne*. 1932. 6 0. P. 234). Эта интерпретация отнюдь не обязательна. Однако же водный режим источника Кефалари очень нерегулярен (*Lehmann*. Op. cit. P. 55). В эпоху Адриана строительство акведука, поставлявшего в город воду постоянных источников, расположенных в верховьях Стерны, между Эпано Белеси и Гимно (*Lehmann*. Op. cit. P. 51), примерно в 30 км от Аргоса, позволило городу создать гидравлические сооружения, необходимые для его комфорта и престижа. См.: *Vollgraff W.* // *VCH*. 1920. 44. P. 224; 1944—1945. 68—69. P. 397—400 (посвящение акведука); 1958. 82. P. 555—556; *Aupert P.* // *VCH*. 1984. 108. P. 850. Акведук завершился у нимфея, построенного на западном склоне Лариссы, на отметке высоты 35 м: *Vollgraff W.* // *VCH*. 1958. 82. P. 539—555; *Piérari M.* // *VCH*. 1974. 98. P. 777—779 (посвящение нимфея); *Aupert P.* // *VCH*. 1986. 110. P. 772.

Прежде чем перейти к исследованию мифов, было бы интересно процитировать еще один пассаж из «Метеорологике» Аристотеля, который свидетельствует о существовании в IV в. до н.э. ситуации, близкой к той, которую можно было наблюдать еще вскоре после второй мировой войны (Arist. Meteor. II. 352 a, 8—17): «Одни края по мере осушения становятся цветущими, а другие, прежде благоденствовавшие, рано или поздно превращаются в засушливые и оскудевают. Это и произошло в Элладе в округе Аргоса и Микен. Во времена Троянской войны болотистая Арголида могла прокормить только небольшое население, а микенская земля процветала и была поэтому больше прославлена. Ныне же по приведенной выше причине наоборот: один край совершенно бесплоден и безводен, а [земли] другого, некогда бесплодные из-за болот, стали теперь пригодны для возделывания» (перевод с греч. Н.В. Брагинской. — *Прим. ред.*).

Этот текст, более ранний, чем спекуляции эллинистических комментариев Гомера, пытается объяснить расхождение между данными гомеровской традиции и той картиной, которую имели перед глазами современники Аристотеля. Он интересен тем, что основывается на климатической теории. Относительная засушливость микенского района контрастировала с тем богатством, которое заставляли предполагать гомеровские поэмы. С другой стороны, масштаб усилий, которые аргосцы были вынуждены приложить для окультуривания юга равнины, позволял представить себе с большой долей уверенности состояние, в котором находился район до мелиоративных работ. Эти представления, будучи включены в более общую теорию о существовании циклов очень медленных и потому почти незаметных изменений климата, давали правдоподобное объяснение вызывающему недоумение историческому явлению.

Следует отметить, что пример Аргоса приводится в «Метеорологике» для того, чтобы усилить *ὁπτερ σὺμβέβηκε* теорию об образовании Египта в результате речных наносов. Эта теория вполне приложима к наносам Инаха, Харадра и других менее значительных рек. Должным образом мелиорированные, эти земли должны были дать для обработки достаточно мощные и плодородные почвенные слои. Именно их в первую очередь и культивировали аргосцы. Трудный для освоения без больших мелиорационных работ район между источником Эразинос и городищем Лерна у подножия Понтиноса, почвы которого были влажны большую часть года, покрытый растительностью, нуждающийся в пресной воде, должно быть, представлял пастбища, благоприятные для разведения коней<sup>18</sup>. Лагуны, простиравшиеся к востоку от устья Инаха, должны были быть частично солеными<sup>19</sup>.

Контраст между двумя районами Арголиды не привлекал до сих пор внимания исследователей. Он должен был, однако, сильно повлиять на материал аргосских мифов. Как писал Ж. Дюмезиль, «... функция того особого типа легенд, которые представляют собой мифы, состоит в том, чтобы [...] драматически выражать идеологию, которой живет общество, чтобы сохранять в его сознании не только ценности, которые оно признает, и идеалы, к которым оно стремится из поколения в поколение, но и прежде всего само его существование и его структуру равновесия и напряжения, из которых она состоит, и,

<sup>18</sup> Baladié. Op. cit. P. 194. Piérart M. Le tradizioni epiche: Argo e l'Argolide // Le origine dei Greci / Ed. D. Musti. Roma, 1985. P. 285, 291—292. Not. 63. О болотах, образованных Эразиносом и Фриксом, см. свидетельство М. Фурмона, пересказанное Ж.Д. Барбие дю Бокажем: *Barbié du Bocage J.D. Description topographique et historique de la plaine d'Argos*. P., 1834. P. 479—481. Ср.: *Robert*. Op. cit. P. 135.

<sup>19</sup> Это можно заключить из одного пассажа Аристотеля (Hist. Anim. 601 b 33 — 602 a 11): «[Дождь], таким образом, благоприятствует большинству рыб. Однако же для лобана, кефали и рыбы, называемой некоторыми маринос, верно обратное, поскольку дождевая вода достаточно быстро ослепляет большую часть этих рыб, когда они слишком многочисленны. Кефаль обычно в особенности подвержена этому в суровые зимы; их глаза становятся белыми, они тщедушны и в конце концов умирают. Однако кажется, что это поражение зрения имеет причиной не избыток дождя, а холод; по крайней мере в разных местах и в окрестностях Навплиона, в Арголиде, в лагунах ловили большое количество слепых рыб, когда холод был силен, и у многих из них были белые глаза». В этих навплийских рыбах можно узнать лобана, прибрежную рыбу, живущую в соленой воде. Об этом тексте см.: *Robert*. Op. cit. P. 134—135. Ср.: *Dèvédjian K. Pêches et pêcheries en Turquie*. 1926 (non vidi, процитировано Л. Робером — Op. cit. P. 8—9. Not. 37): «большую часть лобанов ловят, таким образом, в озерах или в лагунах, сообщающихся с морем, но для этого необходимо дать рыбам, приплывающим из моря, сначала туда заплыть». В книге *Harant H., Jarry D. Guide du naturaliste dans le midi de la France. I. La mer, le littoral*. P., 1983. P. 88 можно найти отрывок, служащий прекрасным комментарием к тексту Аристотеля: «Рыбаки в Латт и Малгей рассказывали Ронделе, что лобаны [...] любят дождь, но что сильные грозы, возможно, действуя вместе с холодной водой, их ослепляют. В настоящее время обморожения отличают от поврежденных глаз, причиняемых излишней солености воды в конце лета».

наконец, в том, чтобы оправдать существование традиционных правил и обыкновений, без чего все общество распалось бы»<sup>20</sup>. Местный опыт, природные особенности, осложнявшие жизнь в регионе, составляют, разумеется, ту часть реальности, которую мифы должны были принимать во внимание.

В случае с Аргосом устанавливается связь между генеалогиями мифических царей и географическим распределением связанных с ними мифов<sup>21</sup>. В этом легко убедиться, рассмотрев легенды, группирующиеся вокруг династий Инаха и Даная. Павсаний (II. 15—16; 18—19) различает периоды трех мифических династий, которые сменяли друг друга достаточно резко.

1. Династия Инаха, включавшая девять царей. С этой династией связаны такие фигуры, как Ниоба и особенно Ио. Один из царей, Фороней, сын Инаха, как считалось в Аргосе, дал смертным огонь.

2. Период троецарствия. Данай, придя из Египта, стал аргосским царем. Несколькими поколениями позже Мелампод исцелил дочерей царя Прета и получил за это в награду часть царства для себя и часть для своего брата Бианта. Потомком Мелампода был Амфиарай, а потомком Бианта — Адраст. Через посредство этих героев в Аргосе укоренились традиции, связанные с фиванским и троянским циклами. Кроме того, брат Прета Акрисий был дедом Персея, который, в свою очередь, был прадедом Геракла.

3. Период, начавшийся завоеваниями Тимена и других Гераклидов. Они отняли Арголиду не у представителей древних династий, которые к тому времени затухли, а у Тисамена, сына Ореста, которому удалось завладеть Аргосом и Лакедемоном.

Мифы, относящиеся к династии Инаха, связаны с севером аргосской равнины и со святыщем Геры. Те, что касаются Даная и его дочерей, относятся к юго-востоку равнины, к Лерне и прилегающему району. Расслоение мифографической традиции отражает отмеченный выше контраст между засушливым и болотистым районами. Интересен пример мифа о передаче прав на Аргос Гере, пересказ которого можно найти у Павсания (II. 15.5): «Фороней был первый [человек] на этой земле, а Инах, отец Фороней, был не человеком, а рекой. Он (Инах) был арбитром между Посейдоном и Герой [в споре] об этой территории, а с ним реки Кефис и Астерион. Поскольку они решили, что земля принадлежит Гере, Посейдон отнял у них воду. Из-за этого ни Инах, ни другие эти реки не имеют воды, если бог не дает дождя: летом их русла сухи, кроме тех, что в Лерне». В этом мифе для нас особенно интересно то, что в нем фигурируют реки Арголиды, нерегулярный характер стока которых он и стремится объяснить. Видимо, в этот контекст следует помещать и знаменитую формулу *πολύδipov* "Αργος которую эрудиты эллинистической эпохи без особого успеха пытались объяснить (см. Strabo. VIII. 6.7).

С югом равнины соотносятся другие мифы. Именно в окрестностях лернейских болот высадился на берег Данай. Вот пересказ мифа о Данае, который мы находим у Аполлодора (Apollo. Bibl. II. 1. 4): «[С Родоса Данай] отправился в Аргос, где царствовавший там в те времена Геланор передал ему царскую власть. Став господином страны, Данай назвал ее жителей по своему имени данайцами. В стране не было воды, так как Посейдон иссушил в ней даже источники, гневаясь на Инаха, объявившего эту землю принадлежащей богине Гере; поэтому Данай отправил своих дочерей отыскивать воду. Одна из них, Амимона, во время поисков метнула дротик в оленя, но попала в спящего Сатира. Тот проснулся и стал ее преследовать. Но появился Посейдон и Сатир убежал, Амимона же соединилась с Посейдоном, который ей открыл источники Лерны» (Перевод В.Г. Боруховича. — *Прим. ред.*).

Известно, что в гомеровском эпосе слово «данайцы» обозначает греков. В результате анализа обнаруживается единственная гомеровская формула типа «имя + эпитет» с этим словом: *Δαναοί ταχύπλοοι* (она встречается один раз в номинативе и девять раз в генетиве в конце гексаметра)<sup>22</sup>. Тот факт, что эта чрезвычайно благоприятная для разведения коней, которые составляли славу Аргоса начиная с гомеровского эпоса, область была специально посвящена Посейдону, не может никого удивить. Менее очевидная а priori роль, которую здесь играет Данай и его дочери, легко объяснима, если видеть в Данае эпонима этого

<sup>20</sup> Dumézil G. *Heur et malheur du guenier*. P., 1969. P. 11.

<sup>21</sup> Piérart. *Le tradizioni epiche*. P. 279—281. Я рассматриваю этот вопрос подробно в цитированных выше трудах коллектива «Polydipsion Argos».

<sup>22</sup> Wahtelet P. *Les noms des Grecs et de la Grèce dans les formules de l'épopée homérique // Actes du XIe congrès international des sciences onomastiques*. Sofia, 1975. P. 435—436.

народа коневодов<sup>23</sup>. Его дочери были прежде всего нимфами, снабжавшими Арголиду водой: как сообщает Каллимах и вслед за ним Страбон (VIII. б. 7—8), по имени Данаид был назван ряд колодцев в самом Аргосе. Эти колодцы были священными и подлежали особому использованию в городских культах.

Таким образом, выделяются две культурных области, и одна из них имела в качестве центра святилище Геры, а другая лернийское святилище. Они соответствуют двум регионам, которые очень ярко контрастируют с гидрографической точки зрения. Подобная организация мифологического материала, как кажется, весьма древняя, как о том свидетельствует один стих из гесиодовского корпуса (fr. 128 Merkelbach — West): "Ἄργος ἄνυδρον ἔον Δαναοὶ θέσαν Ἄργος ἔϋδρον «Аргос, лишенный воды, данаиды превратили в Аргос, богатый водой». Мысль о том, что исторический эпизод наступления засухи мог подчеркнуть природный контраст между «жаждущим Аргосом» и «Аргосом, богатым водой» Страбона, была высказана Мари-Франсуаз Бийо во время посвященного Аргосу круглого стола, который проходил во Фрибурге в 1987 г. Она основывается на открытии двух скоплений колодцев: одного в районе будущей агоры, а другого в районе холма Дейрас. В обоих секторах колодцы, за одним исключением, появляются лишь не раньше позднегеометрического периода и, как кажется, использовались не дольше полувека. М.-Ф. Бийо, отмечая, что совпадение может оказаться и случайным, сближает эти наблюдения с наблюдениями Дж. МакКэссона Кэмп II, сделанными на материалах афинской агоры. Эти наблюдения привели его к выводу о существовании сильной засухи, которая началась около 740—730 гг. до н.э. и послужила одной из причин крупного эмиграционного и колонизационного движения, которое Греция пережила в это время<sup>24</sup>.

На первый взгляд кажется весьма соблазнительным принять подобную гипотезу, поскольку она дает точку опоры для датировки времени сложения аргосского мифологического корпуса. Следует, однако, оставаться осторожным в этом отношении.

Я не буду возвращаться к возражениям против теории Дж. МакК. Кэмп II, которые были сформулированы А.М. Снодграссом<sup>25</sup>: речь идет о проблемах изучения демографических феноменов в античности. Предположение о том, что закрытие большого числа колодцев могло быть связано с понижением уровня подпочвенных вод, а priori вполне правдоподобно. Однако выводы, которые делает из него Дж. МакК. Кэмп II, как кажется, не столь правдоподобны. Представляется, что к ним следует относиться с осторожностью до тех пор, пока современные методы не позволят достаточно надежно установить хронологию смены климата<sup>26</sup>. Хотелось бы сделать еще одно замечание, касающееся непосредственно мифов — предмета моего нынешнего рассмотрения: я полагаю, что при их использовании Дж. МакК. Кэмп II<sup>27</sup> недостаточно учитывает специфику этого типа повествований. То, что засуха и вереница связанных с ней несчастий лежит в основе определенного числа мифологических рассказов, вовсе не удивительно в стране, где климат чрезвычайно нестабилен: «неуверенность в урожае является постоянным условием работы греческого крестьянина, и именно небо несет главную ответственность за эту нестабильность»<sup>28</sup>. Сама распространенность этого мотива должна бы предостеречь комментатора от излишне «историзирующих» интерпретаций. В подобных рассказах мы имеем дело с той мифологической схемой, которая создавалась не без связи с реальным опытом, но которая слишком распространена и, следовательно, слишком естественна для того, чтобы в каждом случае соотноситься с конкретным историческим событием. Подобные этиологические

<sup>23</sup> Ibid. P. 436: «Единственное указание, которое мы получаем о данайцах, состоит в том, что они имеют или выращивают прекрасных лошадей. По самой природе вещей народы коневодов — это обычно народы, живущие на равнине. Невозможно в связи с этим не вспомнить о том, что Данай, герой-эпоним данайцев, считался царем Аргоса. Первоначальное наименование одного племени или народа, обитавшего на аргосской равнине, вероятно, распространилось позже на всю Грецию, и в конце концов стало употребляться так же, как название Ἀχαιοί».

<sup>24</sup> Billot M.-F. Observations sur la communications de Marcel Piérart // Polydipsion Argos... P. 149—154.

<sup>25</sup> Snodgrass A.M. Two Demographic Notes // The Renaissance of the Eight Century B.C.: Tradition and Innovation / Ed. R. Hägg. Stockholm, 1983. P. 167—171, cf. P. 211.

<sup>26</sup> Leroy Ladurie E. Climat // Burguière A. Dictionnaire des sciences historiques. P., 1986. P. 135—136. Для архаической Греции см.: Amouretti M.-C. Le pain et l'huile dans la Grèce antique. P., 1986. P. 17—32. Книга Lamb H.H. Climate. History and the Modern World. L., 1982 содержит слишком мало сведений, касающихся античности.

<sup>27</sup> McK. Camp II. J. A. Drought in the Late Eight Century B.C. // Hesperia. 1979. 48. P. 298—411.

<sup>28</sup> Amouretti. Op. cit. P. 25.

мифы выстраиваются, как правило, по следующей схеме: 1) (не)вольный проступок против божества; 2) божество в качестве наказания насылает эпидемию или голод; 3) запрос к оракулу; 4) выведение колонии или основание культа<sup>29</sup>.

Подобное объяснение должно было казаться правдоподобным даже в тех случаях, когда реальная причина выведения колонии или основания культа была забыта.

Тем не менее, даже если мы сравним аргосские легенды, о которых я упоминал выше, с теми, которые использует Дж. МакК. Кэмп II, мы будем поражены прежде всего значительными различиями, разделяющими их. Аргосцы интегрировали хорошо известные им из опыта контрасты между засушливыми и влажными районами их страны в свои мифы при их создании. Эти мифы прекрасно соответствуют менталитету разводивших быков и лошадей скотоводов, составлявших, видимо, аристократию, которой можно приписать первый синойкизм. Благодаря работам Р. Хэгга этот синойкизм может быть датирован началом среднегеометрической эпохи<sup>30</sup>. В то же время именно Данай, победив Геланора получает царскую власть и основывает полис и святилище Аполлона Ликийского в центре агоры. Большое количество героических гробниц, связанных с этим комплексом, некоторые из которых служили центрами культов, свидетельствует в пользу достаточно ранней даты наиболее древних применений этой системы<sup>31</sup>. Возможно, реально пережитая в последней трети VIII в. до н.э. засуха могла сыграть лишь вторичную роль в формировании аргосского мифологического канона, который должен был застыть к концу темных веков<sup>32</sup>.

*М. Пьерар*

## WATER AND DROUGHT IN ARGOS MYTHS

*M. Piérart*

In hydrological and geographical terms the Argos plain can be divided into two completely different parts. The northern part irrigated by a number of rivers the most important of which are the Inachus and the Charadra is extremely arid. On the contrary, the south-western part of the plain, the area of the present Kefalari and Mili was a scamp due to a number of karst springs. This area was suitable for farming only after considerable drainage work. The natural differences between the two areas must have led to the appearance of two cultural regions at a very early date. One of them was centred around the sanctuary of Hera, the other — round the sanctuary in Lerna. Two groups of myths can be singled out in the Argos myths, each one referring to one of the regions. The myths pertaining to the Inachus dynasty are connected with the northern part of the Argos plain and the Heralum. Those about Danaus and his daughters are connected with the south-western part of the Argos plain, Lerna and the adjacent area under the protection of Poseidon.

<sup>29</sup> Первый сюжет «Илиады» (I. 8—474) подчиняется этой структуре.

<sup>30</sup> Hägg R. Zur Stadtwerdung des dorischen Argos // Palast und Hütte. Beiträge zum Bauen und Wohnen im Altertum / Eds. D. Pappenfuss, V.M. Strocka. Mayence, 1982. P. 301—307.

<sup>31</sup> Piérart. Le tradizioni epiche. P. 279—282. Ср. также: Piérart. «Argos assoiffé».

<sup>32</sup> Относительно хронологии аргосских мифологических рассказов, см. доклад, сделанный мной в Риме в марте 1988 г. в рамках коллоквиума «La transizione dal miceneo all'alto arcaismo. Dal palazzo alla città» (в печати).

## Великая греческая колонизация: итоги и перспективы

© 1994 г.

### АХИЛЛ И ЕЛЕНА НА БЕЛОМ ОСТРОВЕ В ЕВКСИНСКОМ ПОНТЕ. «СТОРОНА В» ПОРТЛАНДСКОЙ ВАЗЫ

С 1810 г. Портландская ваза является одним из лучших экспонатов греко-римского отдела Британского музея. Сначала она была на длительное время арендована музеем, а в 1945 г. приобретена им в собственность. С тех пор, как в 1600 г. впервые эта ваза привлекла внимание ученых для объяснения изображения на обеих ее сторонах было предложено около 45 различных теорий.

В 1967 г. Б. Эшмол предложил новую интерпретацию изображения на «стороне В» Портландской вазы. Он идентифицировал две из изображенных здесь трех фигур как Ахилла и Елену на острове Левка в Черном море, а третью фигуру — как богиню-покровительницу Афродиту, способствовавшую заключению их брачного союза в загробном мире. Эта идентификация имела свои соблазнительные стороны, но, очевидно, далеко не всех убедила, и была вскоре решительно отвергнута Хейнесом<sup>1</sup>. Изображение «Елены» не вполне типично, хотя обнаженный торс, согласно Б. Эшмолу, возможно, и подчеркивает одну из самых ясных ее черт — грудь. Поза, в которой изображена женская фигура на вазе, однако, гораздо чаще соотносится с Ариадной или Реей Сильвией. Кроме того, обращенный вниз факел в левой руке этой женщины, а также фон — пейзаж, включающий то, что было истолковано как погребальный памятник Ахилла в Троаде, и третья фигура, Афродита, стоящая на отдельной скале, — все это усложняет такую интерпретацию. Для двух упомянутых фигур предлагались позднее и другие истолкования. Их отождествляли с Тезеем и Ариадной, Ликомедом Скиросским и Дидамейей, Энеем и Дидоной, Ахиллом и Ифигенией, Персеем и Андромедой, Августом и Юлией, Парисом и Гекубой и, наконец, уже в 1992 г. было высказано предположение, что на вазе изображены Парис и Елена<sup>2</sup>.

Господствовала тенденция видеть в этом изображении иллюстрацию некоего греческого мифа. Это вполне естественно, учитывая идеализацию всех фигур на вазе, как на «стороне А», (рис. 1), так и на «стороне В» (рис. 2), а также несомненное присутствие крылатого Эрота в первой сцене и госпожи со свитой, которая почти наверняка может быть идентифицирована с Афродитой (рис. 3); во второй. Некоторые исследователи, однако, видели в обеих сценах героизацию представителей римской знати (Августа, Атии, Юлии) и персонафикацию или изображение каких-либо мест в Риме (например, *Ficus Ruminalis*)<sup>3</sup>. Трудно, однако, усмотреть в изображенных на вазе героях, героинях и божествах римские исторические персонажи<sup>4</sup>. Ранее я сам пытался скомбинировать греческий и римский мифы на этой вазе, предлагая усматривать в изображении на «стороне А» Пелея и Фетиду, а на «стороне В» — Энея и Дидону<sup>5</sup>. Теперь я снимаю это предложение относительно «сторон В», поскольку такая интерпретация изображения женщины с факелом и ее спутника не более убедительна, чем другие, предлагавшиеся ранее. Единственным исключением является одно из упомянутых в начале предложений, к которому я вскоре вернусь. Тем не менее

<sup>1</sup> *Ashmole B.A. A New Interpretation of the Portland Vase // JHS. 1967. 87. P. 1.—17. Отвергнуто Хейнесом (JHS. 1968. 88. P. 58—72). Только К. Клермон предлагал подобную идентификацию (AJA. 1960. 72. P. 280—281).*

<sup>2</sup> *Harrison S. The Portland Vase Revisited // JHS. 1992. 102. P. 150—153.*

<sup>3</sup> *Simon E. Die Portlandvase. Mainz, 1953; idem. Augustus // Kunst und Leben in Rom um die Zeitwende. München, 1988. S. 163—165; Whitehouse D., Painter K. The Portland Vase // Roman Glass: Two Centuries of Art and Invention / Eds. M. Newby, K. Painter. L., 1991. P. 33—45; idem. Recent Research in the Portland Vase // Portland Vase (Journal of Glass Studies. 1990. 32. P. 130—136). Список интерпретаций вазы см.: *ibid.* P. 172—176.*

<sup>4</sup> «Тот, кто попытается интерпретировать изображение в римском августовском духе, должен считаться с трудностью узнать самого Августа»: *Walker S. // Roman Art. L., 1991. P. 19.*

<sup>5</sup> *Hind J.G.F. Greek and Roman Epic Scenes on the Portland Vase // JHS. 1979. 99. P. 20—25.*



Рис. 1. «Сторона А» Портландской вазы. Пелей и Фетида

сейчас, как и ранее, я убежден, что отправной точкой любой интерпретации должен быть обращенный вниз факел, которые держит лежащая женская фигура, поскольку он является ее ярко выраженным атрибутом. Значение этого факела стало мне понятно только сейчас, тринадцать лет спустя.

Все исследователи усматривали хтонический смысл и намек на гибель в символике обращенного вниз факела<sup>6</sup>. Этот факел оказывается, однако, не столько символом смерти, разрушения и брачного союза в загробном мире, сколько прямым указанием на личность того персонажа, который его держит. В самом деле, речь идет о каламбуре или ребусе — изображенный здесь факел сделан из тростника (ἐλάνη, ἐλένη), а не из сосны (πεύκη, «сосновый факел»)<sup>7</sup>. Героиня, таким образом, как бы держит свое собственное имя в виде склоненного тростникового факела. Однако факел удачно использован и для указания на то, что речь идет о браке после смерти, т.е. после того, как Елена была убита Поликсо на

<sup>6</sup> Ibid. P. 24; Harrison. Op. cit. P. 151—152.

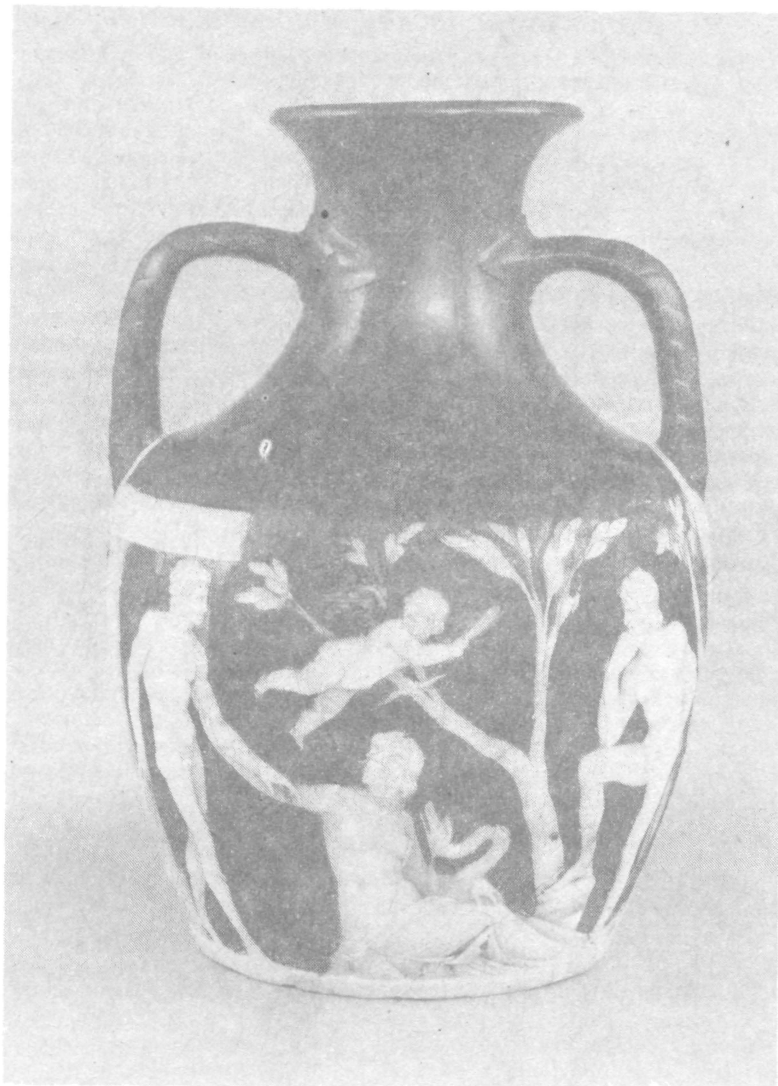
<sup>7</sup> LSJ. S.v. ἐλάνη, ἐλένη (Hesychios).





Рис. 2. «Сторона В» Портландской вазы. Елена

Родосе и соединилась с Ахиллом на Белом острове. Елена ожидает, пока Ахилл, который отправился в страну теней на много лет раньше, разбудит ее от смертного сна<sup>8</sup>.

Согласно последней по времени интерпретации этой сцены, женский персонаж — это действительно Елена, а молодой герой идентифицируется с Парисом. Данная интерпретация сомнительна уже потому, что сидящий герой с атлетической фигурой не похож ни на одно из изображений Париса. Более того, он не имеет ничего общего с изображенным на диске, вмонтированном в ножку той же самой Портландской вазы, пухлощеким юношей во фригийском колпаке, который без всяких сомнений может быть идентифицирован с Парисом, готовящимся вынести свое решение в споре о красоте богинь. Однако позитивные аргументы, способные повернуть ход нашего рассуждения в ином направлении, убедительнее этих негативных аргументов против отождествления названного героя с Парисом.

<sup>8</sup> Об Ахилле на Белом Острове см.: *Aithiopica*; *Pind. Nem.* 4, 79; *Ol.* 2, 79—80; *Plin. NH.* 4, 93; 10, 78; *Paus.* III, 19, 11. О соединении Ахилла и Елены см.: *Eur. Andr.* 1256—1262 в прорицании, данном Фетидой; и об их последующей «семейной жизни»: *Philostr. Her.* 20, 35. Ср.: *Diehl E. Pontarches // RE.* 1954. Bd XXII. Col. 1—18.

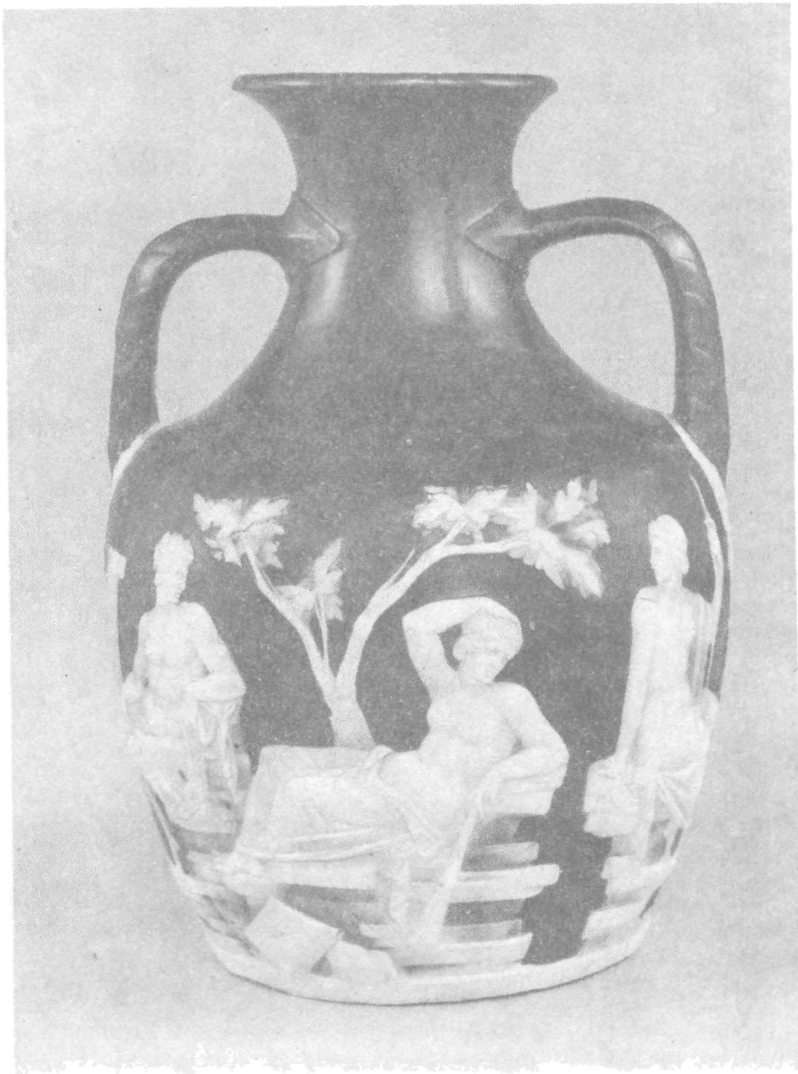

Рис. 3. «Страна В» Портландской вазы. Афродита

Если вернуться к интерпретации Б. Эшмолом данной сцены как изображения Елены и Ахилла на Белом острове (Левка), то следует обратить внимание на скалы вокруг этих двух персонажей, отдельно стоящую скалу (другой остров), на котором находится богиня, и обращенный вниз факел, указывающий на связь сцены с загробным миром. Ахилл, по всей вероятности, изображен рядом со своей пустой гробницей или надгробным памятником (стелой) на острове Левка (рис. 4). Однако ни одна из этих деталей не указывает на локализацию сцены. Решающим аргументом для такой локализации является другой зрительный каламбур, находящийся здесь на заднем плане сцены. Деревья, осеняющие находящуюся на острове пару, — это белые тополя, которые определяются по форме листьев и на хорошо сохранившемся дереве и на более поврежденном, которое находится слева под ручкой вазы. Это дерево называлось по-гречески λεύκη (Левка)<sup>9</sup>. В данном случае оно, очевидно, использовано для «ребусного» обозначения места действия — Левки, маленького, окружностью в 2 км острова в Черном море на расстоянии 45 км от дельты Дуная, связанного с Ахиллом по меньшей мере с эпохи эпического поэта Арктина<sup>10</sup>.

Однако, как и в случае с факелом ἐλένη в руках у Елены, символическое значение дерева гораздо глубже, чем просто каламбур. Белый тополь — весьма стойкое дерево, которое без труда переносит соленые брызги морских побережий. Кроме того, его листья, возможно, из-за белого цвета на обратной стороне, использовались в религиозных церемониях

<sup>9</sup> LSJ. S.v. λεύκη. Theophr. H.P. 1, 10, 1. Английское название этого дерева «White poplar» или «abele». Последнее название происходит от средневекового латинского *albellus*: Phillips R. *Trees in Britain, Europe and North America*. L., 1978. P. 47, 166.

<sup>10</sup> Хоммель Х. Ахилл-бог // ВДИ. 1981. № 1. С. 53—76; Hommel H. Der Gott Achilleus // *Sitzungsberichte der Heidelberger Akademie der Wissenschaften. Phil.-hist. Kl.* 1980. S. 7—52.



Рис. 4. «Сторона В» Портландской вазы. Ахилл

для изготовления венков и гирлянд, а само дерево было связано с погребальным культом. Белый тополь, «левка», таким образом, был символом загробного мира<sup>11</sup>. Древние религиозные представления и необходимость в зрительном «ребусе» побудили художника изобразить на заднем плане именно это дерево, которое должно было служить дополнительным ключом к пониманию сцены, представляющей, как предполагал, но не смог доказать Б. Эшмол, Ахилла и Елену в загробном мире на острове Левка в Евксинском Понте. Сходство, но не идентичность Ахилла с Пелеем, изображенным на другой стороне Портландской вазы («сторона А»), которое часто отмечалось, но никогда не объяснялось, теперь также понятно: ведь речь идет об отце и сыне.

Целью представленных здесь аргументов является завершить дискуссию об интерпретации «стороны В» Портландской вазы, которая продолжалась почти четверста лет. Они должны подтвердить, что это знаменитое произведение искусства получило свое оформление в причерноморском ареале, пусть и только мифологическом. На вазе изображен воображаемый пейзаж острова Левки, а также загробного мира героев. Это

<sup>11</sup> OCD. S.v. Tree worship; Mannhardt W. Baum und Feldkulte. 1904.

рассуждение предлагает также прием, который может быть использован для интерпретации других произведений древнего искусства, таких, как монеты, стеклянные или металлические сосуды, декоративное оружие или доспехи. Зрительные каламбуры (ребусы) и игра слов (омонимы) часто могут помочь в идентификации изображенных на этих предметах сцен и персонажей\* .

Дж. Хайнд

## ACHILLES AND HELEN ON WHITE ISLAND IN THE PONTUS EUXEINUS: SIDE B OF THE PORTLAND VASE

J. Hind

The article is devoted to the analysis of the scene on side B of the Portland vase kept in the British Museum. The scene is interpreted as a picture of Achilles and Helen in the Euxine Sea. The main argument for the interpretation is the treatment of two details of the scene as «rebuses». The name of the torch in the hands of the female personage in homonymous with that of the heroine-Helen. The name of the white poplars is homonymous with that of the island where the action is taking place. The two details mentioned unequivocally describe the sujet of the scene. This method can also be used for the interpretation of other works of ancient art.

© 1994 г.

## О ВНУТРЕННЕЙ КОЛОНИЗАЦИИ ХЕРСОНЕСА ТАВРИЧЕСКОГО

Вопрос о внутренней колонизации в греческих государствах Причерноморья — один из наиболее актуальных. Если крупные города региона — Синопа, Пантикапей, Истрия, Ольвия, Диоскуриада, Гераклея Понтийская — основаны непосредственно выходцами из Восточного Средиземноморья, то большая часть мелких городов, получивших в науке название «малых», появилась в результате переселения части жителей из ранее уже основанных полисов. К ним относится большинство городков и поселений городского типа на Боспоре, на хоре Гераклеи и на землях, подвластных Синопе, ряд эмпориев, выведенных в Северо-Западное Причерноморье Истрией. Основная масса таких образований вошла впоследствии в состав территориальных государственных объединений крупнейших эллинистических полисов типа архе (Гераклея, Синопа), царств (Боспор в эпоху эллинизма) либо составляла территориальное единство со своими метрополиями как фактории или эмпории для торговли с местным населением, что особенно заметно на примере апойкий Истрии и Месембрии.

К государствам первого типа относится и Херсонес Таврический, которому принадлежали территории на Гераклейском п-ве и в Северо-Западном Крыму, где им был основан Калос Лимен и полностью колонизована дорийскими переселенцами ионийская Керкинитида. Причины и обстоятельства создания территориальной Херсонесской державы оценивались в научной литературе по-разному. Проникновение херсонеситов в Северо-Западный Крым расценивалось как стремление получить достаточное количество зернового хлеба не только для нужд самого города, но и для вывоза<sup>1</sup>, что привело к соперничеству со скифами, которые имели здесь сеть своих опорных пунктов<sup>2</sup>. После того как на западном побережье

\* Перевод А.И. Иванчика.

<sup>1</sup> Тюменев А.И. Херсонесские этюды. IV. Херсонес и местное население: скифы // ВДИ. 1950. № 2. С. 50; Жебелев С.А. Херсонесская присяга // Северное Причерноморье. М.—Л., 1953. С. 232, 233; Белов Г.Д. Херсонес Таврический. Л., 1948. С. 57; Наливкина М.А. Торговые связи античных городов Северо-Западного Крыма // Проблемы истории Северного Причерноморья в античную эпоху. М., 1959. С. 187; Щеглов А.Н. О внутренней торговле Херсонеса Таврического в IV—II вв. до н.э. // КСИА. 1973. Вып. 138. С. 48, 49; он же. Северо-Западный Крым в античную эпоху. Л., 1978. С. 118 сл.

<sup>2</sup> Шульц П.Н. Евпаторийский район 1933—1934 // Археологические исследования в РСФСР 1934—1936 гг. М.—Л., 1941. С. 270; Артамонов М.И. Скифское царство в Крыму // ВЛУ. 1948. Вып. 8. С. 59—61; Тюменев. Ук. соч. С. 50; он же. VI. Херсонес и Керкинитида // ВДИ. 1955. № 3. С. 42; Соломоник Э.И. О Скифском государстве и его взаимоотношениях с греческими городами Северного Причерноморья // Археология и история Боспора. Симферополь, 1952. С. 115; Щеглов. Северо-Западный Крым... С. 9, 10; он же. 25 лет работы Тарханкутской экспедиции: итоги и перспективы // КСИА. 1985. Вып. 182. С. 3—5.

Тавриды была обнаружена многочисленная сеть сельских поселений и усадеб с земельными наделами, аналогичными тем, которые принадлежали херсонеситам на Гераклейском п-ве, стало ясно, что одной из причин колонизации этого района было желание приступить к использованию земель<sup>3</sup>. На основании изучения херсонесской присяги и других эпиграфических памятников начала III в. до н.э. (надпись на постаменте статуи Агасикла, декрет о продаже или аренде земельных участков, декрет о возвращении изгнанников) ряд ученых справедливо связывает создание территориальной Херсонесской державы с борьбой различных политических группировок в полисе, обусловленной участвовавшими угрозами скифов в отношении города<sup>4</sup>. Что касается социально-экономических причин создания территориальных владений, то до настоящего времени этот вопрос ставился лишь в самой общей форме и только в последнее время стала вырисовываться связь между освоением Северо-Западной Таврики и процессами обезземеливания херсонесских граждан в результате дифференциации земельных наделов на Гераклейском п-ве, вынуждавшими их переселяться на новые места. Однако ни хронологические рамки этого процесса, ни причины, его породившие, не раскрываются<sup>5</sup>. Неясно и то, что же произошло в Херсонесе и на его хоре на раннем этапе освоения земель на Гераклейском п-ве в первой половине — середине IV в. до н.э., что привело к экспансии полиса в Северо-Западную Тавриду и основанию там многочисленных укреплений и усадеб вместе с размежеванием земли.

В настоящее время археологические исследования земельных участков в ближайших окрестностях Херсонеса идут полным ходом и можно уверенно говорить об этапах освоения прилегающей к нему аграрной территории на протяжении IV в. до н.э., поэтому отмеченные выше белые пятна истории полиса сейчас могут быть достаточно убедительно закрашены. Тем более что успехи зарубежных исследователей урбанизации и греческой колонизации в Великой Греции и Сицилии позволяют ставить вопрос о связи градостроительства и роста территории полиса с освоением его хоры. Херсонесский материал о расширении границ города в IV в. до н.э. также предоставляет такую возможность. В этой связи встает задача раскрыть социально-экономические причины выселения части граждан Херсонеса на западное побережье Крыма, выявить механизм внутренних колонизационных процессов, наиболее отчетливо проявляющийся при освоении «ближней» хоры Херсонеса Таврического. В конкретном плане речь идет о причинах и обстоятельствах основания херсонесских поселений в Северо-Западном Крыму в середине — второй половине IV в. до н.э., когда этот район попадает в сферу влияния дорийцев из Херсонеса.

Как нам уже приходилось указывать, одним из побудительных мотивов появления херсонеситов в степях Северо-Западной Таврики могла быть заинтересованность в этом их метрополии Гераклеи Понтийской, которая, потерпев неудачу в войне с тиранами Боспора в первой половине IV в. до н.э., попыталась закрепиться в богатых хлебом равнинных районах западного побережья Крыма. Это мнение как будто бы не встретило особых возражений у наших коллег<sup>6</sup>. Поэтому в нижеследующих строках мы попытаемся раскрыть внутренние причины того, почему гераклеоты сумели воспользоваться силами и ресурсами своих колонистов в Юго-Западной Таврике для осуществления поставленной цели, что привело к укреплению Херсонеса как государства. Ясность в этом вопросе имеет немаловажное значение и для исследования истории Гераклеи, так как на ее хоре, возможно, имели место аналогичные процессы.

<sup>3</sup> *Он же*. Северо-Западный Крым.... С. 32; *он же*. Основные этапы истории Западного Крыма в античную эпоху // АИКСП. С. 338; *Колесников А.Б.* Греческие сельскохозяйственные усадьбы в районе г. Евпатории: Автореф. дис... канд. ист. наук. М., 1985. С. 16; *Ланцов С.Б.* Западный Крым в составе Херсонесского государства: Автореф. дис... канд. ист. наук. Киев, 1991. С. 12.

<sup>4</sup> *Тюменев*. Ук. соч. VI. С. 46, 47; *Надивкина М.А.* Керкинитиды и Калос Лимен (Некоторые итоги изучения) // Античный город. М., 1963. С. 56, 57; *Сапрыкин С.Ю.* Гераклея Понтийская и Херсонес Таврический. М., 1986. С. 114; *Кутайсов В.А.* Античный город Керкинитиды. Киев, 1990. С. 158; *Виноградов Ю.Г., Щеглов А.Н.* Образование территориального Херсонесского государства // Эллинизм: экономика, политика, культура. М., 1990. С. 346 сл.

<sup>5</sup> См., например, *Пальцева Л.А.* Херсонес Таврический в V—I вв. до н.э. Л., 1988. С. 11; *Щеглов А.Н.* Процесс и характер территориальной экспансии Херсонеса в IV в. до н.э. // Античная гражданская община. Л., 1986. С. 152 сл.; *Виноградов, Щеглов*. Ук. соч. С. 332.

<sup>6</sup> *Сапрыкин С.Ю.* К типологии двух групп монет Херсонеса // СА. 1980. № 3. С. 43—57; *он же*. Гераклея Понтийская... С. 97; ср. *Виноградов, Щеглов*. Ук. соч. С. 326; *Кутайсов*. Ук. соч. С. 157; *Золотарев М.И.* Два типа редких монет Феодосии // ВДИ. 1984. № 1. С. 90.

Освоение «ближней» хоры на ГераклеЙском п-ве началось почти сразу после основания дорийской колонии в Херсонесе Таврическом на берегу Карантинной бухты в конце V в. до н.э. Что до более ранней апойки, то каких-либо следов деятельности ее жителей на хоре не прослеживается<sup>7</sup>. Поскольку самый ранний материал с ГераклеЙского п-ва датируется не ранее начала IV в. до н.э., то строительную деятельность на хоре можно связывать только с развитием собственно Херсонеса как гераклеЙской колонии. Общепризнано, что самым ранним земельным владением херсонеситов на ГераклеЙском п-ве был так называемый «поселок виноделов», который на самом деле являлся размежеванной на участки с усадьбами территорией, непосредственно прилегавшей к стенам города. В результате раскопок, проведенных здесь в 1938 г. С.Ф. Стржелецким, обнаружен некрополь, остатки хозяйственных сооружений — кладовые с вырубками в скале для установки амфор и пифосов, цистерны. Среди находок, относящихся в основном к эллинистическому времени, главным образом к III—II вв. до н.э., встречаются отдельные предметы более раннего периода, например, обломок краснофигурного кратера с изображением амазонки и грифона первой половины IV в. до н.э., херсонесская медная монета типа квадрига-воин середины IV в. до н.э.,<sup>8</sup> флакон типа унгентария IV в. до н.э. с яйцевидным корпусом на конической подставке, скошенным венчиком и полосами, нанесенными красной охрой по тулову, покрытому светлым ангобом, аналогии которому встречаются в раннем херсонесском некрополе на северной стороне<sup>9</sup>. Преобладание среди находок эллинистического материала позволяет предполагать существование здесь сельскохозяйственных построек эллинистического времени, стоявших на наделах граждан Херсонеса, так же как и на остальной территории ГераклеЙского п-ва. Однако ранний материал дает возможность констатировать, что уже в первой половине, а может быть и начале IV в. до н.э., на этом месте находились первые наделы и усадьбы херсонеситов<sup>10</sup>. Они могли появиться еще в то время, когда большая часть полуострова оставалась во владении местных таврских племен, на что указывает строительство оборонительной стены на перешейке Маячного п-ва, существование таврских поселений с лепной кизил-кобинской керамикой на ГераклеЙском п-ве, вытеснение оттуда тавров и их скученное расселение за пределами размежеванной территории по линии современных городов Балаклава — Инкерман.

Появление ранних наделов херсонеситов у стен города не случайно, так как подтверждается практикой основания древнегреческих колоний. Говоря об основании города, Платон указывает, что после обнесения стеной акрополя город и страну делят на 12 частей, «которые должны быть разными; те участки, где почва хорошая, будут меньше, а где плохая — больше... Каждый из них опять-таки делится пополам на два участка — ближний и дальний; из этих двух половин и составляется каждый надел. Участок, ближайший к городу, надо соединить в один надел с участком, расположенным на окраине; участок, который поближе к городу, с таким, который не на самом краю, и так далее. При этом разделении на две части надо, как мы сейчас сказали, обращать внимание на плохое или хорошее качество почвы и соответственно увеличивать или уменьшать участки» (Plato. *Leg.* V. 745 C—D). Как справедливо подмечено В.П. Яйленко, такая же практика прослеживается по декрету о разделе земли иссейских колонистов на Черной Керкире, где, в частности, говорится: «§ 1 — Первым переселенцам, занявшим местность и обстроившим город стенами, получить в качестве привилегии в городе, внутри уже возведенных стен, каждому по одному ойкопедону, (опять-таки) в качестве привилегии — с приусадебным участком, а вне стен им же получить еще по ойкопедону и в хоре в качестве привилегии — основной

<sup>7</sup> О ранней гераклеЙско-ионийской колонии в Херсонесе см. *Vinogradov J., Zolotarev M.* La Chersonèse de la fin de l'archaïsme // *Le Pont-Euxin. Vu par les grecs.* P., 1990. P. 98 suiv. Об отсутствии следов аграрного размежевания на окрестных территориях, принадлежавших жителям этой апойки, что ставит под сомнение возникновение на берегу Карантина в конце VI—V в. до н.э. настоящей дорийской колонии см. *Saprykin S.* *Chersonesos Taurike: New Evidence on a Greek City-State in the Western Crimea* // *The Hellenic Diaspora.* V. I. Amsterdam, 1991. P. 240.

<sup>8</sup> *Анохин В.А.* Монетное дело Херсонеса. Киев. 1977. С. 136; *Сапрыкин.* К типологии... С. 55 сл.

<sup>9</sup> *Белов Г.Д.* Отчет о раскопках в Херсонесе за 1935—1936 гг. Симферополь, 1938. С. 234, рис. 74; с. 247, рис. 90 (венчик и горло); *Козуб Ю.И.* Некрополь Ольвии V—IV вв. до н.э. Київ, 1974. С. 79, 80. Рис. 34, 2 (аналогичная форма конической подставки амфориска ионийского типа). Ср. также *Белов Г.Д.* Керамика конца V—IV века до н.э. из некрополя Херсонеса // *ГЭ.* 1976. Т. XVII. С. 119, 120. Рис. 11, 8.

<sup>10</sup> *Стржелецкий С.Ф.* Раскопки 1939 года у Карантина вблизи Херсонеса Таврического // *ХС.* 1948. Вып. IV. С. 51—63; *Шеглов А.Н.* Тавры и греческие колонии в Таврике // *Демографическая ситуация в Причерноморье в период Великой греческой колонизации.* Тбилиси, 1981. С. 212, 213; *он же.* Процесс и характер... С. 156.

надел в три плетра из наилучшей земли, а из прочей — те же доли»<sup>11</sup>. Таким образом, первые поселенцы получали право иметь небольшой участок с домом (ойкопедон) в пределах городских стен и земельный надел из двух участков общей площадью 6 плетров, т.е. по 3 плетра на каждый участок. При этом участки одного надела располагались в разных местах: один на основной земле, которая, согласно Платону, находилась близ стен города, а другой — на остальной земле. При этом у нового полиса оставался еще фонд неразделенной земли, которая впоследствии размежевывалась для новоприбывающих колонистов-эпиков.

Если применить эту схему к условиям Херсонеса Таврического и его хоры на Гераклеюм п-ве, то земельные угодья в верховьях Карантинной бухты скорее всего могут соответствовать тем основным участкам, которые, согласно практике наделения землей первых колонистов на Черной Керкире, составляли основную часть одного надела колониста, расположенную близ стен города. В таком случае возникает вопрос, где же тогда находилась другая часть надела, располагавшаяся на «прочей» земле и, согласно законам платоновского полиса, связанная с ближними наделами? Ведь не надо забывать, что в первые десятилетия существования Херсонеса почти вся территория Гераклеюм п-ва принадлежала окрестным таврским племенам. По нашему мнению, эту «остальную» землю, на которой возникли первые наделы граждан города, следует искать на Маячном п-ве в 12 км от города, точнее, на узком перешейке, соединявшем Голубую и Казачью бухты, получившем в науке известность как «Старый» Херсонес Страбона (рис. 1—2)<sup>12</sup>.

До того как в 80-х годах нашего столетия началось планомерное археологическое исследование клеров на Маячном п-ве и перешейка между двумя бухтами, в научной литературе не было недостатка в интерпретациях свидетельства Страбона о том, что «между городом (Херсонесом Таврическим. — С.С.) и мысом (Парфением, совр. мыс Херсонес. — С.С.) три гавани; затем следуют Древний Херсонес, лежащий в развалинах...» (Strabo. VII. 4.2). Ученые пытались также связать с этим свидетельством и обнаруженные в 1910—1911 гг. Н.М. Печенкиным в этом районе клеры и усадьбы (см. рис. 1). А.Л. Бертье-Делагард полагал, что гераклеюмские колонисты первоначально основали город на перешейке между морем и Казачьей бухтой, а город на берегу Карантинной бухты возник позднее<sup>13</sup>. С.Ф. Стржелецкий считал, что на Маячном п-ве возникли первые наделы гераклеютов, а перешеек, отгороженный до сих пор видимыми на поверхности стенами, занимал город<sup>14</sup>. Существовало мнение, что в Юго-Западном Крыму возникло даже два города — один в районе Казачьей, другой — на берегу Карантинной бухты, при этом первый основали земледельцы, а второй — торговцы<sup>15</sup>. На фоне этих домыслов гораздо основательнее выглядело предположение А.Н. Щеглова, что перешеек, отгороженный стенами, занимало первое на хоре укрепленное поселение херсонеситов, основанное для освоения в дальнейшем всего полуострова, а наделы на Маячном п-ве принадлежали жителям этого укрепления и явились, таким образом, первыми размежеванными участками херсонесских переселенцев<sup>16</sup>.

<sup>11</sup> Яйленко В.П. К интерпретации декрета иссейцев о разделе земли колонистами // ВДИ. 1971. № 2. С. 19 сл.; он же. Платоновская теория основания полиса и эллинская колонизационная практика // Платон и его эпоха. М., 1979. С. 177, 178.; он же. Греческая колонизация VII—III вв. до н.э. М., 1982. С. 118—134. Ср. Lepore E. Problemi dell'organizzazione della chora coloniale // Problemes de la terre en Grèce ancienne. P., 1973. P. 23—27.

<sup>12</sup> Печенкин Н.М. Археологические разведки в местности Страбовского старого Херсонеса // ИАК. 1911. Вып. 42. С. 125; Косцюшко-Валюжинич К.К. Важное археологическое открытие в Крыму // ИТУАК. 1891. № 13. С. 55—61; Бертье-Делагард А.Л. Раскопки Херсонеса // МАР. 1893. № 12. С. 57; Стржелецкий С.Ф. Жертвенник Гераклу из так называемого Страбовского Херсонеса // ХС. 1948. Т. IV. С. 37 сл.

<sup>13</sup> Бертье-Делагард А.Л. О Херсонесе // ИАК. 1907. Вып. 21. С. 168—172; он же. Древнейший Херсонес по Страбону и раскопкам // Там же. С. 177—207.

<sup>14</sup> Стржелецкий. Жертвенник... С. 37; он же. Основные этапы экономического развития и периодизация истории Херсонеса Таврического в античную эпоху // ПИСИ. С. 72—73.

<sup>15</sup> Штерн Э.Р. О местонахождении древнего Херсонеса // ЗООИД. 1896. Т. 19. С. 103, 104; Стржелецкий. Основные этапы... С. 70—72; Кац В.И. Внешняя торговля в экономике античного Херсонеса: Дис... канд. ист. наук. М., 1967. С. 80—83.

<sup>16</sup> Щеглов А.Н. «Старый» Херсонес Страбона // 50 лет Одесскому археологическому музею. Тезисы. Киев. 1975. С. 135; он же. Тавры... С. 213, 214; он же. Полис и хора. Симферополь, 1976. С. 44; он же. Процесс... С. 157 сл.; Виноградов, Щеглов. Ук. соч. С. 317.



Рис. 1. План Маячного п-ва (по Н.М. Печенкину)

Однако после того как в 1988—1990 гг. на Маячном п-ве были исследованы две усадьбы (одна из них полностью) и наделы, а на перешейке, укрепленном параллельными стенами, до сих пор ведутся планомерные раскопки, все эти гипотезы не выдерживают критики. Тем более что основания связывать укрепленное стенами пространство на перешейке между Голубой и Казачьей бухтами с системой первых наделов весьма веские.

Во-первых, в метрополии Херсонеса Гераклея Понтийской существовала такая же ситуация: во время основания города местные племена мариандинов предоставили грекам под наделы лишь узкую полоску земли в долине р. Лик, а все остальные земли оставили в своем владении. И только с течением времени гераклеоты расширили свою территорию, частично изгнав, частично подчинив себе местные племена<sup>17</sup>. В колонии гераклеотов в Крыму произошло примерно то же самое: наделы первых апойков (или граждан Херсонеса) могли находиться только в ближайшей округе города в районе Карантинной балки, подобно тому как в Гераклея эти наделы располагались в долине р. Лик. Поскольку на равнине Гераклеянского п-ва господствовали тавры, то для оставшейся части наделов могла

<sup>17</sup> Сапрыкин С.Ю. Полисы и местное население Южного Причерноморья в архаическую и классическую эпохи: Гераклея и мариандины // Демографическая ситуация в Причерноморье в период Великой греческой колонизации. Тбилиси, 1981. С. 13; он же. Гераклея Понтийская... С. 30—33.

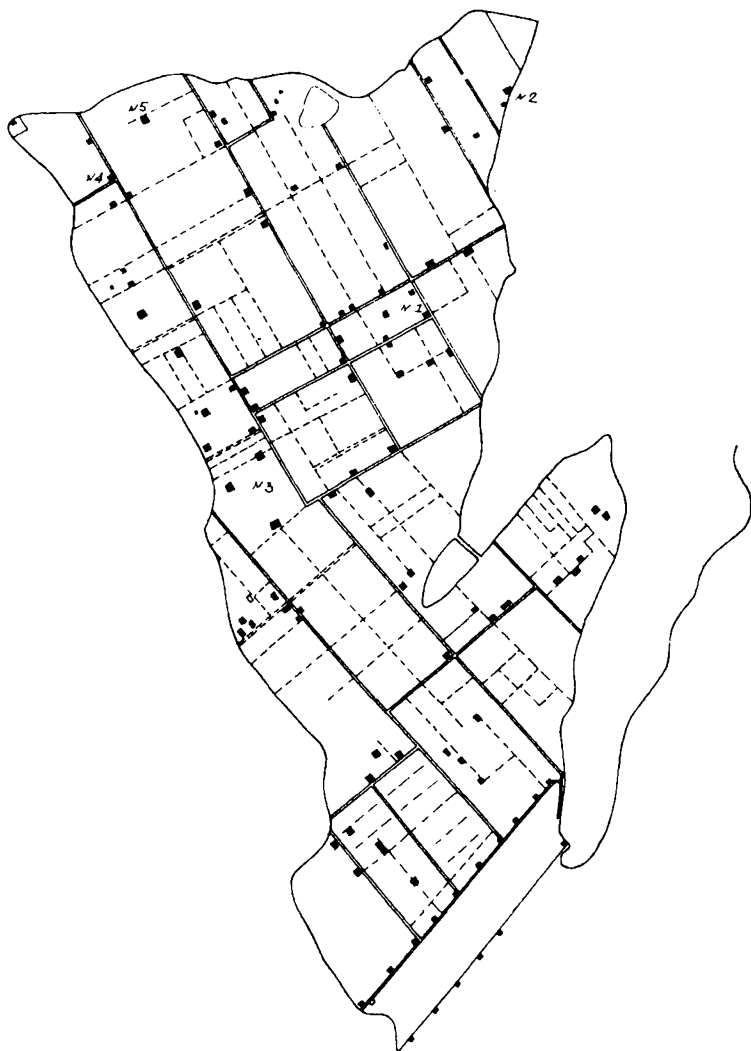



Рис. 2. *а* — план участков Маячного п-ва по Е.Н. Жеребцову; *б* — план размежевания Маячного п-ва по данным Херсонесской экспедиции ИА РАН и Е.Н. Жеребцова (исследования 1988—1990 гг.)

быть отведена (или отвоевана) только земля на Маячном п-ве, где археологически засвидетельствованы самые ранние на хоре постройки и агротехнические сооружения.

Во-вторых, хора Гераклеяского п-ва была занята таврами до середины IV в. до н.э., следовательно, херсонеситы могли закрепиться на Маячном п-ве только на перешейке, так как с самого начала они отгородились от местного населения оборонительной стеной с башнями, расположенной фронтально к Гераклеяскому п-ву, занятому таврами. Согласно Платону, правильное распределение земли между колонистами и величина участков может быть определена только тогда, когда будут установлены количество земли, общее число граждан, способных защититься от окрестных жителей. «Когда мы увидим и местность и соседей, мы определим это не только на словах, но и на самом деле», — заключает Платон (Leg. V. 737 В—D). Как видим, первопоселенцы исходили прежде всего из возможностей, которые открывала им окрестная территория, населенная местными племенами. В условиях Херсонеса такую возможность давало только возвышенное место на стыке Гераклеяского и Маячного п-вов, позволявшее защититься от еще враждебных тавров. А то, что отношения с варварами не были мирными, подтверждает возведение стены и последующее затем вытеснение тавров с остальных земель полуострова, по справедливому предположению А.Н. Щеглова, в результате войны<sup>18</sup>.

В-третьих, как теперь совершенно очевидно, на перешейке Страбонова Херсонеса в результате раскопок, которые проводит экспедиция ИА РАН под руководством А.А. Зедгенидзе, обнаружены, вероятно, одни из первых размежеванных на хоре Херсонеса земельных наделов-клеров. Они начинались сразу за поперечной стеной, обращенной фронтально к Гераклеяскому п-ву. В конце первой — начале второй четверти IV в. до н.э. здесь в наиболее возвышенной части, где сплошной застройки не было, как показывают исследования Н.М. Печенкина и А.А. Зедгенидзе, появились участки с межевыми стенами и виноградный плантаж<sup>19</sup>. Блоки жилых построек и кварталов прослежены Печенкиным и

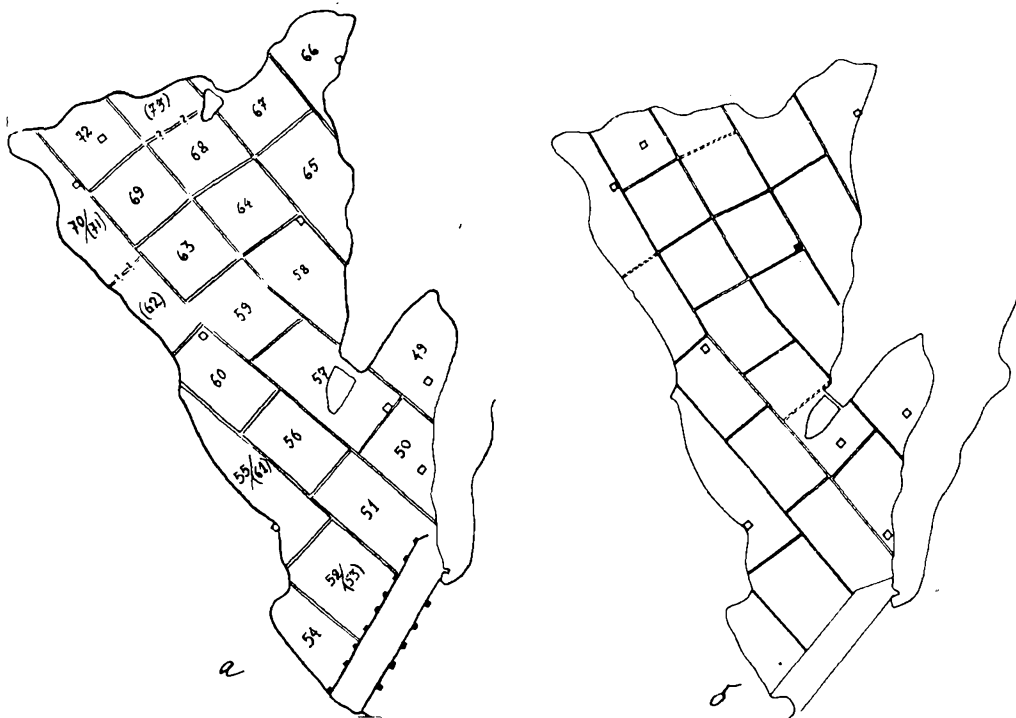
<sup>18</sup> Щеглов. Тавры... С. 215; Виноградов, Щеглов. Ук. соч. С. 315.

<sup>19</sup> Виноградов, Щеглов. Ук. соч. С. 318.

Р.Х. Лепером лишь в районе Казачей бухты и в западной части укрепления<sup>20</sup>. Что касается последних раскопок А.А. Зедгенидзе, то они продолжаются, их результаты еще не опубликованы и о них можно пока судить только по предварительным сообщениям руководительницы работ и нашим собственным посещениям места их проведения<sup>21</sup>.

В самое последнее время внутри пространства между двумя параллельными стенами в возвышенной незастроенной части у западной внешней стены Страбонова Херсонеса обнаружены остатки постройки с двориком и двумя помещениями, напоминающей в плане сельскую усадьбу. По сообщению А.А. Зедгенидзе, она датируется первой-второй четвертью IV в. до н.э. Фундамент ее стен и остатки межевой системы перекрыты западной оборонительной стеной укрепления, что говорит о более позднем возникновении означенной стены, а значит и самого укрепления Страбонова Херсонеса. Поскольку вместе с усадьбой удалось проследить остатки виноградных плантажей и межевых стен, то, учитывая древнегреческую колонизационную практику наделения землей первых групп колонистов-апойков, можно предположить, что до того, как возникла западная оборонительная стена укрепления, на этом месте уже существовали ранние наделы жителей «нового» Херсонеса у Карантинной бухты. Они появились еще до того, как перешек Маячного п-ва превратился в укрепленное военно-хозяйственное поселение. Первые владельцы земельных участков на хоре, будучи колонистами или прямыми их потомками, получили размежеванные наделы с усадьбами, т.е. ойкопедон с участком. Другая группа граждан, уже имея ойкопедоны — усадьбы на своих наделах в верховьях Карантина близ стен города, получила другую часть наделов на «остальной» земле, т.е. на узком перешейке Маячного п-ва, но, естественно, уже без усадеб. Эта земля была им нарезана из состава еще не разделенной земли, поэтому в центральной части укрепления «Старого» Херсонеса нет никаких построек, а лишь система межевых стен. Так постепенно на Маячном п-ве стали появляться участки первых граждан Херсонеса Таврического. Появление новых наделов в то время, когда остальной ареал Гераклеяского п-ва оставался во владении тавров, было единственно возможным только на Маячном п-ве и только между Херсонесским мысом и бухтой Казачьей. Иными словами, именно отсюда должно было начаться размежевание равнины Маячного п-ва для наделения землей прибывавших в Херсонес новых групп переселенцев.

В 1911 г. Н.М. Печенкин обнаружил на Маячном п-ве за пределами оборонительных стен Страбовского Херсонеса систему размежевания на клеры и сельские усадьбы. На основании его раскопок и планов Маячного п-ва, сделанных им самим, а также Тяпиным еще в 1886 г., ученые были единодушны в том, что размежевание полуострова на участки носило единовременный характер. Полагали, что на одном участке, отделенном дорогами от других подобных клеров, размещалось четыре надела площадью примерно 4,5 га, каждый из которых имел свою усадьбу. По их мнению, на размежеванной территории Маячного п-ва площадью ок. 360 га насчитывалось от 70—80 до 100 наделов и усадеб, которые якобы принадлежали жителям Страбовского Херсонеса. Возникновение всей этой системы датировали концом первой — началом второй четверти IV в. до н.э. на основании пяти частично раскопанных неукрепленных усадеб<sup>22</sup>. Однако новые обмеры клеров Маячного п-ва, проведенные за последние годы Е.Н. Жеребцовым, показали что каждый надел между четырьмя дорогами, отделявшими его от соседних наделов, состоял не из четырех самостоятельных клеров с усадьбами, а представлял собой один большой надел с одной усадьбой (рис. 2 а). Таких наделов Е.Н. Жеребцов насчитывает на Маячном п-ве приблизительно 20—22 (рис. 2 б), причем их площадь колебалась от 17—19 до 23—25 га

<sup>20</sup> Там же. С. 318; *Шеглов*. Полис и хора. С. 42; ОАК. 1913—1915. С. 68.

<sup>21</sup> *Зедгенидзе А.А.* Раскопки «древнего» Херсонеса Страбона // АО 1985 г. М., 1987. С. 330; ср. *Bouzek J., Waşowicz A.* Le Pont dans l'épopée et dans l'archéologie. VI<sup>e</sup> Colloque sur l'histoire ancienne de la Mer Noire // DHA. 1991. V. 17. Fasc. 1. P. 441.

<sup>22</sup> *Блаватский В.Д.* Земледелие в античных государствах Северного Причерноморья. М., 1953. С. 40, 41; *Стржелецкий С.Ф.* Клеры Херсонеса Таврического // ХС. 1961. Вып. VI. С. 30—43; ср. *Печенкин*. Ук. соч. С. 125; *Яйленко*. Греческая колонизация... С. 117, 131; *Шеглов*. Тавры. С. 213; *он же*. Процесс... С. 157, 158; *Виноградов, Шеглов*. Ук. соч. С. 317; *Сапрыкин*. Гераклея Понтийская... С. 61; *Pečirka J.* Country Estates of the Polis of Chersonesos in the Crimea // Ricerche storiche ed economiche in memoria di Corrado Barbagallo. Napoli, 1970. P. 471; *idem*. Homestead Farms in Classical and Hellenistic Hellas // Problemes de la terre en Grèce ancienne. P., 1973. P. 141 suiv.; *Waşowicz A.* Traces de lotissements anciens en Crimée // MEFRA. 1972. T. 81. Fasc. 1. P. 201.



Рис. 3. Общий план размежевания Гераклеийского п-ва (нумерация наделов Е.Н. Жербцова и И.Т. Кругликовой). 1 — античные усадьбы; 2 — городище Херсонеса; 3 — маячные укрепления. Масштаб 1:2500

(144—207 плетров)<sup>23</sup>. В 1990 г. Херсонесская экспедиция ИА РАН исследовала усадьбу и земельный надел № 57, в результате чего было установлено, что надел № 57 в том виде, в каком он обозначен на плане Е.Н. Жеребцовым, не совсем верно отражает истинное положение. На самом деле этот надел состоит из двух самостоятельных наделов № 57а и № 57б (ср. рис. 1; 2а — 2б), отделенных друг от друга дорогой, проходившей как раз по восточному берегу балки и бухты Соленой, которой в древности не было. Тем самым дорога отделяла два надела, а усадьба № 57 находилась в центре всего надела и была соединена с дорогой — границей двух наделов специальным подъездным трактом, упиравшимся в ворота усадьбы. Если учесть, что и сам Е.Н. Жеребцов не исключал вероятности того, что наделы № 70/71 и 55/61 можно условно принять за пары самостоятельных наделов, разделенных границами в виде дорог, то, принимая во внимание выделение им позднее наделов № 62 и 73 (рис. 2а), а также выявленное нами разделение надела № 57 на два самостоятельных клера (рис. 2б), общее количество участков, размежеванных на Маячном п-ве, достигнет 25<sup>24</sup>. К сожалению, современное состояние земель на полуострове не позволяет уверенно говорить, была ли на каждом наделе усадьба, но общая практика размежевания хоры на Гераклейском п-ве, частью которой были земли на Маячном п-ве (см. рис. 3), показывает, что, скорее всего, каждый надел имел по одной усадьбе, тем более что наши исследования клера № 57 как будто подтверждают правильность этого вывода.

Усадьба надела № 57 возникла в конце второй четверти — середине IV в. до н.э. одновременно, вероятно, с появлением надела. Первоначально усадьба имела круглую башню, прямоугольный двор и два помещения, к которым чуть позднее было пристроено еще одно, отделенное от первых двух проходом на надел (см. на плане рис. 4 пом. 5). На рубеже IV—III вв. до н.э. — начале III в. до н.э. она значительно расширилась в размерах, а ее площадь составила 25×18,25 м. Появился ряд новых помещений, расположенных по периметру двора с трех его сторон (рис. 5—6). В конце второй или в начале третьей четверти III в. до н.э. усадьба полностью прекращает существование, так как ее покинули все обитатели. Время функционирования соседней усадьбы № 49, которая исследовалась нами в 1990 г., также составляет приблизительно 100 лет — конец второй четверти IV — конец второй четверти III в. до н.э. Она также прямоугольная в плане и неукрепленная. Обе эти усадьбы являются единственными постройками на наделах.

Если присмотреться к планам участков Маячного п-ва, опубликованным Е.Н. Жеребцовым (см. прим. 23) (рис. 2), то в глаза бросается явное деление наделов на четыре равные части, отделенные межевыми стенами друг от друга. В науке подобную систему внутреннего деления участка долгое время принято было считать разбивкой на поля под различными сельскохозяйственными культурами. Однако подобное деление прослеживается внутри каждого из четырех квадратов одного надела. Этот факт вместе с существованием одной усадьбы на все четыре части (как на Гераклейском п-ве, где таких частей шесть) позволяет скорее предполагать, что каждая из самостоятельных четырех частей надела представляла собой индивидуальный участок, принадлежавший одному владельцу, а усадьба как единственная постройка на весь надел обслуживала все четыре индивидуальных

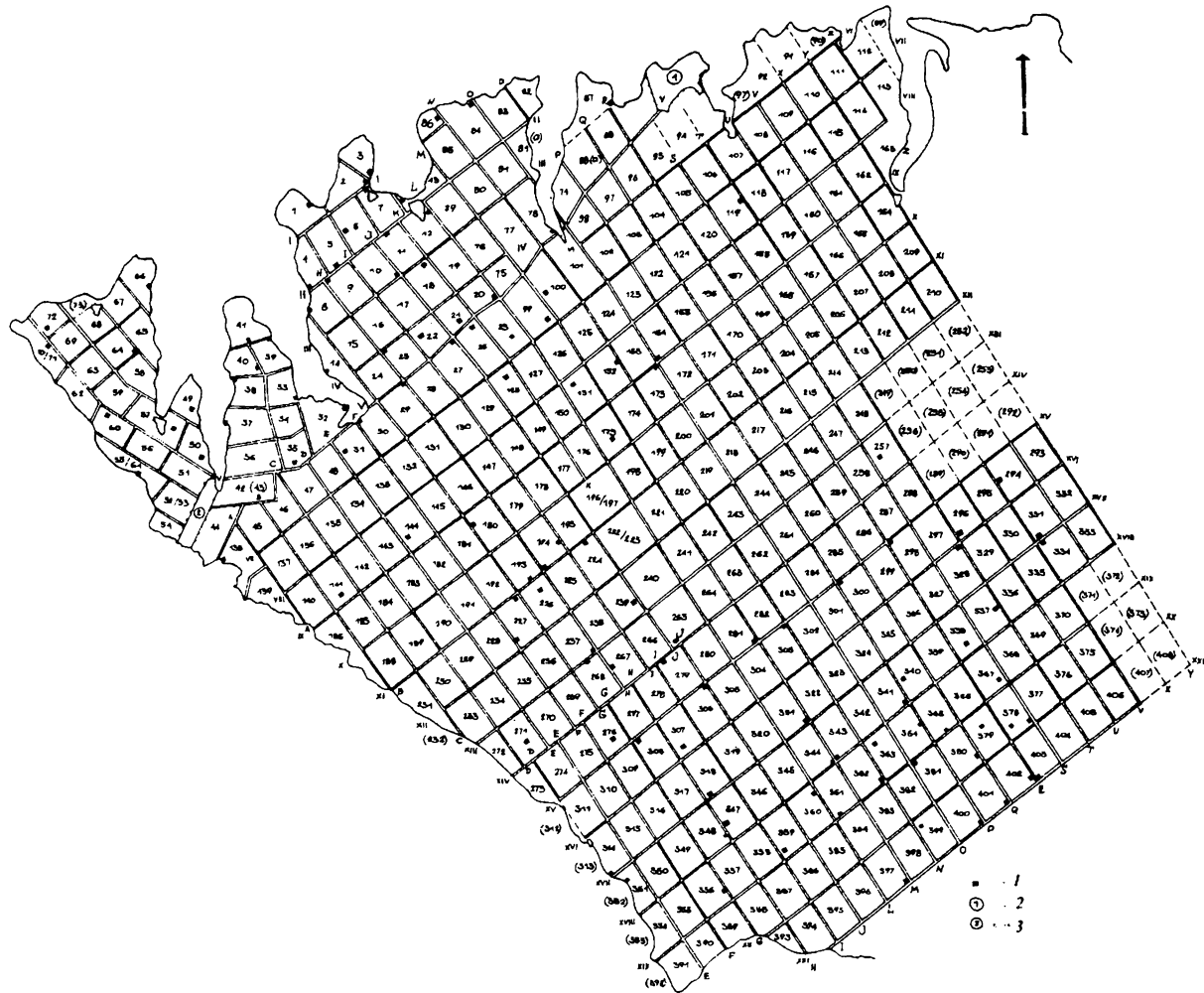
<sup>23</sup> Жеребцов Е.Н. Новые данные к аграрной истории Херсонеса IV—I вв. до н.э. // КСИА. 1976. Вып. 145. С. 14; *он же*. Материалы к периодизации античных памятников Маячного полуострова // КСИА. 1985. Вып. 182. С. 38—44; Николаенко Г.М. О хоре Херсонеса Таврического в конце V — конце IV в. до н.э. // Проблемы исследования античного и средневекового Херсонеса. Севастополь, 1988. С. 80—82; Г.М. Николаенко насчитывает на Маячном п-ве не более 12—15 усадеб, а размежевание связывает с появлением участков на остальной хоре Херсонеса. Датировка появления усадеб Маячного п-ва эллинистической эпохой не выдерживает критики, так как противоречит результатам наших раскопок усадеб № 49, 57, существование которых твердо датируется второй четвертью IV — второй четвертью III в. до н.э. (см. ниже).

<sup>24</sup> Нумерация наделов предложена Е.Н. Жеребцовым и И.Т. Кругликовой (рис. 3). А.Н. Щеглов не принимает выводы Е.Н. Жеребцова (см. *Виноградов, Щеглов. Ук. соч.* С. 317. Прим. 34). Однако ссылка его на усадьбу № 4 (*Стржелецкий. Клery...* С. 39. Прим. 1. Рис. 14) не подкрепляет, а скорее свидетельствует против отстаиваемого им тезиса о 100 наделах и равному этому количеству числу усадеб, поскольку раскопанная Н.М. Печенкиным усадьба близка в плане исследованной нами усадьбе № 57. Никаких других усадеб на наделе больше не было, следовательно, вывод о 4 усадьбах на каждом из 4 клеров одного надела своего подтверждения не находит. А это позволяет допустить, что обмеренные Печенкиным по указанию М.И. Ростовцева три клера, скорее всего, являлись самостоятельными частями-парцеллами (или клерами) одного большого надела, которому принадлежала и усадьба № 4, единственная на всем наделе, как № 49 и 57.



Рис. 4. Усадьба земельного надела № 57 на Маячном п-ве. Первый строительный период (конец второй четверти IV в. — рубеж IV/III вв. до н.э.). Раскопки 1988—1990 гг.



Рис. 5. Усадьба земельного надела № 57 на Маячном п-ве. Второй строительный период (рубеж IV—III — первая половина III в. до н.э.)

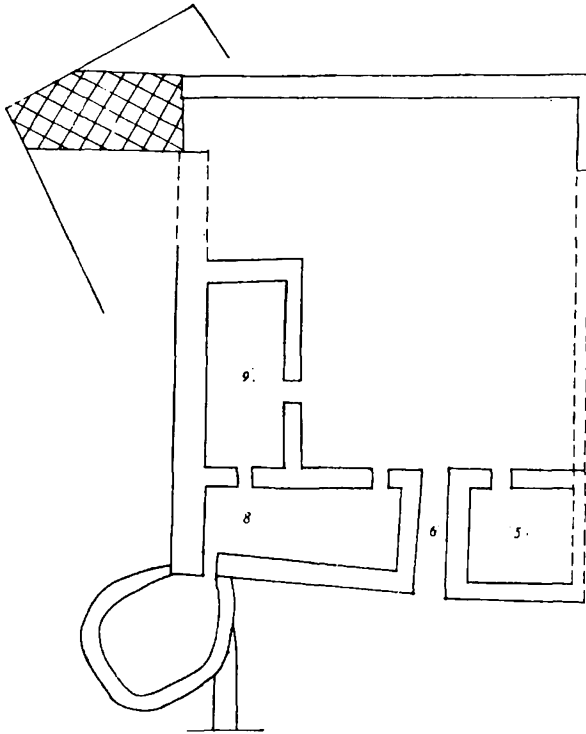

Рис. 6. Усадьба земельного надела № 57 на Маячном п-ве. Третий строительный период (вторая — третья четверти III в. до н.э.)

парцеллы-клера и их владельцев<sup>25</sup>. Это подтверждается тем, что расчетными единицами при наделении граждан землей на Гераклейском п-ве вместе с клерами Маячного п-ва, составлявшими единую систему, были участки в 4, 5, 9 и 36 плетров, каждый из которых представлял собой 1/4 часть всего надела на Маячном п-ве, где весь надел занимал в основном 144 плетра.

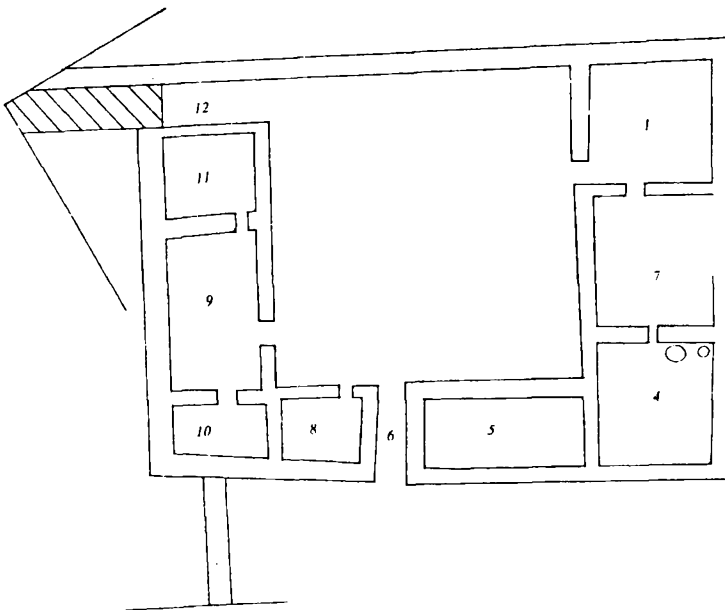
По результатам исследований на Маячном п-ве вырисовывается следующая картина освоения в IV в. до н.э. окрестной территории херсонеситами. В начале столетия в верховьях Карантинной бухты и балки близ стен города появились наделы с усадьбами, а на перешейке Маячного п-ва только наделы первых граждан Херсонеса, имевших по обыкновению наибольшие привилегии в землепользовании. Во второй четверти IV в. до н.э. в связи с тем, что расширять земельные владения в районе Карантина стало невозможно вследствие господства тавров на всем пространстве Гераклейского п-ва, херсонеситы приступили к расширению размежеванной территории на Маячном п-ве, где в районе перешейка, но уже забирая все большее пространство Маячного п-ва, стали появляться наделы с усадьбами. Чуть позднее в конце второй четверти — середине IV в. до н.э. началось активное освоение необработанной земли на всем Маячном п-ве, где стали появляться земельные участки и усадьбы, такие, например, как усадьба № 57 первого строительного периода с круглой башней на углу (рис. 4). На Гераклейском п-ве в это время еще господствовали тавры.

В эпоху греческой колонизации и становления полиса процесс освоения сельскохозяйственной округи связан обычно с прибытием новых переселенцев и их вливанием в число граждан полиса. Этим людям выделялись по обыкновению земли из категории неразделенных (ἡ ἀδιαιρέτος). Новые переселенцы-эпойки получали по одному наделу, в то время как первые колонисты-апойки наделались двумя наделами. В декрете иссейцев содержатся на этот счет четкие формулировки: § 4 — «Присоединяющимся переселенцам получить в городе по одному ойкопедону и из неразделенной земли — по четыре с

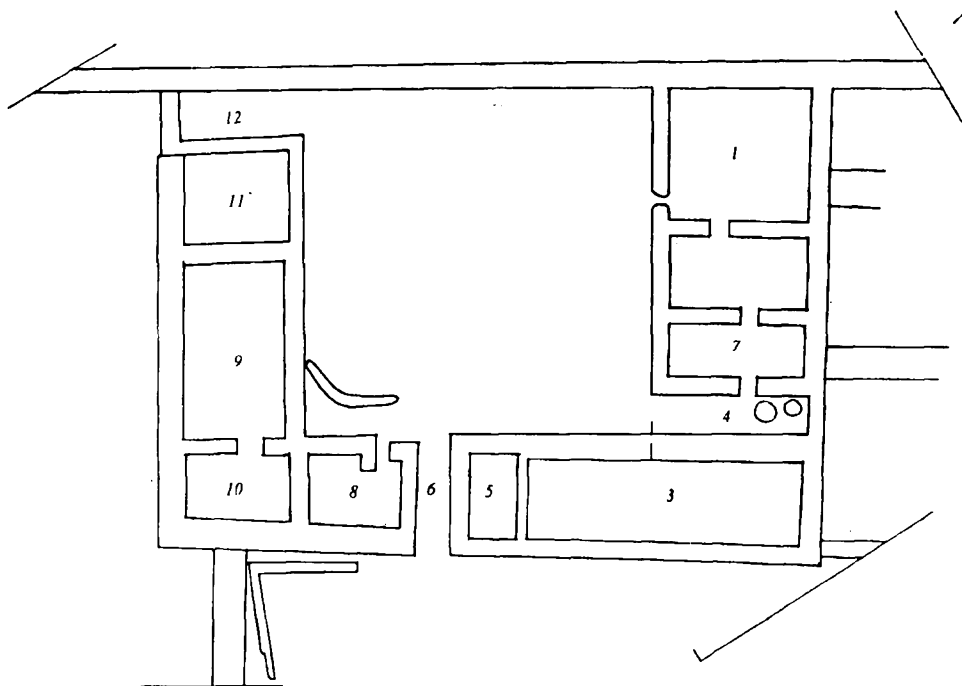
<sup>25</sup> Сапрыкин С.Ю. Население Маячного п-ва в IV—III вв. до н.э. // Проблемы истории Крыма. Тезисы. Симферополь, 1991. С. 108—110; *idem*. Héraclée du Pont et Chersonésos Taurique: institutions publiques et rapports fonciers // ДНА. 1991. V. 17. Fasc. 1. P. 103—117. О системе размежевания см. Николаенко Г.М. Межевание полей херсонесской хоры // КСИА. 1985. Вып. 182. С. 13—15.

половиной плетра»<sup>26</sup>. Первопоселенцы в качестве привилегии получали наделы на хоре вместе с усадьбой (ойкопедоном), а присоединяющиеся эпойки, согласно декрету, имели право на надел без ойкопедона. Это согласуется с тем, что мы отмечаем применительно к Маячному п-ву, где владельцы каждого из четырех участков одного надела не имели собственной усадьбы, поскольку имевшаяся усадьба обслуживала целиком весь надел и не принадлежала конкретно владельцу одного участка.

Вывод о появлении наделов и усадеб на Маячном п-ве в связи с прибытием новых переселенцев в Херсонес подтверждается расширением его собственной территории. В середине IV в. до н.э. область городской застройки увеличилась почти вдвое за счет строительства крепостной стены, остатки которой прослеживаются в юго-восточном районе, возле храма, открытого в 1897 г. в центре города на месте современных музейных построек. В середине IV в. эта стена служила западной границей городской территории<sup>27</sup>. Расширение площади городской застройки — несомненно прямой результат появления в Херсонесе новых граждан, прибывших из метрополии.

Размежевание в конце второй четверти IV в. до н.э. неразделенной земли Маячного п-ва сопровождалось возведением внутренней оборонительной стены на перешейке и превращением последнего в укрепление. На это указывают: 1) поперечные и продольные дороги, пересекавшие полуостров и являвшиеся границами наделов, так как они начинались от западной внутренней стены Страбоновского Херсонеса, где для них были сделаны ворота; 2) неукрепленный характер усадеб на Маячном п-ве, поскольку оборонительные функции возлагались на укрепление на перешейке; 3) перепланировка и изменение системы первоначального размежевания на перешейке, выразившиеся в том, что западная внутренняя стена полностью перекрыла более ранние наделы и усадьбы, а в западной и восточной пониженной части укрепления появились новые постройки, соединенные поблочно; их остатки были обнаружены Печенкиным и Лепером в начале нашего столетия. А.А. Зедгенидзе также удалось проследить пристроенные к внутренней оборонительной стене внутри укрепления фундаменты каких-то строений; 4) разобранные почти до основания межевые стены и фундамент сельской усадьбы, обнаруженной А.А. Зедгенидзе, а также подсыпка грунта и попытка выравнивания поверхности, о чем, в частности, свидетельствует керамика, свезенная сюда вместе с землей в качестве подсыпного материала, поскольку перешеек Маячного п-ва представляет собой возвышенное место и подвержен сдуванию почвенного слоя, очень тонкого из-за близости материковой скалы. Таким образом в середине IV в. до н.э. из размежеванной первоначально на наделы граждан Херсонеса территории Страбонов Херсонес превратился в укрепление, защищавшее со всех сторон отгороженное параллельными стенами пространство на самом перешейке, а со стороны суши — наделы на Маячном п-ве. Оно служило также опорным пунктом в начавшейся борьбе с таврами, которая должна была завершиться их вытеснением с равнины Гераклеяского п-ва.

Подобные Страбону Херсонесу укрепления не редкость для греческих государств. Р. Мартэн, проанализировавший процессы урбанистики в Великой Греции и Сицилии, отмечает, что в первые годы существования города внутри его стен могло оставаться пространство, которое было незастроенным. В качестве примера приводятся города Стратос в Акарнании и Калидон, которые французский исследователь считает аграрными городами со следами жизни на хоре *intra muros*. По его мнению, контраст между ограниченной агломерацией и очень большой зоной без застройки был необходим как условие для деревенского населения и войска<sup>28</sup>. Существовали и более мелкие укрепления, некоторые из них близки Страбоновскому Херсонесу: в Аттике это Коронея, Кастраки, Суний, Вулиагменис, Милос, Гиоргиос и др.<sup>29</sup>, в Беотии в районе Салганея к похожим укреплениям можно причислить Мегало Вуно и Аулис<sup>30</sup>, в Восточной Фокиде — Ауйос Власиос (Панопей?), Кастри Дистому и др. Такого же типа укрепления исследовались

<sup>26</sup> Яйленко. Греческая колонизация... С. 112 сл.

<sup>27</sup> Белов. Херсонес Таврический... С. 42—44; Гриневиц К.Э. Стены Херсонеса Таврического // ХС. 1959. Вып. V. С. 114.

<sup>28</sup> Martin R. Rapports entre les structures urbaines et les modes de division et d'exploitation du territoire // Problemes de la terre en Grèce ancienne. P., 1973. P. 109—111.

<sup>29</sup> McCredie J. Fortified Military Camps in Attica. Princeton, 1966. P. 4—8; Lauter H., Lohmann H., Lauter-Bufe H. Attische Festungen: Beiträge zum Festungswesen und zur Siedlungsstruktur vom 5. bis zum 3. Jh. v. Chr. // Marburger Winckelmann-Programm 1988. Marburg, 1989. S. 11—41.

<sup>30</sup> Bakhuizen S.C. Salganeus and the Fortifications on its Mountains. Groningen, 1970. P. 42—97.

Дж. Фоссеем в Локриде Опунтской<sup>31</sup>. И хотя прямой аналогии между ними и Старым Херсонесом Страбона нет, их объединяет военно-хозяйственное назначение, устройство по типу военных лагерей, обнесение довольно значительного пространства оборонительными стенами, тянувшимися почти параллельно, использование рельефа местности для целей обороны. Многие из них, подобно Страбовскому Херсонесу, появились в классическую и позднеклассическую эпохи. Именно такого типа укрепление представлял собой и Страбон Херсонес, за стенами которого в случае военной опасности могло укрываться население неукрепленных усадебных комплексов Маячного п-ва.

А.Н. Щеглов предполагал, что размежевание Маячного п-ва на сто самостоятельных мелких участков по 4—4,5 га каждый — следствие деления граждан Херсонеса не только на филы, но и на гекатостии — военно-хозяйственные подразделения общины<sup>32</sup>. Этот вывод в общем справедлив, однако то, что послужило основой для такого заключения, в настоящий момент требует пересмотра. Как отмечено выше, согласно новым обмерам клеров, на Маячном п-ве было 25 земельных участков, которые делились на четыре самостоятельных клера-парцеллы каждый, обслуживавшихся одной усадьбой. На этом основании нами сделан вывод, что в конце второй четверти — середине IV в. до н.э. земельные участки на Маячном п-ве получили, вероятно, по 25 человек от каждой из четырех сотен-гекатостий — подразделений, заимствованных первопоселенцами со своей родины Гераклеи Понтийской. Это означает, что и усадьбы, скорее всего, принадлежали гекатостиям. Следовательно, земля на Маячном п-ве была поделена между сотней граждан полиса, вероятно, в дополнение к тем, кто получил наделы ранее.

Данный вывод подтверждается сообщением Энея Тактика (XI. 10а—11), что в первой половине IV в. до н.э. в метрополии Херсонеса Гераклеи Понтийской население делилось на три филы и четыре гекатостии. В середине столетия после установления тирании повысилось именно значение сотен, а роль фил уменьшилась<sup>33</sup>. В Херсонесе также засвидетельствовано это политико-административное деление с попеременным усилением фил за счет сотен и наоборот<sup>34</sup>. В таком случае возникает вопрос: не была ли ликвидация первоначальных наделов на перешейке Маячного п-ва предпринята в связи с возведением там укрепления и размежевания остальной территории полуострова под клеры в результате роста численности новоприбывших граждан, распределявшихся по гекатостиям и стремившихся урезать привилегии первых граждан полиса, группировавшихся в филах? В любом случае перед нами, очевидно, перераспределение земли путем ликвидации части первоначальных наделов. Учитывая, что все это происходило в тот момент, когда тавры продолжали владеть остальной частью Гераклейского п-ва и их изгнание оттуда только начиналось, граждане, лишенные наделов, хотя бы и частично, неизбежно вовлекались в процесс вытеснения местных племен с полуострова либо готовились выселиться с целью закрепиться на новых землях для обретения участков плодородной земли. Поскольку и то и другое происходило в Херсонесе почти одновременно (вытеснение тавров закончилось в середине — третьей четверти IV в. до н.э., а к присоединению Северо-Западного Крыма приступили в середине столетия), следует полагать, что социально-экономической причиной этих событий стало первое обезземеливание граждан в Херсонесе, а также прибытие новых эпойков из Гераклеи, которым не достались участки на Гераклейском п-ве вследствие незавершенности борьбы с таврами. Вот почему на Маячном п-ве клеры получили только сто человек, а остальные вынуждены были включиться в борьбу за обладание землями на Гераклейском п-ве и в Северо-Западной Таврике.

Имелись и другие причины для переселения херсонесцев в Северо-Западную Таврику. Согласно древнегреческой колонизационной практике земля в новооснованной апойкии обычно делилась между первыми поселенцами и вновь прибывающими колонистами. Последние, как правило, имели право на долю гражданских прав и привилегий лишь в том случае, если им выделялся участок из состава незанятой земли, т.е. территории, не поделенной

<sup>31</sup> Fossey J. The Ancient Topography of Eastern Phokis. Amsterdam, 1986. P. 26. *suiv.*; *idem*. The Ancient Topography of Opuntian Lokris. Amsterdam, 1990.

<sup>32</sup> Щеглов. Тавры. С. 13; *он же*. Процесс. С. 158; Виноградов, Щеглов. Ук. соч. С. 317; Сапрыкин С.Ю. Гераклея Понтийская. С. 61; *idem*. Héraclée... P. 103 *suiv.*

<sup>33</sup> Burstein S.M. Outpost of Hellenism: The Emergence of Heraclea on the Black Sea. Berkeley — Los Angeles, 1976. P. 21; Сапрыкин. Гераклея Понтийская... С. 37—39.

<sup>34</sup> Сапрыкин С.Ю. Херсонесская буле // Проблемы исследования античного и средневекового Херсонеса. Севастополь, 1988. С. 97—99.



ранее на клеры между первопоселенцами (πρώτοι и λαλαοὶ κλήροι). Апойки, пользующиеся преимущественным правом на земельные владения, получали обычно больше привилегий в сфере государственного управления. Стремление колонистов обеспечить прибывающих колонистов землей толкало гражданские общины к территориальной экспансии, попыткам приобрести новые земельные владения<sup>35</sup>. К этому следует добавить, что отчуждаемость ранее уже занятых земель была практически невозможна<sup>36</sup>. В подтверждение можно сослаться на аргосский декрет о Кноссе и Тилиссе, в котором говорится, что тилиссен, имеющий желание владеть собственностью в Кноссе, не может ни забрать, ни отрезать себе часть земли другого. Решить вопрос о земле и гражданских правах эпойков можно было только наделением их участками на незанятой земле<sup>37</sup>. Впрочем, возможны были и исключения, связанные, главным образом, с борьбой между демосом и аристократией в полисе и требованиями малоимущих о наделении их землей и переделе земель знати<sup>38</sup>. В связи с тем, что земельное пространство на Маячном п-ве было уже к концу первой половины IV в. до н.э. поделено на участки, а остальная земля на Гераклеюском п-ве оставалась в руках тавров, то в Херсонесе к третьей четверти IV в. до н.э. сложились причины для выселения части новоприбывших переселенцев из метрополии, а также и для того, чтобы потребовать с их стороны либо передела уже поделенной земли на Маячном п-ве, либо ускорить процесс завоевания всего Гераклеюского п-ва для получения в свои руки фонда незанятых земель.

В научной литературе уже высказывалась мысль о том, что херсонеситы, получившие наделы на Маячном п-ве, были ограничены в правах, так как являлись эпойками, в то время как более крупные наделы на Гераклеюском п-ве достались первопоселенцам-апойкам<sup>39</sup>. В свете новых археологических данных это мнение неприемлемо, во-первых, потому, что наделы Маячного п-ва, как было показано выше, составили единую систему со структурой размежевания всего Гераклеюского п-ва, хотя и появились чуть ранее (см. рис. 1 и 3), а во-вторых, средние размеры отдельных участков-парцелл на Маячном и Гераклеюском п-вах (36 плетров) в общем совпадают. Это не увязывается с предположением об ущемленности прав владельцев клеров на Маячном п-ве сравнительно с владельцами земли на остальной хоре на Гераклеюском п-ве, заставляя думать, что процесс скорее был обратный. Однако попытка Л.А. Пальцевой дифференцированно подойти к оценке системы наделов на ближней хоре Херсонеса, исходя при этом из общей практики наделения землей в новооснованных общинах, в целом правомерна.

Отмеченные явления, вызванные нехваткой земли для граждан быстрорасширяющегося в размерах города, совпали с политико-экономическими устремлениями самой Гераклеи Понтийской, которая в конце первой половины IV в. до н.э. была вытеснена боспорскими царями из хлебодородных районов Восточного Крыма и была вынуждена искать новые территории для получения зернового хлеба<sup>40</sup>. В связи с тем, что в ее колонии Херсонесе Таврическом сложились предпосылки для выселения части граждан, заинтересованных в новых землях, гераклеотам не составило особого труда использовать для подчинения Северо-Западного Крыма силы и ресурсы своих колонистов, способствуя, таким образом, росту территории, входившей в состав херсонесского полиса. Так что для колонизации дорийским Херсонесом западного побережья Крыма имелись внутренние и внешние причины.

После того как в середине IV в. до н.э. сложилась единая пространственно-строительная структура на Маячном п-ве, а новые группы граждан обрели земельные участки на бывших

<sup>35</sup> Lepore. Op. cit. P. 26—34; Vallet G. La cité et son territoire dans les colonies grecques d'Occident // La città e il suo territorio. Napoli, 1968. P. 75—77.

<sup>36</sup> Lepore E. Per una fenomenologia storica del rapporto città-territorio in Magna Grecia // Ibid. P. 44, 45; Finley M. The Inalienability of Land in Ancient Greece: A Point of View // Eirene. 1968. VII. P. 29—32; Asheri D. Supplementi coloniali e condizione giuridica della terra nel mondo Greco // RSA. 1971. Anno 1. № 1—2. P. 78—82.

<sup>37</sup> Graham A.J. Colony and Mother-City in Ancient Greece. Manchester, 1971. P. 224—238.

<sup>38</sup> Asheri D. Il caso di Aithiops: regola o eccezione? // PP. 1974. Fasc. CLVII. P. 232—236.

<sup>39</sup> Пальцева Л.А. Проблемы политической истории Херсонеса Таврического в V—I вв. до н.э.: Автореф. дис... канд. ист. наук. Л., 1980. С. 7. В более поздней работе автор несколько скорректировала свое первоначальное мнение, справедливо указав, что «во второй половине IV в. до н.э. происходит быстрый рост численности населения Херсонесского государства (возможно за счет прибытия новых колонистов-эпойков). Быстрый рост числа жителей поставил проблему обеспечения их земельными наделами» (она же. Херсонес Таврический. С. 11).

<sup>40</sup> Сапрыкин. Гераклея Понтийская... С. 93—95.

до того неразделенными землями согласно делению по гекатостиям, херсонесские власти приступили к новому этапу освоения хоры на Гераклеяском п-ве, что было связано с вытеснением оттуда тавров. Находки таврской керамики кизил-кобинского типа в нижних слоях античных усадеб показывают, что во второй половине столетия борьба с ними закончилась для херсонеситов успешно. Исследования сельских поселений в районе Инкермана и Сапун-горы свидетельствуют, что в середине — третьей четверти IV в. до н.э. вокруг размежеванного греками под клеры Гераклеяского п-ва появилась густая сеть таврских поселений, обитатели которых осели по границам ближней херсонесской хоры в качестве зависимого или полувисимого населения<sup>41</sup>. Сразу после изгнания тавров началось размежевание участков на всем Гераклеяском п-ве. Он покрылся сеткой наделов, коих в настоящее время насчитывается около 400. Освоение аграрной территории происходило по традиционным для дорийцев канонам путем вооруженной экспансии с целью превращения территории местных племен в хору полиса. Если взглянуть на топографические планы размежевания Гераклеяского п-ва, то легко убедиться в наличии пограничной ограды сельской округи Херсонеса, которая проходила по гребню Сапун-горы; между нею и пограничными наделами сохранилось неразмежеванное и незаосвоенное пространство длиной в 8 км и шириной в 2 км. По мнению Г.М. Николаенко, это своеобразный *ager publicus*, использовавшийся для выпасов скота в мирное время, а в военную годину — для передислокации войск<sup>42</sup>. Незанятое под размежевку пространство показывает, что равнина Гераклеяского п-ва обживалась херсонеситами таким же путем, как свободные земли в любой другой эллинской колонии, т.е. новые участки нарезались для прибывающих колонистов-эпойков на неосвоенной земле. Поэтому — и это главная причина — херсонесские землемеры оставили узкую полосу незанятого пространства, имея, вероятно, в виду новый приток граждан и последующее расширение освоенной территории. Однако это неразмежеванное пространство было довольно малым, чтобы удовлетворить потребности в земле новых переселенцев, поскольку годная под виноградники территория ограничивалась с востока естественным горным кряжем, протянувшимся от Балаклавской бухты до Карантина. Такая стенохория неизбежно вызвала нехватку земли под новое размежевание, что естественным образом толкало граждан к выселению в Северо-Западный Крым, изобиловавший годными для возделывания землями.

Если сравнить процессы освоения хоры на Гераклеяском п-ве и на равнине Западной Тавриды, то легко заметить, что они происходили синхронно, приблизительно в третьей и большей частью в четвертой четвертях IV в. до н.э. Размежевание 400 наделов на Гераклеяском п-ве (ср. рис. 3), подобно тому, как проходило наделение участками на Маячном п-ве, связано с делением граждан Херсонеса на сотни-гекатостии, т.е. первоначально участки отводились каждой сотне граждан от одной гекатостии<sup>43</sup>. Однако в течение многолетнего и трудоемкого процесса размежевания участков и устройства виноградных плантажей херсонесским властям под воздействием объективных причин пришлось отойти от ранее намеченной схемы распределения наделов. В отличие от Маячного п-ва, наделы которого вместе с клерами Гераклеяского п-ва составляли единую структуру хоры, но делились на четыре самостоятельные парцеллы, отражая политико-административную ситуацию в полисе к концу первой половины IV в. до н.э., на Гераклеяском п-ве они включали уже шесть подобных участков-парцелл<sup>44</sup>. Наиболее распространенная величина таких участков — 36 плетров при средней величине всего надела в 216 плетров (см. рис. 7).

В чем заключалась причина появления шести участков на одном наделе? Создание новых клеров на Гераклеяском п-ве совпало с очередным расширением почти вдвое площади застройки городских кварталов Херсонеса, когда его западная граница стала пролегать по

<sup>41</sup> *Савеля О.А.* О греко-варварских взаимоотношениях в Юго-Западном Крыму в VI—IV вв. до н.э. // Проблемы греческой колонизации Северного и Восточного Причерноморья. Тбилиси. 1979. С. 72; *он же.* О размере и структуре земельных владений Херсонеса в Юго-Западном Крыму в VI—II вв. до н.э. // Проблемы исследования античного и средневекового Херсонеса. Севастополь, 1988. С. 93—95; *Виноградов, Щеглов.* Ук. соч. С. 320.

<sup>42</sup> *Николаенко Г.М.* Организация хоры Херсонеса Таврического на Гераклеяском п-ве // Причерноморье в эпоху эллинизма. Тбилиси. 1985. С. 277—285.

<sup>43</sup> *Saprykin. Héraclée...* P. 115.

<sup>44</sup> *Жеребцов.* Новые данные... С. 14; *он же.* Материалы... С. 38—44; *Николаенко.* Межевание... С. 13—14; *она же.* О хоре. С. 80—82.

косогору южной глубокой балки и склону Песочной балки, охватывая территорию между южной и юго-западной балками<sup>45</sup>. Такое значительное расширение площади города, как и несколькими десятилетиями ранее, связано с притоком новых переселенцев.

Как показали исследования хоры Метапонта, где на прилегающей к городу равнине выявлена сеть прямоугольных земельных наделов в количестве около 1300, которые тянутся в глубь материка на 12 км, в основу размежевания (как и в Херсонесе) положено деление на сотни по типу римских центурий, а внутреннее деление базируется на двух римских *haeredia*, равных 8 сенам. Структура размежевания на сотни соответствует подразделениям в 40, 100, 144, 400 единиц, что также напоминает количество земельных участков в Херсонесе, где известно до 400 наделов на ближней хоре. По продольной оси прямоугольной сетки наделов количество участков в Метапonte достигает 40, а по поперечной — 41<sup>46</sup>. Регулярная сеть наделов на размежеванной аграрной территории полиса тесно связана с регулярным планом застройки города. Это хорошо прослеживается в южноиталийских греческих городах Метапonte и Гераклее. В Херсонесе Таврическом и его колонии Прекрасной Гавани означенная связь также имела место: создание регулярной сетки наделов — прямой результат распланировки кварталов в городе и роста его площади<sup>47</sup>.

Как нам представляется, увеличение числа индивидуальных участков на одном наделе с четырех до шести могло быть следствием роста количества гекатостий до шести или какого-либо другого числа, кратного этой цифре. Подобный прецедент существовал в Гераклее Понтийской, когда там созрели предпосылки для свержения олигархами, группировавшимися по филам, демократической формы правления. Стремясь сохранить позиции среди малоимущих и средних слоев горожан, требовавших отменить привилегии знати, долги и заново поделить земли, местные демократы и олигархи умеренного толка пошли на увеличение количества сотен-гекатостий до 60 и этим спасли демократический строй<sup>48</sup>.

Есть основания думать, что и в Херсонесе проводились аналогичные мероприятия. На протяжении полувека в результате расширения социальной базы полисной демократии и роста численности граждан, прибывавших из метрополии и имевших право на владение землей на ближней хоре, многие из этих людей не получили возможности приобрести участки. Это произошло потому, что уже в середине — третьей четверти IV в. до н.э. почти весь полуостров оказался поделенным на клеры граждан согласно делению на четыре гекатостии. Однако площадь всего полуострова и годной для возделывания земли была ограничена стенохорией, а предусмотрительно оставленная неподделенной узкая полоска земли на востоке полуострова была слишком маленькой, чтобы обеспечить наделами всех желающих из числа новых граждан. Поэтому часть новоприбывших переселенцев была вынуждена присоединиться к херсонеситам, ранее приступившим к освоению Северо-Западного Крыма. Ограниченные стенохорией и испытывавшие давление граждан, членов новых гекатостий, число которых резко возросло, херсонесские власти пошли на увеличение количества участков на одном наделе, который первоначально создавался для граждан из расчета четырех сотен, а впоследствии приспособлен для наделения землей горожан, распределявшихся уже по шести или кратному ему количеству гекатостий. Расширить же земельные угодья полиса на ближней хоре, чтобы удовлетворить всех желающих из числа новых граждан, членов гекатостий, было невозможно вследствие ограниченного объема годной для обработки земли. И хотя участки получили уже значительно большее число граждан (по подсчетам свыше 2 тысяч)<sup>49</sup>, даже после этого среди херсонеситов имелись и такие, кто не обладал земельными наделами, а значит и всей полнотой политических прав, положенных свободному полноправному члену полисного коллектива. Это также создавало предпосылки для высылки за пределы Гераклейского п-ва некоторых групп граждан.

<sup>45</sup> Белов. Херсонес Таврический. С. 42.

<sup>46</sup> Uggeri G. Κλήροι archaici e bonifica classica nella χώρα di Metaponto // PP. 1969. Fasc. CXXIV. P. 53 — 71; Adamesteanu D. Problèmes de la zone archéologique de Metaponte // RA. 1967. F. 1. P. 25—27.

<sup>47</sup> Martin. Op. cit. P. 104—109; Faure P. La vie quotidienne des colons grecs de la Mer Noire à l'Atlantique au siècle de Pythagore: VI<sup>e</sup> siècle av. j.-c. P., 1978. P. 365, 366.

<sup>48</sup> Сапрыкин. Гераклея Понтийская... С. 35—39; Фролов Э.Д. Рождение греческого полиса. Л., 1988. С. 221; Burstein. Op. cit. P. 45; Сапрыкин. Héraclée... P. 107.

<sup>49</sup> Блаватский. Земледелие... С. 196; Даниленко В.Н. Просопография Херсонеса IV—II вв. до н.э. // АДСВ. 1966. Вып. 4. С. 171; Виноградов, Шеглов. Ук. соч. С. 321.



Рис. 7. План земельного надела № 146 на Гераклейском п-ве. Хорошо видны шесть равных участков-парцелл внутри надела. Масштаб 1:1000

Причины подобного явления заключались в следующем. Во-первых, участки получила лишь часть граждан, представителей сотен, остальные же остались без земли. Во-вторых, как следует из надписи об аренде или продаже участков земли первой четверти III в. до н.э., совпадающей по времени с резким обострением внутривосточной ситуации в полисе, многие граждане на рубеже IV—III вв. до н.э. сконцентрировали в своих руках сразу по нескольку участков на разных наделах (IOSPE. I<sup>2</sup>. 403 + fragmenta nova)<sup>50</sup>, лишив остальных права на надел. Это, вероятно, вызвало требования о пределе земли и обострило, как и в Гераклее, внутривосточную ситуацию в полисе, о чем нам красноречиво говорят эпиграфические документы Херсонеса первой половины III в. до н.э. Следовательно, во второй половине IV в. до н.э. в полисе образовался слой граждан, которые не имели земельных участков на ближней хоре, и это вынуждало их покинуть полис и выселиться в Северо-Западный Крым в новые владения Херсонеса. К числу этих граждан принадлежали: а) переселенцы из Гераклеи второй половины IV в. до н.э.; б) обезземеленные граждане, прибывшие в Херсонес ранее и владевшие там участками земли, но лишившиеся их по причине объективных внутренних процессов развития полиса; в) граждане Херсонеса, которые не получили участки вследствие наделения земель вначале узкого круга лиц по 100 от каждой из 4 сотен, а впоследствии тех, кто прибыл в город позднее, а затем и тех, кто получил клеры, войдя в число шести новых гекатостий.

Таким образом, в середине — второй половине IV в. до н.э. в Херсонесе Таврическом сложились объективные условия для переселения в Северо-Западный Крым некоторых групп граждан, включившихся в колонизационный процесс освоения дорийцами этого региона. Поэтому система земельных наделов в этом регионе в целом близка и даже в чем-то повторяет структуру земельных владений херсонеситов на Гераклеяском п-ве.

С.Ю. Сапрыкин

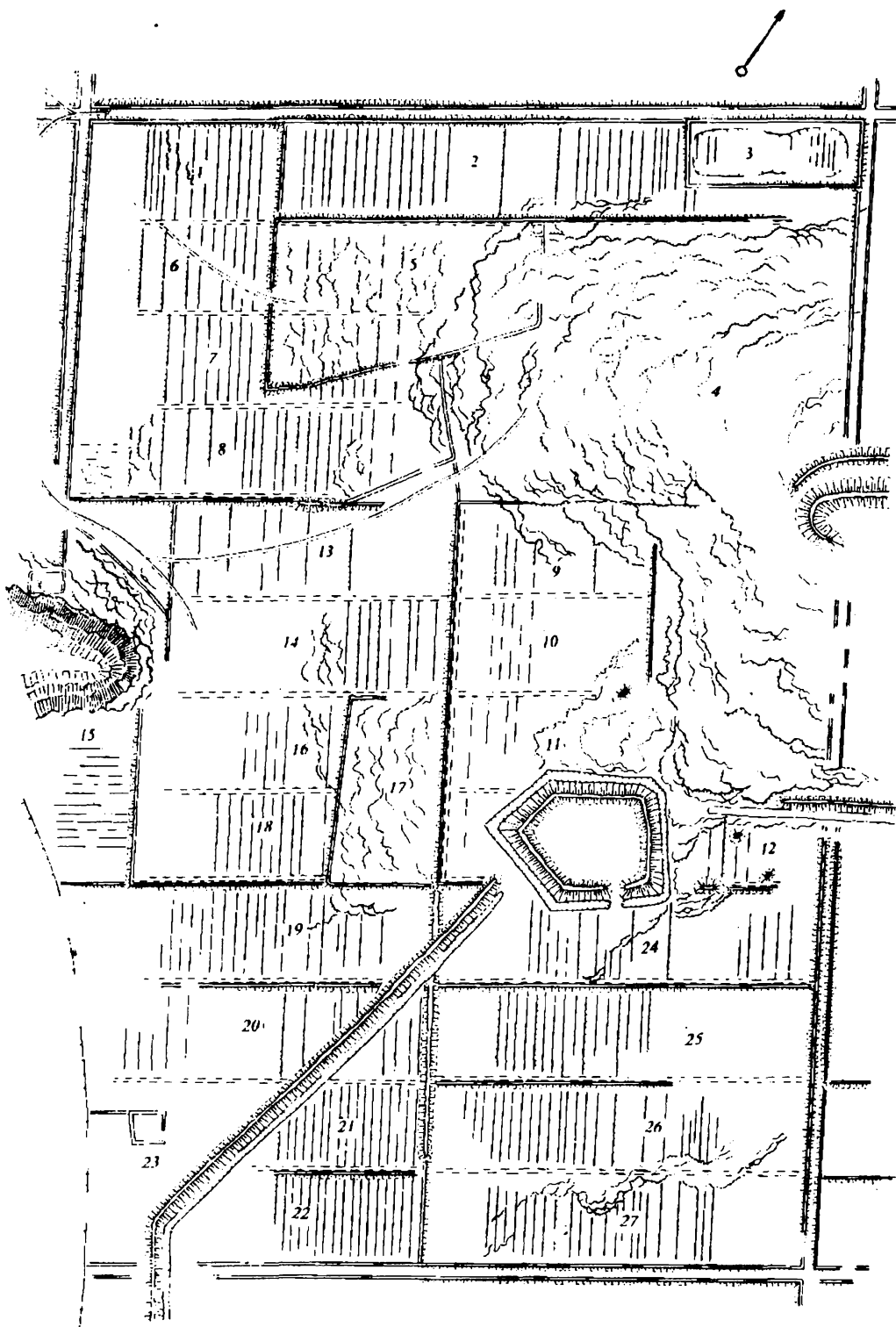
## ON INTERNAL COLONIZATION OF TAURIC CHERSONESUS

S.Yu. Saprykin

The article is an attempt to show the successive settlement of the *chora* of Tauric Chersonesus at the Heracleian peninsula, as well as bring to light the inner mechanism of the process connected with the expansion of the city's territory as a result of an increasing number of its inhabitants. The earliest allotments of the nearest *chora* were plots in the upper reaches of the Carantine Bay dated to the beginning of the IVth century B.C. Recent excavations at the Mayachnij Peninsula show that on the site of the so called «Ancient Chersonesus» of Strabo at the end of the first — beginning of the second quarter of the IV century B.C. there appeared early allotments of the citizens of Chersonesus which existed together with the allotments near the city walls in the upper reaches of the Carantine Bay. The excavations of estates on the Mayachnij peninsula in 1988—1990 show that the estates there were not fortified and existed from the end of the second quarter—mid IVth century B.C. till the beginning of the IIIrd century B.C. and that there were 25 allotments at the peninsula divided into four individual plots with one estate for the whole allotment. This system corresponded to the division of the citizens into four *hekatostyes*.

In the mid-third quarter of the IVth century B.C. at the time of the demarcation of the rest of the territory of the Heracleian Peninsula the same principle of dividing the citizens into four *hekatostyes* (hence 400 allotments) underlay the demarcation system, but due to a constant influx of new settlers and the exacerbation of the political situation in the city the number of citizens who demanded the land-plots, grew up. The authorities of Chersonesus had to increase the number of individual allotments on one plot up to six, apparently in connection with the rise of the number of *hekatostyes* (as earlier in Heraclea Pontica). But even then the demarcation area on the Heracleian peninsula bounded by the wall of the *chora* could not provide all the citizens who needed land with plots and it led to the beginning of the colonization of the North-Western Crimea.

<sup>50</sup> Соломоник Э.И., Николаенко Г.М. О земельных участках Херсонеса в начале III в. до н.э. (к IPE I<sup>2</sup>. 403) // ВДИ. 1990. № 3. С. 50 сл.; Виноградов, Щеглов. Ук. соч. С. 363—369.

# Минойский Крит и микенский мир во II тыс. до н.э. (У истоков европейской цивилизации)

(От редколлегии)

Изучение минойской и микенской цивилизаций бронзового века, создатели которых были первыми из европейцев, кто создал свою государственность и письменность, является сегодня одной из самых актуальных задач науки о древности. Открытия археологов в конце прошлого и в текущем столетии дали большой материал исследователям эгейской культуры, распространившейся с юга Балкан и прилегающих островов и на другие районы Восточного Средиземноморья. Особое место здесь принадлежит обнаруженным при раскопках древних городов на Крите и в материковой Греции памятникам письменности. Упорная работа ученых разных стран над дешифровкой долго остававшихся загадочными эгейских текстов принесла в последние десятилетия свои плоды. Удалось прочесть наиболее многочисленные из них — выполненные так называемым линейным письмом В на самом архаичном диалекте греческого языка — «микенском». Есть успехи и в изучении догреческих (минойских) надписей Крита. Тем самым в распоряжении науки появился еще один, необычайно важный источник информации о древнейшем прошлом народов Эгеиды. Немалые возможности по-прежнему таит в себе и тщательный, методически точный анализ данных богатейшей античной мифолого-исторической традиции. Систематизация и всесторонняя интерпретация непрерывно пополняющихся археологических материалов II тыс. до н.э. из различных областей Эгейского бассейна призвано еще более упрочить источниковую базу для комплексного исследования всей совокупности древностей судьбоносной для юго-востока Европы эпохи средней и поздней бронзы.

Обобщить результаты, достигнутые к настоящему времени объединенными усилиями археологов, историков и лингвистов в исследовании минойской и микенской цивилизаций, вычленив здесь узловые проблемы и рассмотреть отдельные конкретные сюжеты поможет, как мы надеемся, широкая дискуссия зарубежных и отечественных ученых, которая открывается с этого номера на страницах журнала «Вестник древней истории».

1

© 1994 г.

## ФОРМИРОВАНИЕ ГОСУДАРСТВА НА ДОИСТОРИЧЕСКОМ КРИТЕ

В начале этого столетия сэр Артур Эванс обнаружил свои археологические открытия на Крите в книге «Дворец Миноса в Кноссе»<sup>1</sup>. Дворец, который раскопал Эванс, представляет собой центральный двор, окруженный большим (площадью около 4,3 акра) комплексом помещений, интерпретируемых как функционировавшие в качестве кладовых, специализированных ремесленных мастерских, залов для проведения церемоний и жилых апартаментов правителей<sup>2</sup>. Окружающие постройки налицо, но фортификации отсутствуют. Аналогичные дворцы были раскопаны в Фесте, Маллии и Като-Закро, причем каждый из них располагался в топографически обособленной области. Эти дворцы являлись центрами небольших государств, влияние которых распространялось в пределах топографически узкого пространства между морем и горами.

Дворцы в этом виде были созданы к концу эпохи средней бронзы, около 1625 г. до н.э. Но раскопки ниже этих сооружений, где они возможны, показывают, что аналогичные здания-предшественники были построены близко к началу эпохи средней бронзы, около

<sup>1</sup> Evans A. The Palace of Minos at Knossos. V. I—IV. L., 1921—1935.

<sup>2</sup> Graham J.V. The Palaces of Crete. Princeton, 1962; Warren P.M. Minoan Palaces // Scientific American. 1985. V. 253. № 1. P. 74—81; The Function of the Minoan Palaces / Eds R. Hägg, N. Marinatos. Stockholm, 1987. См. также: Soles J.S. The Gournia Palace // AJA. 1991. V. 95. P. 17—78.

1900 г. до н.э.<sup>3</sup> Приняв за образец формирование государств Ближнего Востока, ученые считают дворцы свидетельством существования государств на конечном этапе периода его становления. Поэтому, исследуя процесс формирования государства на Крите, сосредотачивают внимание на эпохе ранней бронзы и ищут предшественников «первых» («старых») дворцов<sup>4</sup>. Эти поиски в раннем бронзовом веке элементов социального и экономического развития, характерных для формирования государства, оказываются несостоятельными, потому что отсутствует образец, который соответствовал бы данным, имеющимся на Крите. Формирование государства имело место не в течение раннего бронзового века, но в течение среднего бронзового века, после того как были построены первые дворцы<sup>5</sup>. Государственность сложилась только с возведением «вторых» («новых») дворцов.

Я допускаю, что Крит являет случай производного типа формирования государства, в том смысле, что знакомство с ближневосточными дворцами стимулировало основание первых критских дворцов<sup>6</sup>. Для меня представляет интерес изучение происходивших на Крите процессов формирования государства как местный отклик на это знакомство. Я предполагаю модель «телега перед лошады»: строительство дворца имело место до развития социальной и экономической организации, которая интегрировала отношения людей, проживавших в окружающей дворец географической области, в государство, контролируемое дворцом. По археологическим данным Крита, «телега», т.е. дворец, двигалась впереди «лошади», т.е. централизованных социальных и экономических взаимодействий, которые управляют государством. При данных обстоятельствах формирование государства стало процессом «тренировки лошади тянуть телегу».

Теперь давайте посмотрим на подтврждающие свидетельства. Сперва необходимо осознать проблему археологических данных. Остатки первых дворцов сохранились плохо, потому что вторые дворцы были возведены над ними. Реконструирование форм и назначения первых дворцов исключительно по свидетельствам, почерпнутым из (остатков) вторых, конечно, уничтожает всякую возможность для распознавания изменений. Мы знаем, что первые дворцы были крупнее и, имея кладку из тесаного камня, технологически сложнее, нежели любые додворцовые сооружения. Поэтому первые дворцы означали новый уровень организации трудовых ресурсов.

Мы также знаем, что в первых дворцах существовали помещения, специально предназначенные для хранения продуктов питания. Как полагает П. Холстед, кладовые являются одним из лучших свидетельств о назначении первых дворцов<sup>7</sup>. Холстед реконструирует организационную систему, при которой прибавочный сельскохозяйственный продукт отдавался организаторам во дворце в обмен на престижные вещи. Потом во время неблагоприятного для сельского хозяйства года престижные вещи могли быть обменены на хранившееся в кладовых продовольствие. Холстед показывает, что эта система соответствует факту существования на Крите нескольких дворцов в различных экологических зонах, которые могли обменивать продовольствие и товары в соответствии с местным урожаем. Дж. Черри поднял вопрос о том, каким образом сосуществование критских дворцов, согласно концепции о взаимодействии равных по положению государств, могло способствовать усилению сходства их развивающихся организационных систем<sup>8</sup>.

Попытки установить, какие части первых дворцов были отведены под хранилища, и установить таким путем, до какой степени эта ситуация затем изменилась, предпринима-

<sup>3</sup> Cadogan G. Dating the Aegean Bronze Age without Radiocarbon // *Archaeometry*. 1978. V. 20. P. 209—214; *idem*. Early Minoan and Middle Minoan Chronology // *AJA*. 1983. V. 87. P. 507—518. Об абсолютной датировке вулканического извержения на Фере см. также новые работы: Manning S.W. The Thera Eruption: The Third Congress and the Problem of the Date // *Archaeometry*. 1990. V. 32. P. 91—100; Thera and the Aegean World. Chronology. V. III, 3 / Eds D.A. Hardy, A.C. Renfrew. L., 1990.

<sup>4</sup> Warren P.M. The Genesis of the Minoan Palace // *The Function...* P. 47—55. Иную точку зрения см.: Cherry J.F. Evolution, Revolution and the Origins of Complex Society in Minoan Crete // *Minoan Society* / Eds O. Krzyszkowska, L. Nixon. Bristol, 1983. P. 33—45.

<sup>5</sup> Аналогичную точку зрения см.: Branigan K. Some Observations on State Formation in Crete // *Problems in Greek Prehistory* // Eds E.B. French, K. Wardle. Bristol, 1988. P. 63—71.

<sup>6</sup> Watrous L.V. The Role of the Near East in the Rise of the Cretan Palaces // *The Function...* P. 65—70. Это отличается от предложенной М. Берналом теории инвазии (Bernal M. *Black Athena: The Afroasiatic Roots of Classical Civilization*. II. New Brunswick, 1991; см. обзор: Weinstein J.M. // *AJA*. 1992. V. 96. P. 381—383).

<sup>7</sup> Halstead P. On Redistribution and the Origin of Minoan-Mycenaean Palatial Economies // *Problems in Greek Prehistory*. P. 519—529.

<sup>8</sup> Cherry J.F. Politics and Palaces: Some Problems in Minoan State Formation // *Peer Polity Interaction and Socio-political Change* / Eds C. Renfrew, J.F. Cherry. Camb., 1986. P. 19—45.

лись с различными результатами Дж. Муди и К. Брэннигеном<sup>9</sup>. Иные археологические памятники, помимо дворцов, дают самые лучшие данные для реконструкции изменений в социальной и экономической организации. Постройки, и окружающие дворцы, и в отдаленных местах, демонстрируют заметные изменения в том, что они все в большей степени следуют дворцовой практике складирования припасов в начале периода вторых дворцов<sup>10</sup>. Последовательная архитектурная переделка специализированных помещений, подражающая характерным дворцовым особенностям, как описывает Дж. МакЭнро, также сперва обнаруживается в сооружениях снаружи дворцов в конце периода первых дворцов<sup>11</sup>. Ранее решение архитектурного пространства в недворцовых центрах было недифференцированным. Более важно, что некоторые из этих сооружений, называемых «виллами», были построены в местах, не зависящих от дворцов и не зависящих от существовавших ранее сельских поселений. Этот переход от двухступенчатой иерархии поселений (дворцы — деревни) к трехступенчатой иерархии (дворцы — виллы — деревни) происходит в эпоху, наступившую после постройки вторых дворцов.

Еще один тип археологических памятников, расположенных вдалеке от дворцов, по которым изучается формирование государства, представляют погребения. Двойное отличие, в конструкции и в инвентаре, погребений в Мохлосе и Маллии приводится как свидетельство социального расслоения, предшествовавшего сооружению первых дворцов<sup>12</sup>. Нетипично, однако, что нет данных о монументальных захоронениях представителей элиты в течение периода первых дворцов в Кноссе и Фесте. Только в области Месара, вокруг Феста, форма общинного погребения в толосной гробнице продолжается до начала периода вторых дворцов. Я доказывала в другом месте, что эта погребальная практика означает организацию общества в локальные родственные группы, проживающие в деревнях, которая отражает также экономическую организацию сельскохозяйственного производства на уровне сельского поселения<sup>13</sup>. Погребение в толосных гробницах прекратилось только тогда, когда промежуточный уровень экономической организации между деревнями и дворцами был создан в виде вилл в период вторых дворцов. Это развитие трехступенчатой системы организации (деревня — вилла — дворец), которое знаменует торжество государственности на доисторическом Крите. В позднем бронзовом веке, когда Крит был включен в политическую структуру Эгейского региона, охватывающую микенский греческий материк, Кносс стал среди дворцов местом с самой высокой степенью социального расслоения.

Другой тип памятников, расположенных вдали от дворцов, который дает данные об изменении социальной организации, являют собой святилища на вершинах гор. Согласно А. Питфилду, вершинные святилища были основаны в то же время, что и первые дворцы, но по своему размещению не связаны с дворцами и деревнями<sup>14</sup>. Однако с постройкой вторых дворцов посвященные дары были сосредоточены в вершинных святилищах, расположенных вблизи дворцов, а более удаленные перестают использоваться. Разного рода престижные вещи, в конце додворцового периода по-прежнему помещавшиеся в толосных гробницах, найдены в вершинных святилищах и хранилищах дворцовых святилищ конца периода первых дворцов. Такого не было до периода первых дворцов, когда материальные ценности стали централизованными посредством ритуальных действий.

Производство престижных вещей, кажется, было еще одним видом деятельности, переместившимся из-за пределов дворца внутрь его в начале периода вторых дворцов. На основании свидетельств, обнаруженных в «Квартале Мю» снаружи дворца в Малии, Ж.-К. Пурса реконструировал самостоятельный центр, который производил культовые предметы

<sup>9</sup> *Moody J.* The Minoan Palace as a Prestige Artifact // *The Function...* P. 235—240; *Branigan K.* The Economic Role of the First Palaces // *Ibid.* P. 245—248.

<sup>10</sup> *Dabney M.K.* A Comparison of Correlations in the Spatial Distribution of Archaeological Remains from Prepalatial and Palatial Period Settlements and Tombs in Central Crete. Ph. D. thesis. Columbia University, 1989; *Begg D.J.I.* Minoan Storerooms in the Late Bronze Age. Ph. D. thesis. University of Toronto, 1975.

<sup>11</sup> *McEnroe J.C.* Minoan House and Town Arrangement. Ph. D. thesis. University of Toronto, 1979; *idem.* A Typology of Minoan Neopalatial Houses // *AJA.* 1982. V. 86. P. 3—19; *idem.* The Significance of Local Styles in Minoan Vernacular Architecture // *L'habitat égéen préhistorique* / Eds P. Darque, R. Treuil. P., 1990. P. 195—202.

<sup>12</sup> *Soles J.S.* Social Ranking in Prepalatial Cemeteries // *Problems in Greek Prehistory.* P. 49—61.

<sup>13</sup> *Dabney M.K., Wright J.C.* Mortuary Customs, Palatial Society and State Formation in the Aegean Area: A Comparative Study // *Celebrations of Death and Divinity in the Bronze Age Argolid* / Eds R. Hägg, G.C. Nordquist. Stockholm, 1990. P. 45—52.

<sup>14</sup> *Peatfield A.* Palace and Peak: The Political and Religious Relationship between Palaces and Peak Sanctuaries // *The Functions...* P. 89—93.



и руководил их распространением в течение периода первых дворцов<sup>15</sup>. Свидетельства о такого рода деятельности в течение периода вторых дворцов сконцентрированы во дворцах. Также в начале периода вторых дворцов налицо явное увеличение числа свидетельств о производстве на Крите товаров, распространявшихся за пределами Крита<sup>16</sup>. Следовательно организационный контроль над внутренним и внешним обменом также не был централизованным во дворцах до периода вторых дворцов.

Часто ссылаются на письменность как на свидетельство экономической организации, сосредоточенной во дворцах. Согласно Ж.-П. Оливье, крупному специалисту по критскому линейному письму А, имеется только 1500 сохранившихся документов, содержащих в себе всего около 7000 знаков (это эквивалентно четырем страницам современного текста), по большей части конца периода вторых дворцов<sup>17</sup>. Хотя линейное А считается еще не дешифрованным, некоторые знаки для чисел, имена и товары опознаваемы благодаря сравнению с линейным В. На этом основании Оливье делает вывод, что сохранившиеся документы регистрируют малый масштаб экономической деятельности, ибо перечисляются небольшие количества людей и товаров. Более того, в равной мере это верно в отношении текстов, обнаруженных как на виллах, так и во дворцах. Две более ранние критские иероглифические таблички из дворцовых комплексов совершенно непереводаемы. Оливье полагает, что дворцовые архивы велись на недолговечных материалах. Но для реконструкции формирования государства письменное слово дает мало данных.

Что бы ни послужило причиной разрушения первых дворцов (воздействие природы или человека), имелись организационные способности для сохранения централизованного контроля над материальными и трудовыми ресурсами перед лицом такого разрушения и для перехода к строительству вторых дворцов, которые ярче всего свидетельствуют о начале периода вторых дворцов как времени, когда государственность утвердилась на доисторическом Крите. В это время только хорошо организованный народ мог выполнить перестройку дворцов. В свою очередь высокие организационные способности строителей дворцов дали им возможность установить вне дворцов больший контроль, имевший результатом усилившуюся централизацию.

Эти черты возросшей сложности и централизации в экономической и социальной организации, которая имела место после сооружения первых дворцов, показывают, что основание дворцов было лишь одним из эпизодов в длительном процессе, шедшем в направлении формирования государства. Попытки навязать ближневосточную модель для последовательности процессов формирования государства на Крите заслоняют существенные отличия. Уяснение же этих отличий обогащает наши знания о вариативности формирования государства\*.

*М.К. Дэбни*

## STATE FORMATION IN PREHISTORIC CRETE

*M. K. Dabney*

Adopting the paradigm for state formation from the Near East, scholars take Cretan palaces which built near the beginning of the Middle Bronze Age (about 1900 B.C.), to be evidence for a state at the end of its formative period. Studies of the state formation in Crete, therefore, focus on the Early Bronze Age and look for antecedents to the first palaces. According to author's view-point these searches for the social and economic developments representative of state formation in the Early Bronze Age fail because the paradigm fails to conform with the evidence in Crete. State formation took place not during the Early Bronze Age, but during the Middle Bronze Age, after the first palaces were built. It is only with the construction of the second palaces that statehood was achieved.

<sup>15</sup> Poursat J.-C. Town and Palace at Mallia in the Protopalatial Period // *The Function...* P. 75—76; Poursat J.-C., Godart L., Olivier J.-P. Fouilles exécutées à Mallia: Le Quartier Mu I. P., 1978; Detournay B., Poursat J.-C., Vandennebe F. Fouilles exécutées à Mallia: Le Quartier Mu II. P., 1980.

<sup>16</sup> Hood S. A Minoan Empire in the Aegean in the 16th and 15th Centuries B.C.? // *The Minoan Thalassocracy* / Eds R. Hägg, N. Marinatos. Stockholm, 1984. P. 33—37; Niemeier W.-D. The End of the Minoan Thalassocracy // *The Minoan Thalassocracy*. P. 205—214.

<sup>17</sup> Olivier J.-P. Structure des archives palatiales en linéaire A et en linéaire B // *Le Système palatial en orient, en Grèce et à Rome* / Ed. E. Lévy. Leiden, 1987. P. 227—235.

\* Перевод А.А. Молчанова.

© 1994 г.

## К ВОПРОСУ ОБ ЭТНИЧЕСКОЙ ПРИНАДЛЕЖНОСТИ И АРХЕОЛОГИЧЕСКОЙ КУЛЬТУРЕ КИММЕРИЙЦЕВ. I. КИММЕРИЙСКИЕ ПАМЯТНИКИ ПЕРЕДНЕЙ АЗИИ<sup>1</sup>

Проблема языковой и этнической принадлежности описанных в аккадских и античных письменных источниках киммерийцев должна была бы решаться в первую очередь на основании лингвистических данных. Эти данные, однако, слишком скудны и двусмысленны. Наличный лингвистический материал, связанный с киммерийцами, ограничивается их самоназванием \*Gimē/ir<sup>2</sup>, а также тремя сохранившимися в аккадских источниках именами киммерийских царей. Самоназвание киммерийцев не имеет удовлетворительной этимологии и не может быть использовано для выяснения этнической принадлежности этого народа. Три имени киммерийских царей также дают не вполне ясную информацию. Первое из них, <sup>m</sup>Te-uš-ra-a, возможно, иранское по происхождению, однако предлагавшиеся его этимологии ненадежны и имеют те или иные формальные недостатки, причем и иное, неиранское происхождение данного имени также не исключено<sup>3</sup>. Имя второго киммерийского царя, <sup>m</sup>Dug-dam-me-i / Λύδομαις скорее всего имеет малоазиатское происхождение, а его иранские этимологии не убедительны<sup>4</sup>. Наконец, третье имя <sup>m</sup>Sa-an-dak-KUR-ru имеет в первой части имя киликийского божества Sand/ta. Интерпретация второй части имени зависит от прочтения предпоследнего знака — здесь равно возможно как чтение -kur-, так и -šad-. В первом случае имя киммерийского царя оказывается лувийским по происхождению. Во втором — элемент -kšatru может быть истолкован как передача иранского xšaθra, и тогда имя окажется композитным анатолийско-иранским<sup>5</sup>. Последние два имени, видимо, отражают тесные политические и, возможно, династические контакты между лувийским, и специально киликийским, населением Анатолии и киммерийцами. Таким образом, ни одно из трех известных киммерийских имен не имеет несомненную иранскую этимологию, а два почти наверняка связаны с Анатолией.

Итак, скудные собственно лингвистические материалы не дают ничего определенного для решения проблем киммерийского этноса и языка. В нашем распоряжении, следовательно, остаются лишь косвенные данные. Часть из них содержится в аккад-

<sup>1</sup> Автор благодарит фонд имени Александра фон Гумбольдта (Германия), при поддержке которого была написана эта статья.

<sup>2</sup> Анализ сохранившихся фиксаций названия киммерийцев и реконструкцию его первоначальной формы, а также разбор разных этимологий этого названия; см.: *Ivanchik A.I. Les Cimmériens au Proche-Orient/OBO 127. Fribourg Suisse — Göttingen, 1993. P. 127—154.* Здесь же см. критику высказанного И.М. Дьяконовым предположения о том, что название «киммерийцев» было не настоящим этнонимом, а обозначением скифских мобильных отрядов, вторгавшихся в Переднюю Азию. (*Diakonoff I.M. The Cimmerians // Acta Iranica. 1981. 21. P. 103—140.*) На наш взгляд, письменные, прежде всего клинописные, источники свидетельствуют о том, что киммерийцы и скифы были двумя разными, хотя и близкими по культуре этносами.

<sup>3</sup> *Ibid.* P. 61—62.

<sup>4</sup> *Ibid.* P. 115—118.

<sup>5</sup> *Ibid.* P. 120—124.

ских клинописных источниках<sup>6</sup>, упоминающих «киммерийские» луки и стрелы и некие «киммерийские» ремни, по-видимому, бывшие деталями конской упряжи. Большая часть этих текстов датируется ахеменидской эпохой, однако некоторые из них относятся и к нововавилонской эпохе, хронологически близкой деятельности исторических киммерийцев в Передней Азии. В нашем распоряжении имеется, кроме того, инвентарный список новоассирийской эпохи, вероятнее всего, времени правления Асархаддона или Ашшурбанипала, в котором упоминается «киммерийская обувь» (ADD 1039 = SAA 7, 120, II, 7—8). Кроме того, чрезвычайно важно, что в поздневавилонских текстах название «киммерийцы» используется для обозначения скифов и саков. Речь идет не только о деловых документах, но и о царских надписях Ахеменидов, составившихся параллельно на персидском и вавилонском, а также и других (эламском, арамейском) языках. В этих надписях древнеперсидскому названию *Sakā*, обозначающему, судя по контексту, не только среднеазиатских саков, но и северопричерноморских скифов, регулярно соответствует аккадское *Gimirtāia*. Все это свидетельствует о культурной близости киммерийцев и скифов, представлявших, очевидно, один и тот же, новый для Передней Азии, культурный и военный тип. Связанные с этим типом культуры новые прогрессивные формы вооружения, прежде всего лук и стрелы, названные греками впоследствии «скифскими», а также, видимо, и новый вид конской упряжи (два основных элемента «скифской триады»), впервые, очевидно, стали известны народам Месопотамии именно от киммерийцев. Только этим обстоятельством можно объяснить закрепление за ними названия «киммерийских», а также и то, что новые становившиеся известными жителями Месопотамии народы того же культурно-хозяйственного типа (скифы в широком смысле слова, среднеазиатские саки) отождествлялись ими с киммерийцами. Итак, данные аккадских письменных источников позволяют заключить, что реальные киммерийцы, с которыми ассирийцам приходилось сталкиваться в конце VIII—VII вв. до н.э., были в культурном отношении близки позднейшим скифам.

Данный вывод подводит нас к вопросу о киммерийской археологической культуре. Термин «киммерийская культура» широко распространен в археологической литературе. Он был введен уже самыми первыми исследователями предскифских культур Северного Причерноморья<sup>7</sup> в качестве их наименования. Такое использование данного термина основывается на неограниченном доверии к рассказу Геродота об изгнании скифами киммерийцев из Северного Причерноморья и последующем заселении их страны. Достоверность этого рассказа не подвергалась ни сомнению, ни анализу, и вопрос о соответствии археологических данных свидетельствам письменных источников о киммерийцах по существу даже не ставился<sup>8</sup>. В то же время само понятие «киммерийцы» принадлежит сфере письменных текстов и должно, вне всякого сомнения, рассматриваться прежде всего именно на их основе. Соотнесение термина «киммерийцы», обозначающего реальный народ, история которого отражена письменными источниками, с данными археологии уже по чисто методическим соображениям возможно лишь после детального изучения письменных текстов. Разумеется, такого рода исследование не входит в задачи археологических работ, так что неудивительно, что применяемый в археологической литературе термин «киммерийская культура» стал лишь условным традиционным наименованием предскифских культур. В то же время неверное понимание условного термина «киммерийская культура» как понятия, обозначающего археологическую культуру реальных исторических киммерийцев,

<sup>6</sup> Тексты см.: Дандамаев М.А. Новые данные вавилонских документов VI—V вв. до н.э. о саках // ВДИ. 1977. № 1. С. 30—39; Dandamayev M.A. Data of the Babylonian Documents from the 6th to the 5th Centuries B.C. on the Sakas // Prolegomena to the Sources on the History of Pre-Islamic Central Asia. Budapest, 1979. P. 95—109.

<sup>7</sup> Самоквасов Д.Я. Могилы русской земли. М., 1908. С. 41 сл.; Ebert M. Südrussland in Altertum. Bonn — Leipzig, 1921. S. 386 ff.; Tallgren A.M. La Pontide préscythique // Eurasia septentrionalis antiqua, 2. Helsinki, 1926; Городцов В.А. К вопросу о киммерийской культуре // Труды секции археологии РАНИОН. 1928. 3.

<sup>8</sup> Положение здесь изменилось лишь в самое последнее время, см.: Алексеев А.Ю., Качалова Н.К., Тохтаев С.Р. Киммерийцы: этнокультурная принадлежность. СПб., 1993.

привело к бесплодным и бессмысленным дискуссиям об отождествлении той или иной конкретной предскифской культуры с историческими киммерийцами<sup>9</sup>. В настоящее время наиболее распространена точка зрения А.И. Тереножкина с некоторыми модификациями, согласно которой киммерийцам принадлежали предскифские памятники черноговровского типа и типа Новочеркасского клада<sup>10</sup>. В последнее время были сформулированы серьезные возражения против традиционного употребления в литературе даже термина «скифская культура» и отмечены aberrации, к которым подобное употребление приводит<sup>11</sup>. В еще большей мере данные возражения относятся к киммерийцам, поскольку так называемая «киммерийская» культура имеет значительно меньше прав на то название, которое она носит.

Как кажется, методически верным является совершенно иной подход к проблеме идентификации археологической культуры реальных киммерийцев. Первым этапом такого исследования должно быть подробное изучение письменных источников и выделение на его основе районов несомненной локализации исторических киммерийцев. Изучение археологических данных, происходящих из этих районов, и должно дать ответ на вопрос об их археологической культуре. При исследовании письменных свидетельств о киммерийцах приоритет принадлежит аккадским текстам, обладающим высокой степенью достоверности и составленным одновременно с контактами ассирийцев и киммерийцев. Это не означает, однако, что данные античных источников должны игнорироваться. Они требуют специального анализа с целью выявления исторической информации и ее отделения от поздних ученых построений и мифологизации, однако зачастую эти источники способны осветить те события киммерийской истории, которые не попали в поле зрения клинописных текстов. Подробное исследование аккадских текстов, дающих информацию о киммерийцах, и их сопоставление с античными свидетельствами проведены нами в другом месте<sup>12</sup>, что позволяет перейти к сопоставлению этих данных с археологическими материалами. Поскольку на основании письменных источников нами установлена культурная близость киммерийцев и скифов, которая должна была отразиться и в археологических данных, из рассмотрения следует исключить те районы, где киммерийцы и скифы (*İskuzāia* аккадских текстов) находились вместе. Такими районами были восточные границы Ассирии, районы Мидии и Манны, где запросы царей Асархаддона и Ашшурбанипала к богу Шамашу фиксируют совместное пребывание скифов и киммерийцев.

И.Н. Медведская, разделяющая мнение о культурной близости киммерийцев и скифов вплоть до неразличимости их археологических культур, полагает, что памятники, найденные на территории Урарту, следует относить к киммерийцам, в приурмийском районе (Манна) — скифам, в Мидии и восточном Луристане — киммерийцам<sup>13</sup>. Такое разделение достаточно странно — ведь письменные источники фиксируют активную деятельность в Манне не только скифов, но и киммерийцев (ABL 1237, SAA 4, 24). В то же время на территории Мидии зафиксирована деятельность как киммерийцев, так и скифов (SAA 4, 35, 36, 39, 40, 65, 66, 71). Что касается памятников на территории Урарту, особенно на севере и востоке Урарту, то здесь также можно предполагать наличие обоих народов, пришедших в Переднюю Азию через Кавказ. Во всяком случае о присутствии скифов на территории Хубушкии нам известно (SAA 4. 23). Районы Манны и Мидии, а также и восточной части Урарту, должны быть поэтому

<sup>9</sup> Историю вопроса см.: *Sulimirski T. The Cimmeric Problem // Bulletin of the Institute of Archaeology of London. 1960. 2. P. 45—65; Тереножкин А.И. К истории изучения предскифского периода // Скифские древности. Киев, 1973. С. 7—19; Алексеев А.Ю. Скифская хроника. СПб., 1992. С. 70—77.*

<sup>10</sup> *Тереножкин А.И. Киммерийцы. Киев. 1976.*

<sup>11</sup> *Погребова М.Н., Раевский Д.С. Ранние скифы и древний Восток. К истории становления скифской культуры. М., 1992. С. 51—52.* Несмотря на справедливость этих замечаний, в данной работе, за неимением лучшего, используются традиционные термины «раннескифская культура», «скифский звериный стиль» и подобные. Очевидно, однако, что эти чисто археологические термины вовсе не идентичны понятиям «археологическая культура / звериный стиль реального этноса скифов».

<sup>12</sup> *Ivanchik. Op. cit.*

<sup>13</sup> *Медведская И.Н. Периодизация скифской архаики и Древний Восток // РА. 1992. № 3. С. 105.*

исключены из рассмотрения и объектом нашего внимания должны стать именно районы Анатолии, где пребывание киммерийцев зафиксировано аккадскими текстами, а скифы письменным источникам неизвестны по меньшей мере в течение первых трех четвертей VII в. до н.э. Пребывание скифов в Малой Азии не фиксируется клинописными текстами, а античные авторы знают о нем лишь для более поздней эпохи (сведения о пребывании скифского отряда в Лидии при Алиатте). Традиция Помпея Трога (Iust. II. 4. 1) о вторжении в Каппадокию скифской молодежи требует специального анализа и независимых подтверждений не имеет. Если это вторжение и имело место, то произошло, во всей вероятности, позже 630-х годов до н.э. Более ранний период хорошо освещен клинописными текстами, от внимания которых вряд ли бы ускользнуло это событие.

Некоторое время назад было опубликовано три чрезвычайно важных и выразительных комплекса, происходящих с территории Анатолии. Все они являются остатками разграбленных кочевнических захоронений. Два из них обнаружены на акрополе Норшунтепе, неподалеку от Малатьи в верхнем течении Евфрата<sup>14</sup>. Первое представляет собой непо потревоженное конское захоронение. Камера, в которой оно совершено, имеет размеры 3,50 × 2,20 м и высоту около 3 м. Ее стены толщиной 0,50—0,60 м сложены из камня всухую, а пол состоит из плотно утрамбованного слоя глины, лежащего поверх галечного слоя. На глубине около 70 см от верхнего края ямы лежали скелеты двух жеребцов и двух собак, еще примерно на 20—30 см глубже — скелет кобылы. Животные, очевидно, были убиты на месте погребения — хребет кобылы перерублен с помощью обнаруженной здесь же секиры, а один из жеребцов был убит ударом копья, прошедшего от лопатки через грудь. Погребение перекрыто сооружением, которое датируется по находящейся в нем керамике VII в. до н.э. Г. Коссак полагает, что разрушение поселения, к которому принадлежит данное здание, связано с гибелью Урарту во второй половине VII в. до н.э. и датирует погребение первой половиной этого столетия<sup>15</sup>. Сам владелец погребенных коней, очевидно, в данной камере похоронен не был, в связи с чем возможны две интерпретации данного сооружения. Согласно одной из них, речь может идти о кенотафе. Аналогии таким погребениям на раннескифских памятниках достаточно хорошо известны. Так, например, в полностью раскопанном раннескифском могильнике Нартан в Кабардино-Балкарии обнаружено четыре кенотафа, содержавших достаточно богатый погребальный инвентарь и захоронения коней (в одном из них обнаружено захоронение одного коня, в другом — трех)<sup>16</sup>. Это предположение может объяснить и наличие в комплексе предметов вооружения, неуместных в конском погребении, сопровождавшем основное захоронение, а также и то, что скелеты коней помещены не на полу погребальной камеры, а значительно выше. Согласно другой интерпретации, которую предлагает автор раскопок Х. Хауптманн, данное сооружение связано с другим, находящимся на расстоянии 22 м к юго-юго-востоку от первого. Связь двух сооружений устанавливается в первую очередь на основании сходной ориентации их строительных остатков.

Второе сооружение представляет собой квадратную камеру размером примерно 6 × 7 м и углубленную примерно на 6 м. Она была построена на каменном фундамен-

<sup>14</sup> *Hauptmann H.* Neue Funde eurasischer Steppennomaden in Kleinasien // Beiträge zur Altertumskunde Kleinasien. Festschrift für Kurt Bittel / Hrsg. von R.M. Boehmer. H. Hauptmann. Bd I. Mainz, 1983. S. 251—270; ср.: *idem.* Die Grabungen auf dem Norşun-Tepe, 1970 // Keban Projesi. 1970 Çalışmaları (Keban Project. 1970 Activities). Keban Project Publications. Ankara, 1972. Ser. I. № 3. S. 105—107; *idem.* Die Grabungen auf dem Norşun-Tepe, 1972 // Keban Projesi. 1972 Çalışmaları (Keban Project. 1972 Activities). Keban Project Publications. Ankara, 1976. Ser. I. № 5. S. 72—73; ср.: *Медведская.* Ук. соч. С. 96—99. Рис. 3.

<sup>15</sup> *Kossack G.* Von den Anfängen des skytho-iranischen Tierstils // Skythika (Bayerische Akademie der Wissenschaften. Phil.-hist. Klasse. Abhandlungen N.F. 98). München, 1987. S. 63; ср.: *Hauptmann.* Neue Funde. S. 269. Anm. 112.

<sup>16</sup> *Батчаев В.М.* Древности предскифского и скифского периодов // Археологические исследования на новостройках Кабардино-Балкарии в 1972—1979 гг. Т. II. Нальчик, 1985. С. 38—44. Табл. 44—46, 49, 51—53; *Михортых С.В.* Скифы на Северном Кавказе. Киев, 1991. С. 40; *Алексеев.* Ук. соч. С. 50.

те со стенами шириной от 1,40 до 2,50 м и округлыми углами. Стены самой камеры сложены из сырцовых кирпичей, причем на уровне примерно 60—80 см от фундамента в сырцовой стене фиксируется слой, состоящий из черепков пифоса, видимо, укрепляющий конструкцию. Погребальная камера перекрывала более раннюю глубокую яму, возможно, применявшуюся в культовых целях. Судя по всему, эта яма была использована для сооружения описанной погребальной постройки. При этом ее верхняя часть была расширена, и в ней построена углубленная погребальная камера. В заполнении верхней части ямы прослеживаются три слоя камыша, очевидно, связанных с погребальным сооружением. Нижний слой примыкает к каменному фундаменту, второй расположен на 0,50—0,80 м выше и третий на 2,60 м выше второго. Неясно, полностью ли камера помещена в яму или углублена лишь частично. Верхняя часть сооружения не фиксируется — возможно, она была разрушена позднейшими постройками (яма и находящаяся в ней камера перекрыты культурными слоями). По-видимому, в камере находилось захоронение, полностью разграбленное еще в древности. Внутри обнаружены остатки человеческого скелета и многочисленные пластинки железного чешуйчатого панциря, а также фрагменты железных топора и ножа. Вне камеры находились чешуйки того же панциря и бронзовый трехлопастной наконечник стрелы с боковым шипом скифского типа<sup>17</sup>. По мнению Х. Хауптманна, эта камера была предназначена для захоронения владельца лошадей, погребенных отдельно. Данное предположение, однако, не бесспорно. Хотя в скифских погребениях сопровождающие конские захоронения и бывают удалены от костяка их владельца (часто они лежат, например, у входа в погребальную камеру, хотя часто и внутри самой камеры), они все же находятся в рамках одного погребального сооружения, кургана. Расстояние же между двумя захоронениями на Норшунтепе, как представляется, слишком велико для того, чтобы их можно было относить к единому комплексу. В то же время оба сооружения, видимо, действительно, были построены в очень близкое время, если не одновременно. Наличие в обоих предметах скифского облика (во втором случае речь идет лишь о единственном наконечнике стрелы, найденном возле предполагаемой погребальной камеры) усиливает данное предположение. Поэтому можно думать, что речь идет не о едином комплексе, а о двух захоронениях близкого времени, одно из которых было кенотафом. Обнаруженный при конских захоронениях инвентарь включал бронзовые предметы конской упряжи: палочку-застежку, стремечковидные удила, кольчатые удила с витыми стержнями, две прочизи, а также бронзовое кольцо. Кроме того, здесь же найдены железные предметы вооружения: топор, два длинных наконечника копьа, два изогнутых ножа (рис. 1). Топор и одно из копий, как уже упоминалось, были использованы для убийства погребенных коней.

Часть инвентаря данного погребения находит близкие аналогии в урартских материалах. Это прежде всего касается характерных кольчатых удил с витыми стержнями, распространенных в Урарту начиная с середины VIII в. до н.э. и в течение VII в. до н.э.<sup>18</sup> Найденная вместе с этими удилами палочка-застежка, по мнению Х. Хауптманна, находит достаточно близкие аналогии в скифских комплексах. Он указывает аналогичные находки в курганах Старшая могила<sup>19</sup>, Журовка 406, 432 и 447<sup>20</sup>, Дарьевка<sup>21</sup>, Репяховатая могила 1,<sup>22</sup>. Следует, однако, заметить, что указанные предметы не вполне соответствуют находке из Норшунтепе. Прежде всего, все они сделаны

<sup>17</sup> *Haupmann H.* Die Grabungen auf dem Norşun-Tepe, 1972. S. 73. Taf. 47, 6.

<sup>18</sup> *Boehmer R.M.* Die Kleinfunde von Boğazköy (Boğazköy—Hattuša, V.) В., 1972. S. 162 (здесь же аналогичные находки из Богазкея: Taf. LVIII); *Haupmann.* Neue Funde. S. 263—264; *Медведская.* Ук. соч. С. 97—99.

<sup>19</sup> *Іллінська В.А.* Курган Старша Могила — пам'ятка архаїчної Скіфії // *Археологія.* 1951. 5. С. 201. Табл. II, 1; она же. Скифы Днепровского лесостепного Левобережья. Киев, 1968. Табл. 2, 1.

<sup>20</sup> Она же. Раннескифские курганы бассейна р. Тясмин. Киев, 1975. Табл. 8, 7; 12, 4, 14.

<sup>21</sup> Там же. Табл. 34, 16—17.

<sup>22</sup> *Ильинская В.А., Мозолевский Б.Н., Тереножкин А.И.* Курганы VI в. у с. Матусова // *Скифия и Кавказ.* Киев, 1980. С. 36. Рис. 6, 38; 14, 10, 20.

из кости, а не из бронзы, и значительно отличаются по форме. Еще важнее, пожалуй, что они имеют иное функциональное назначение: все указанные Х. Хауптманном предметы служили не элементами конской сбруи, а застежками колчанов, вместе с остатками которых они и найдены в погребениях<sup>23</sup>. Ту же функцию выполняли и каменные застежки сходной с костяными формы, которые обнаружены в ряде погребений Северного Кавказа (южная могила кургана 1 и курган 9 у хутора Красное знамя)<sup>24</sup>. Подобные застежки из бронзы или камня известны и в Иране<sup>25</sup>. По-видимому, значительно ближе палочке-застежке из Норшунтепе бронзовые застежки с прорезью, которые были обнаружены вместе с удилами того же типа (кольчатые с витыми стержнями) в Малом кургане в Мильско-Карабахской степи<sup>26</sup> и в Мингечаурских курганах<sup>27</sup>. Кроме того, в некоторых раннескифских курганах Северного Кавказа подобные бронзовые застежки-палочки также иногда использовались в конской узде (они обнаружены вместе со стремечковидными удилами)<sup>28</sup>, что, возможно, объясняется закавказским влиянием. Таким образом, использование бронзовой палочки-застежки в узде коня из Норшунтепе является скорее закавказской чертой, хотя оно известно и в раннескифской среде.

Найденные здесь же наконечники копий Х. Хауптманн также считал скифскими, отмечая в качестве ближайшей аналогии находки в Келермесском кургане<sup>29</sup>. Представляется, однако, что указанные И.Н. Медведской урартские копия из Топраккала и могильника Хртаноца в Армении (ошибочно назван Кармир-Блур как место находки копий)<sup>30</sup> по пропорциям и форме ромбического пера значительно ближе к находкам на Норшунтепе. Однако упомянутый ею наконечник копья из Бастама<sup>31</sup> слишком мал по размеру и имеет слишком короткую втулку. Близки по форме наконечникам копий из Норшунтепе также наконечники из Калакента (Paradiesfestung, погребение 3), однако они меньше по размеру<sup>32</sup>. Раннескифские копия, включая келермесские (можно указать еще копия из курганов Старшая могила, Журовка 406, Репяховатая могила 1 и 2 и др.), имеют более плавные очертания пера и более широкую втулку. Поэтому представляется, что копия, как и удила с витыми стержнями, должны быть отнесены к «урартской» части инвентаря погребения. Находящийся в могиле топор также находит ближайшие аналогии в урартских, а не скифских материалах, в частности, в одном из погребений на Динхатепе II, которое, вероятно, датируется VIII в. до н.э. (погребение

<sup>23</sup> *Галлиска*. Курганы Старша Могила. С. 201. Табл. II, 1; она же Скифы Днепровского лесостепного левобережья. С. 25; она же. Раннескифские курганы. С. 23, 25, 26. Табл. 8, 7; 12, 4, 14; *Ильинская*, *Мозоловский*, *Тереножкин*. Ук. соч. С. 36. 43—44. Рис. 6, 38; 14, 10, 20. Г. Коссак (Op. cit. Abb. 27, 33) ошибочно указывает, что застежка из Старшей могилы изготовлена из бронзы. См. сводку подобных застежек от горитов: *Черненко Е.В.* Скифские лучники. Киев, 1981. С. 36—42. Рис. 22—25; С. 144—145.

<sup>24</sup> *Петренко В.Г.* Скифская культура на Северном Кавказе // АСГЭ. 1983. 23. С. 46. Рис. 61—63.

<sup>25</sup> *Ghirshman R.* Fouilles de Sialk près de Kashan, 1933, 1934, 1937, P., 1939. V. II. P. 59. Pl. XXIX, 6, 7.

<sup>26</sup> *Иессен А.А.* Из исторического прошлого Мильско-Карабахской степи // Труды Азербайджанской археологической экспедиции. Т. II (1956—1960). МИА. 1965. № 125. С. 27.

<sup>27</sup> *Асланов Г.М., Ваидов Р.М., Ионе Г.И.* Древний Мингечаур. Баку, 1959. Табл. XXXIX, 2; XL, 1, 5; *Kossack G.* Tli Grab 85. Bemerkungen zum Beginn des skythenzeitlichen Formenkreises im Kaukasus // BAVA. 1983. 5. Abb. 20, 7.

<sup>28</sup> *Петренко* Ук. соч. С. 46. Рис. 47; *Черненко*. Ук. соч. С. 42. Рис. 25, 8—9; *Петренко В.Г.* К вопросу о хронологии раннескифских курганов Центрального Предкавказья // Проблемы скифо-сарматской археологии. М., 1990. С. 68; *Махортых*. Ук. соч. С. 53.

<sup>29</sup> *Haupmann.* Neue Funde. S. 263 со ссылкой: *Мелюкова А.И.* Вооружение скифов // САИ. Д. 1—4. 1964. С. 37. слл. Табл. 12, 14 (отдел I, тип 2).

<sup>30</sup> *Медведская*. Ук. соч. С. 99; ср.: *Wartke R.B.* Toprakkale. Untersuchungen zu den Metallobjekten im forderasiatischen Museum zum Berlin // Schriften zur Geschichte und Kultur des Alten Orients. В., 1990. Bd 22. S. 123—125. Abb. 31. Taf. XXXVIII, b, c; *Мартirosян А.А.* Армения в эпоху бронзы и раннего железа. Ереван, 1969. С. 270. Рис. 105, 1, 2, здесь же другие аналогии.

<sup>31</sup> *Kroll S.* Die Kleinfunde // Bastam II. Ausgrabungen in den urartäischen Anlagen. 1977—1978. В., 1988. S. 58. Abb. 2, 6. Taf. 37, 2.

<sup>32</sup> *Nagel W., Strommenger E.* Kalakent. Früheisenzeitliche Grabfunde aus dem transkaukasischen Gebiet von Kirovohad / Jelisavetopol // Berliner Beiträge zur Vor- und Frühgeschichte. 1985. N.F. 4. S. 54. Taf. 5, 10—11.



Рис. 1. Комплекс погребения на Норшунгтепе (по Х. Хауптманну). 1, 2 — наконечники копий, железо. Длина 61,5 и 54,6 см; 3 — топор, железо. Длина 22,4 см; 4, 10 — ножи, железо. Длина 22,8 и 16 см; 5, 6 — удила, бронза. Длина 19,8 и 20,7 см; 7 — палочка-застежка, бронза. Длина 4,5 см; 8 — пронизы, бронза. Высота 2,9 и 2,6 см; 9 — кольцо, бронза. Диаметр 8,6—9,9 см



В 10а, в 6)<sup>33</sup>. Следует отметить, что в этом погребении, кроме секиры, обнаружено также копьё близкого копьём из Норшунтепе типа, предметы конской узды и неполный расчлененный скелет лошади. Изогнутые ножи также, по-видимому, характерны именно для урартских памятников и не находят себе близких аналогий в рамках раннескифской культуры<sup>34</sup>.

Кроме перечисленных, в инвентаре имеются и достаточно характерные предметы, принадлежащие скифскому кругу вещей. Это прежде всего бронзовые стремечковидные удила и бронзовые пронизи, выполненные в зверином стиле. Пронизи имеют форму грифобарана с тщательно проработанным круглым глазом, обрамляющим его снизу рогом, имеющим на себе фестончатый орнамент, и ухом, расположенным возле глаза.

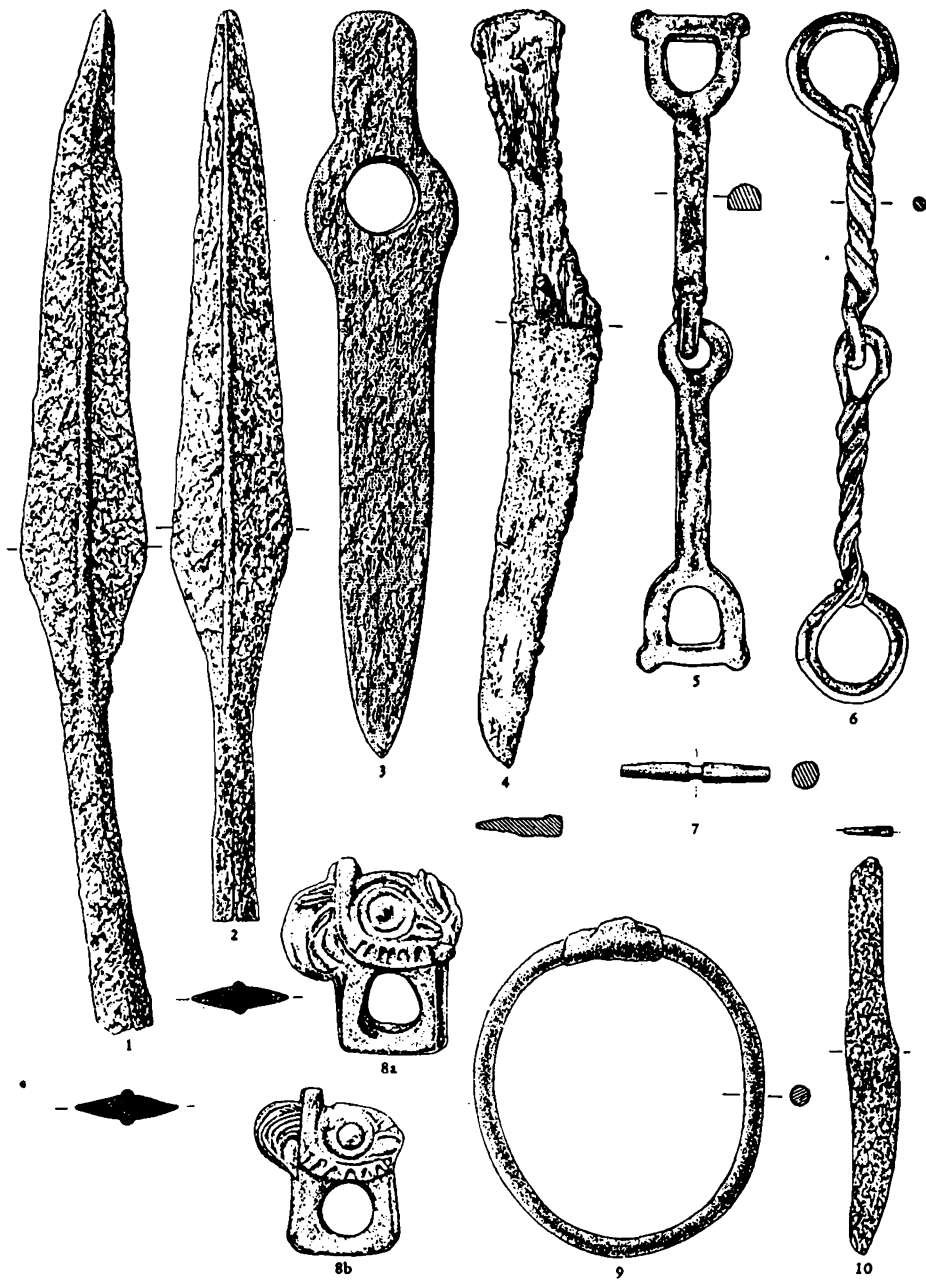
Бронзовые удила того же типа, что в Норшунтепе, обычны на раннескифских памятниках: в Предкавказье они обнаружены в курганах у хутора Алексеевский, в Келермесских курганах 1 и 2 Веселовского и Шульца, а также в Жаботинском 2, 524, Тенетинка 183, Старшая могила, Репяховатая могила 1 и 2, Гуляй город 38 и других.

Бронзовые пронизи в виде голов грифобаранов не имеют столь близких аналогий. Их принадлежность раннескифской культуре не вызывает, однако, ни малейших сомнений. Изображения грифобарана, помещавшиеся, как правило, на предметах конской узды (пронизях или окончаниях псалиев), являются одним из самых ярких признаков раннескифской культуры. При этом они характерны именно для восточноевропейских степей и лесостепей, не распространяясь на восток далее территории савроматской культуры<sup>35</sup>. Пожалуй, наиболее близки к пронизям из Норшунтепе пронизи и наконечники псалиев, происходящие из Келермесских курганов, раскопанных Веселовским<sup>36</sup>. Они близки не только по форме, но и по отдельным деталям, в частности, по украшению рога фестончатым орнаментом. Правда, на келермесских вещах такой орнамент украшает верхнюю часть рога грифобарана, а не находится под его глазом, как на пронизях из Норшунтепе. Наиболее существенным различием между этими вещами является их материал — келермесские вещи изготовлены из кости, тогда как пронизи из Норшунтепе бронзовые. Костяная пронизь в виде головы грифобарана обнаружена также в кургане 1 у хутора Красное Знамя (южное погребение), который, видимо, относится к келермесскому периоду<sup>37</sup>. Бронзовые пронизи в виде грифобаранов известны на более поздних памятниках (Журовка 407<sup>38</sup>, Гуляй город 38<sup>39</sup>, Захарейкова могила 1<sup>40</sup>, Поповка 9 и 10<sup>41</sup>), однако там они гораздо схематичнее по форме. Подобная схематичная бронзовая пронизь была найдена и на Кармир-Блуре<sup>42</sup>. С пронизями из Норшунтепе можно сопоставить также происходящую из Кармир-Блура роговую головку грифобарана с клювом, украшенным фестончатым орнаментом<sup>43</sup>. Бронзовые пронизи в виде головок грифобаранов из Норшунтепе являются наиболее ярким признаком, позволяющим приписать данный комплекс носителю раннескифской культуры.

<sup>33</sup> *Muscarella O.W.* The Iron Age at Dinkha Tepe, Iran // Metropolitan Museum Journal. 1974. 9. S. 64—67. Fig. 36; *Медведская*. Ук. соч. С. 99 (с ошибочным указанием на принадлежность погребения слою Динха III).

<sup>34</sup> *Kroll*. Op. cit. S. 156. Abb. 1, 1; *Wartke*. Op. cit. S. 103—109. Abb. 24; *Мартиросян*. Ук. соч. С. 270. Рис. 105, 3—5; *Медведская*. Ук. соч. С. 97—99.

<sup>35</sup> *Медведская*. Ук. соч. С. 88—90; *Погребови, Раевский*. Ук. соч. С. 128—135 (данный мотив авторы возводят к луристанским бронзам)

<sup>36</sup> *Галанина Л.К.* Раннескифские уздечные наборы // АСГЭ. 1983. 24. Табл. 8, 1 — 2, 5—6, 22, 23; 9, 8; *Kossack*. Von den Anfängen des skytho-iranischen Tierstils. Abb. 18, 15, 23, 24, 37. Указываемые Х. Хауптманном (Neue Funde. S. 264) в качестве аналогий находки на Кармир-Блуре гораздо дальше от пронизей из Норшунтепе по форме и орнаментации. К тому же они изготовлены из кости, а не бронзы.

<sup>37</sup> *Петренко*. Скифская культура... Рис. 20.

<sup>38</sup> *Ильинская*. Раннескифские курганы. С. 24. Табл. X, 10, 11.

<sup>39</sup> Там же. С. 14. Табл. II, 30, 31.

<sup>40</sup> *Ильинская, Мозолевский, Тереножкин*. Ук. соч. С. 57, 61. Рис. 36. 1, 2.

<sup>41</sup> *Ильинская*. Скифы Днепровского лесостепного Левобережья. С. 59—60. Табл. LII, 1, 11.

<sup>42</sup> *Пиотровский Б.Б.* Кармир-Блур. II. Ереван. 1952. С. 37.

<sup>43</sup> *Он же*. Кармир-Блур. I. Ереван, 1950. С. 96. Рис. 64. Г. Коссака (Von den Anfängen des skytho-iranischen Tierstils. Abb. 25, 4) ошибочно указывает, что она сделана из бронзы.

Судя по всему, данный элемент материальной культуры ранних кочевников, в отличие от ряда других, не был заимствован переднеазиатскими народами и может считаться надежным диагностирующим признаком именно раннескифской археологической культуры. Более того, в рамках самой этой культуры он также ограничен хронологически — подобные предметы неизвестны на памятниках самого раннего, жаботинского, этапа и входят в употребление лишь на келермесском этапе. Они использовались и в следующий период развития раннескифской культуры (третий этап по схеме Г. Коссака — И.Н. Медведской), а затем вышли из употребления. При этом для последнего периода характерно существование сильно схематизированных головок грифобаранов, тогда как аналогии дегаллизации головок из Норшунтепе и их орнаменты относятся именно к келермесскому этапу (хотя остальные подобные предметы сделаны из кости). Можно констатировать, таким образом, что комплекс вещей конского погребения из Норшунтепе может быть отнесен именно к келермесскому периоду раннескифской культуры.

Кроме перечисленных находок в погребении из Норшунтепе обнаружен еще один предмет конской упряжи — бронзовое кольцо, с обломанной подвижной муфтой. Данный элемент инвентаря, пожалуй, единственный в погребении, который может быть связан с предскифской культурой типа Новочеркасского клада. Действительно, подобные кольца встречаются в комплексах этого типа, в том числе и в тех, которые включают элементы раннескифской культуры. Особенно распространены подобные находки на Северном Кавказе. Так, они обнаружены в погребениях у Лермонтовского разъезда и у хутора Алексеевский<sup>44</sup> (оба комплекса имеют в своем составе раннескифские вещи), в Шишском кладе<sup>45</sup> (с двукольчатыми удилами), в кургане Уашхиту<sup>46</sup> и других. Встречаются они также и в поздненовочеркасских памятниках на территории Лесостепи (Бутенки и Квитки)<sup>47</sup>. Насколько известно, погребение из Норшунтепе является единственным комплексом, где подобное кольцо встречено вместе с предметами келермесского этапа раннескифской культуры. Можно предположить поэтому, что данный элемент конской упряжи вышел из употребления у носителей раннескифской культуры Причерноморья и Предкавказья, однако продолжал использоваться киммерийцами, находившимися в то время в Малой Азии. В.Р. Эрлих предполагает, что подобные бронзовые кольца служили частью колесничной упряжи, а не сбруи верховых коней<sup>48</sup>. Следует, однако, отметить, что в погребении из Норшунтепе нет никаких свидетельств наличия колесницы или того, что погребенные здесь кони предназначались для запряжки в нее, а не для верховой езды. На наш взгляд, следует с определенной осторожностью отнестись к интерпретации В.Р. Эрлиха и полагать, что подобные бронзовые кольца с муфтой могли использоваться в узде не только колесничных, но и верховых коней.

Говоря о сочетании в погребениях из Норшунтепе скифских вещей с закавказскими (урартскими), следует упомянуть о подобной же картине в ранних кочевнических памятниках, обнаруженных на территории Азербайджана. Речь идет о Малом кургане в Мильско-Карабахской степи<sup>49</sup> и могильнике Мингечаура<sup>50</sup>. Здесь также, наряду со

<sup>44</sup> Иссен А. А. Некоторые памятники VIII—VII вв. до н.э. на Северном Кавказе // Вопросы скифо-сарматской археологии. М., 1954. С. 117—123; Ильинская В.А., Тереножкин А.И. Скифия VII—IV вв. до н.э. Киев, 1983. С. 20—23.

<sup>45</sup> Эрлих В.Р. Бронзовые уздечные наборы и проблема хронологии предскифского и раннескифского времени Закубанья // Древности Северного Кавказа и Причерноморья. М., 1991. Рис. 5.

<sup>46</sup> Он же. Курган Уашхиту и проблема интерпретации некоторых комплексов типа Новочеркасского клада // XVI Крупновские чтения по археологии Северного Кавказа. Ставрополь, 1990. С. 60.

<sup>47</sup> Ковпаненко Г.Т. Погребение VIII—VII вв. до н.э. в бассейне р. Ворскла // КСИА АН УССР. 1962. № 12. С. 67. Рис. 2, 1, 2; Ковпаненко Г.Т., Гуцало Н.Д. Погребение воина у с. Квитки в Поросье // Вооружение скифов и сарматов. Киев, 1984. С. 45. Рис. 6, 12.

<sup>48</sup> Эрлих. Курган Уашхиту. С. 59—60.

<sup>49</sup> Иссен. Из исторического прошлого. С. 22—30.

<sup>50</sup> Асланов, Ваидов, Ионе. Ук. соч. С. 48—116. Тереножкин А.И. Дата мингечаурских удил // СА. 1971. № 4. Рис. 1, 5; Ильинская, Тереножкин. Ук. соч. С. 26.

скифскими вещами и захоронениями коней, в большом количестве найдены местные предметы, в том числе бронзовые удила с витыми стержнями того же типа, что и в Норшунтеле. При этом следует отметить, что в Малом кургане и в Мингечауре, как и на Норшунтеле, удила с витыми стержнями обнаружены совместно с палочками-застежками с прорезью<sup>51</sup>.

Второй яркий кочевнический комплекс, происходящий из Анатолии — погребение у Имирлера близ Амасьи, обнаруженное в 1971 г. в результате грабительских раскопок, — включает только предметы «скифского» облика<sup>52</sup>. Здесь также, как и на Норшунтеле, была обнаружена квадратная погребальная камера (размеры около 2,80 × 2,80 м), стены которой представляют собой нерегулярную каменную кладку. Камера была примерно на 1,20 м углублена в скальную значительно выветренную породу. Ее пол состоит из плотно утрамбованной глины. Внутри камеры при ее доследовании были найдены сильно разрушенные грабительскими раскопками остатки скелетов человека и по меньшей мере одной лошади. В данном комплексе обнаружен длинный железный<sup>53</sup> меч (длина 78,8 см) с сердцевидным перекрестием и брусковидным навершием, клинок которого согнут пополам, биметаллический клевец (железный клинок и бронзовый вток), уплощенный бронзовый рифленый вток (видимо, принадлежавший ручке того же клевца), бронзовые стремячковидные удила и семь бронзовых двухлопастных наконечников стрел (четыре листовидных, два плавноромбических и один ромбический) (рис. 2). Кроме того, в погребении был найден также золотой браслет, который вскоре после грабительских раскопок был продан неизвестному лицу и оказался недоступен для исследователей, и другие наконечники стрел (21), также проданные частному лицу (часовщику Мухитину Чалишкану из Амасьи) и потому неопубликованные. Найденные в Имирлере бронзовые удила принадлежат к тому же хорошо известному на раннескифских памятниках типу, что и удила из Норшунтеле (см. выше). Не менее характерен и типичный для раннескифской культуры меч с сердцевидным перекрестием, брусковидным навершием и длинным клинком<sup>54</sup>. Подобные мечи часто встречаются в раннескифских комплексах. Вероятно, один из самых ранних экземпляров подобных мечей обнаружен в погребении у Лермонтовского разъезда (навершие меча не сохранилось)<sup>55</sup>. В этом комплексе со скифским мечом сочетаются предскифские вещи типа Новочеркасского клада. Из других ранних комплексов можно назвать погребение 27 из могильника Самтавро<sup>56</sup>, погребения 68, 85, 93, 94, 106, 128, 129, 164, 216 Тлийского могильника (часть из найденных здесь мечей имеет достаточно длинный клинок, другие являются короткими кинжалами)<sup>57</sup>, знаменитые мечи из Мельгунова и Келермеса (курган Шульца)<sup>58</sup>, из Старшей могилы<sup>59</sup> и др. Таким образом, бронзовая узда и длинный железный меч из Имирлера имеют близкие аналогии в пределах всего раннескифского периода, однако не позволяют точнее определить его

<sup>51</sup> *Иессен*. Из исторического прошлого. С. 27; *Асланов, Ваидов, Ионе*. Ук. соч. Табл. XXXIX, 2; XL, 1, 5. Сводку других закавказских памятников, соединяющих в себе элементы раннескифской и местных культур см.: *Есаян С.А., Погребова М.Н.* Скифские памятники Закавказья. М., 1985. С. 21—37.

<sup>52</sup> *Ünal V.* Zwei Gräber eurasischer Reiternomaden im nördlichen Zentralanatolien // *BAVA*. 1982. 4. S. 65—81; *Haуптманн*. Neue Funde. S. 268—269; *Kossack*. Von den Anfängen des skytho-iranischen Tierstils. S. 67. Abb. 26; ср.: *Горелик М.В.* Раннее скульптурное изображение скифского воина // *Киммерийцы и скифы*. Тез. докл. Всесоюз. семинара, посв. памяти А.И. Тереножкина. Ч. 1. Кировоград, 1987. С. 51—53; *Алексеев*. Ук. соч. С. 85—86; *Медведская*. Ук. соч. С. 95—96. Рис. 2.

<sup>53</sup> Согласно указанию *Х. Хауптманна* (*Neue Funde*. S. 268), рукоять меча сделана из бронзы, однако *В. Унал* в своем описании меча (*Op. cit.* S. 66) этого не подтверждает, отмечая лишь наличие на рукояти остатков дерева.

<sup>54</sup> *Скорий С.А.* Скифські довгі мечі // *Археологія*. 1981. № 36. С. 19—25; *Алексеев*. Ук. соч. С. 85.

<sup>55</sup> *Иессен*. Некоторые памятники. С. 122 сл.; *Ильинская, Тереножкин*. Ук. соч. С. 21—22.

<sup>56</sup> *Ильинская, Тереножкин*. Ук. соч. С. 28—29.

<sup>57</sup> *Техов Б.В.* Скифы и материальная культура центрального Кавказа в VII—VI вв. до н.э. (По материалам Тлийского могильника) // *Скифия и Кавказ*. Киев, 1980. С. 219—257.

<sup>58</sup> *Черненко Е.В.* Древнейшие скифские парадные мечи (Мельгунов и Келермес) // *Скифия и Кавказ*. Киев, 1980. С. 7—30.

<sup>59</sup> *Ильинская В.А.* Скифы днепровского лесостепного Левобережья. С. 24. Таб. I, 1.



Рис. 2. Комплекс погребения на Имирлере (по Г. Коссаку, размеры по В. Уналу). 1 — акинак, железо. Длина 78,8 в согнутом виде 46 см, ширина клинка 4 см, перекрестия 6,7 см; 2 — клевец, железо и бронза. Длина 28,2 см, высота 9,7 см, диаметр втулки 3,5 см; 3 — вток рукоятки клевца, бронза. Длина 11,3 см, ширина 2,2 см; 4 — удила, бронза. Длина 18,5 см; 5—11 — наконечники стрел, бронза. Длина 3,8—4,9 см, ширина 1,1—1,25 см

положение в пределах этого круга памятников. Пожалуй, такие выводы можно сделать на основании сохранившихся в погребении наконечников стрел. Из семи опубликованных наконечников (еще 21 наконечник не опубликован и остается недоступным) лишь один несомненно принадлежит самому раннему, так называемому жаботинскому, типу ромбовидных бронзовых двухлопастных наконечников. Все остальные относятся к более позднему типу листовидных или плавноромбических двухлопастных наконечников так называемого келермесского типа. Обычно считается, что вытеснение двухлопастных ромбических наконечников жаботинского типа листовидными и плавноромбическими приходится на келермесскую эпоху и в самих Келермесских курганах жаботинские наконечники уже отсутствуют<sup>60</sup>. В то же время в Келермесских курганах Веселовского присутствуют и появляющиеся несколько позднее трехлопастные наконечники стрел, которые в комплексе Имирлера отсутствуют. Несмотря на то, что количество опубликованных стрел из Имирлера незначительно, они все же дают возможность сделать некоторые выводы. Преобладание листовидных наконечников позволяет поместить данный комплекс в келермесский период. В то же время наличие в нем одной стрелы жаботинского типа и полное отсутствие трехлопастных наконечников позволяет относить Имирлер к раннему типу келермесского периода, видимо, несколько раньше Келермесских курганов Веселовского.

Весьма своеобразной деталью имирлерского комплекса является находка в нем биметаллического клевца. Клевец имеет железный клинок и бронзовую, овальную в разрезе и расширяющуюся книзу втулку с отверстием для гвоздя в нижней части. В верхней части втулки, под клинком, имеется петля, оформленная в виде головки хищной птицы с загнутым клювом. Второй сходный клевец обнаружен несколько восточнее, в районе Муша (к западу от оз. Ван)<sup>61</sup>. Подобные биметаллические клевцы необычны для памятников раннескифской культуры<sup>62</sup>, неизвестны они и в Передней Азии, однако распространены в Приаралье (Уйгарак), южном Приуралье и Поволжье (Ананьино, Оренбург), Сибири (Минусинск и другие)<sup>63</sup>, где часто встречаются и их бронзовые прототипы. Клевцы с этих территорий, как и клевцы из Имирлера и Муша, имеют аналогичную расширяющуюся книзу втулку с отверстием для гвоздя и петель возле клинка, оформленную обычно в виде головки хищной птицы, и сходную форму клинка<sup>64</sup>. Оба обнаруженных в Малой Азии клевца (из Имирлера и из Муша) точно соответствуют описанному, включая и такую характерную деталь, как петля в виде головки хищной птицы у основания клинка. Два подобных биметаллических клевца происходят с Кавказа — из Перкальского могильника в окрестностях Пятигорска<sup>65</sup> и из Гунделена<sup>66</sup>. Поскольку данный вид оружия на классических скифских памятниках неизвестен, но зато обнаружен в тех районах, где письменные источники фиксируют пребывание киммерийцев, можно предположить, что в данном случае мы имеем дело с элементом материальной культуры именно исторических киммерийцев. В таком случае использование биметаллических клевцов было бы одним из немногих известных

<sup>60</sup> *Иллінська В.А.* Бронзові наконечники стріл так званого жаботинського і новочеркаського типі в // Археологія. 1973. № 12. С. 13—26; *Полін С.В.* Хронологія раннескіфських пам'яток // Археологія. 1987. № 59. С. 21—22; ср.: *Петренко*. К вопросу о хронологии. С. 62—74; *Алексеев*. Ук. соч. С. 85—86.

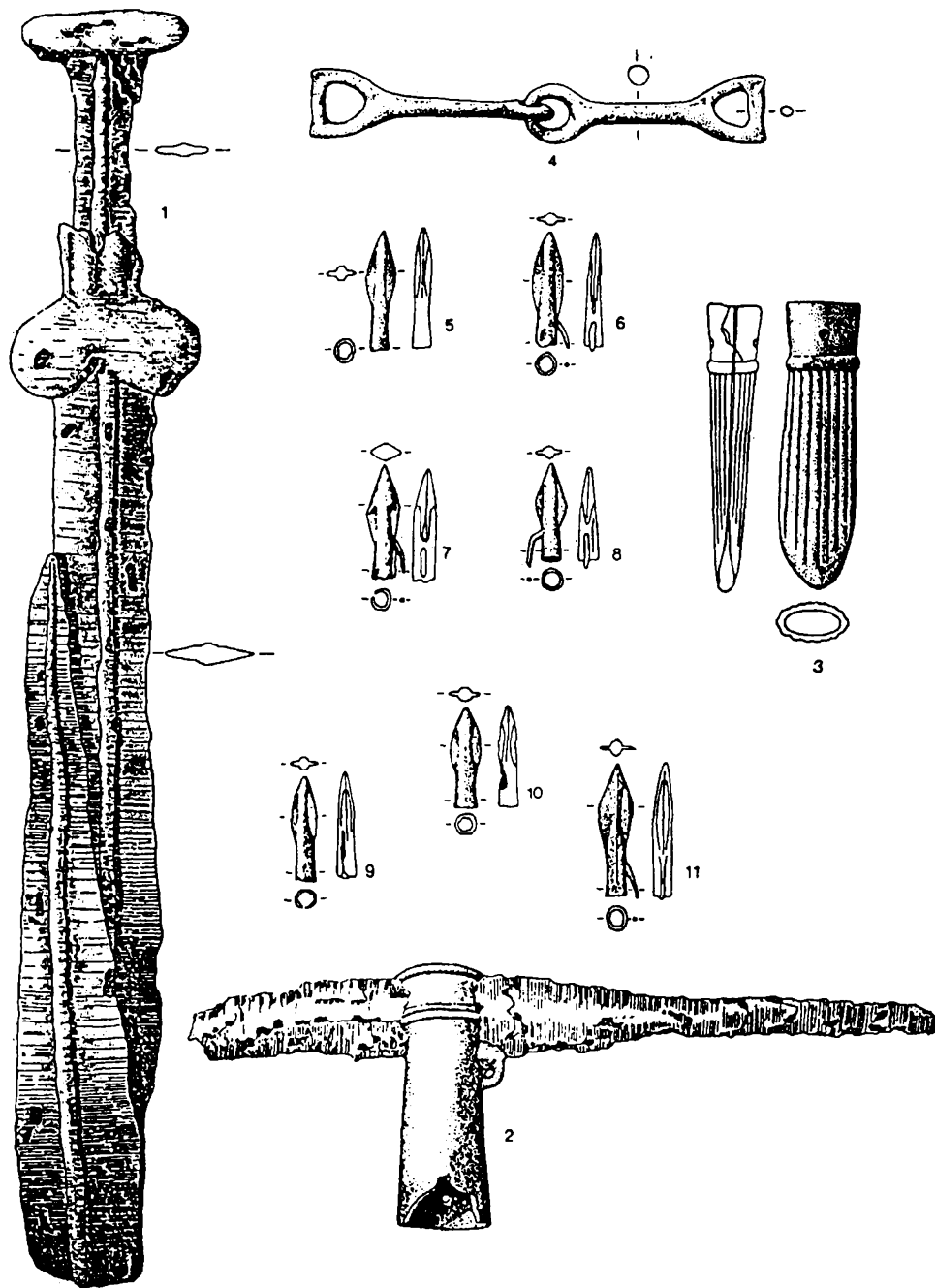
<sup>61</sup> *Пиотровский Б.Б.* Скифы и Урарту // ВДИ. 1989. № 4. Рис. 7, 8.

<sup>62</sup> Ср.: *Иллінська В.А.* Скіфські сокири // Археологія. 1961. № 12. С. 34—36; *Мелюкова*. Вооружение скифов. С. 68.

<sup>63</sup> *Hauptmann*. Neue Funde. S. 269; *Kossack G.* Tli Grab 85. S. 181, Karte 3; *Пиотровский Б.Б.* Скифы и Урарту. С. 9. Рис. 7; *Алексеев*. Ук. соч. С. 86.

<sup>64</sup> См.: *Збруев А.В.* История населения Прикамья в ананьинскую эпоху // МИА. 1952. № 30. С. 104—107. Табл. XXII; *Смирнов К.Ф.*, *Петренко В.Г.* Савроматы Поволжья и южного Приуралья // САИ. Д 1—9. М., 1963. С. 29. Табл. 14, 34; *Пиотровский*. Скифы и Урарту. Рис. 7.

<sup>65</sup> *Егоров Н.М.* Могильник скифского времени близ г. Минеральные воды // КСИА. 1955. 58. С. 60. Рис. 20, 3; *Крупнов Е.И.* Древняя история Северного Кавказа. М., 1960. С. 205. Табл. XXXVI, 4; *Мелюкова*. Вооружение скифов. С. 68. Табл. 21, 4. Г. Коссак ошибочно включает этот клевец дважды в свою сводку находок этого типа (Tli Grab 85. S. 181; с указанием на находки в Минеральных водах и Пятигорске).

<sup>66</sup> *Виноградов В.Б.* Центральный и Северо-Восточный Кавказ в скифское время (VII—IV вв. до н.э.). М., 1972. С. 346. Рис. 30, 12.

элементов, отличающих материальную культуру киммерийцев от культуры скифов. Тогда можно было бы говорить о некоем киммерийском варианте внутри «раннескифской» археологической культуры. Впрочем, наличный материал слишком ограничен и не позволяет сделать окончательные выводы. Можно также предположить, что находки биметаллических клевцов отражают путь продвижения киммерийцев из Казахстана и Приуралья через Кавказ в Переднюю Азию, однако подобный вывод на основе лишь одной категории находок представляется преждевременным и сохраняет статус гипотезы.

Кроме погребального комплекса в Имирлере примерно в том же районе (к северу от Амабси, точное место находки неизвестно) также при грабительских раскопках было обнаружено еще одно захоронение кочевника, однако оно полностью разграблено. Единственное, что осталось от погребального инвентаря — набор из 250 наконечников стрел<sup>67</sup>. Этот набор, однако, не оставляет сомнения ни в культурной принадлежности, ни в датировке погребения. Все происходящие из него наконечники, за исключением пяти пулевидных, двухлопастные бронзовые. Подавляющее их большинство листовидные и плавно-ромбические, хотя имеется и несколько ромбических наконечников «жаботинского» типа. В то же время совершенно отсутствуют трехлопастные наконечники стрел. Это свидетельствует о том, что данное погребение, вероятно, одновременно погребению из Имирлера и должно также относиться к начальному периоду келермесского этапа раннескифской культуры, видимо, несколько раньше Келермесских курганов Веселовского. Дополнительным аргументом для датировки этого колчанного набора являются весьма характерные рельефные метки в виде «следа птичьей лапы» на нескольких наконечниках<sup>68</sup>. Подобные метки известны на наконечниках скифского типа из Богазкея<sup>69</sup>, датированных второй четвертью — серединой VII в. до н.э. (см. ниже), и из ранних памятников скифского облика в Приуралье<sup>70</sup>. Любопытно, что аналогии этому оригинальному способу орнаментации наконечников происходят из того самого района, где были распространены биметаллические клевцы типа найденных в Имирлере и Муше. Это обстоятельство может служить еще одним указанием на локализацию исторических киммерийцев до их прихода на Кавказ и в Переднюю Азию.

Завершая разбор кочевнических погребений в Малой Азии, следует остановиться на их погребальном обряде. Во всех трех случаях, когда удастся ознакомиться с погребальными сооружениями (два в Норшунтепе и одно в Имирлере, о погребальном обряде четвертого сведений нет), выясняется, что речь идет о каменных углубленных в землю склепах (в двух случаях) или о сырцовом сооружении на каменном фундаменте (возможно, оно было не полностью опущено в яму, а лишь углублено). Подобные погребальные сооружения в целом не характерны для раннескифской культуры. Для раннескифских памятников как степи, так и лесостепи, характерны погребения в грунтовых ямах, часто с деревянными конструкциями, или в деревянных склепах<sup>71</sup>. Каменные гробницы зафиксированы в основном на территории Крыма, но здесь, как правило, речь идет о каменных ящиках<sup>72</sup>, несопоставимых с каменными склепами Норшунтепе и Имирлера. Единственная группа раннескифских памятников, в которой находятся близкие аналогии малоазиатским склепам — это погребения Центрального Предкавказья, где были распространены каменные склепы квадратной

<sup>67</sup> *Ünal*. Op. cit. S. 70—78. Abb. 3—7.

<sup>68</sup> *Ibid*. Abb. 7, 247, 249, 250.

<sup>69</sup> *Voehmer*. Op. cit. Taf. XXXI, 902.

<sup>70</sup> *Смирнов К.Ф.* Савроматы. М., 1964. Рис. 8, 1; *Исмагилов Р.Б.* Погребение Большого Гумаровского кургана в Южном Приуралье и проблема происхождения скифской культуры // АСГЭ. 1988. 29. Рис. 6. 36, 40, 54; *Алексеев*. Ук. соч. С. 86.

<sup>71</sup> *Ольховский В.С.* Раннескифские погребальные сооружения по Геродоту и археологическим данным // СА. 1978. № 4. С. 83—97; *Мурзин В.Ю.* Скифская архаика Северного Причерноморья. Киев, 1984. С. 48—63.

<sup>72</sup> *Мурзин В.Ю.* Погребальный обряд степных скифов в VII—V вв. до н.э. // Древности степной Скифии. Киев, 1982. С. 51; *он же.* Скифская архаика. С. 52.

или подквадратной формы. Как правило, они сооружались на уровне древнего горизонта, однако известны случаи, когда каменный склеп был углублен в землю (Красное знамя 4) или вовсе сооружен в яме (Красное знамя 2). Как и в погребальном сооружении из Норшунтепе, при оформлении выкида использовался камыш<sup>73</sup>. Примечательно при этом, что зона применения каменных склепов в раннескифских памятниках Северного Кавказа весьма ограничена локально. Они сосредоточены в центральном Предкавказье, тогда как на Северо-Восточном Кавказе и в Прикубанье одновременно использовались деревянные сооружения или погребения в грунтовых ямах. За пределами центральнокавказского региона известен единственный каменный склеп. На основании данных из Малой Азии можно предположить, что погребения в каменных склепах, наряду с использованием биметаллических клефцов с изображением птичьей головки под клинком, являются еще одной локальной особенностью археологической культуры киммерийцев, выделяющей ее среди других памятников раннескифской культуры. Примечательно, что на всей территории раннескифской культуры засвидетельствованы только две находки биметаллических клефцов интересующего нас типа, и происходят они как раз из того района, где были распространены каменные склепы: один был найден у Пятигорска, другой несколько южнее, у села Гунделен. Все это позволяет предположить, что отмеченные две черты материальной культуры (использование биметаллических клефцов, украшенных петлей в виде птичьей головки, и применение в погребальном обряде каменных или каменно-сырцовых склепов) отличали исторических киммерийцев от других носителей «раннескифской» культуры. Наличие одновременно обоих этих признаков в локально ограниченной группе раннескифских памятников Центрального Предкавказья позволяет предположительно атрибутировать киммерийцам не только обнаруженные в Малой Азии захоронения, но и эту группу памятников. Предположение о принадлежности «раннескифских» памятников Центрального Предкавказья (или их части) именно историческим киммерийцам находит подтверждение и в письменных источниках. Страна Гамир, т.е. область, занятая киммерийцами во время их конфликта с Урарту в 714 г. до н.э., локализовалась именно в Центральном Закавказье<sup>74</sup>, вероятно к югу от Дарьяльского и Клухорского проходов. Важно отметить в связи с этим, что именно в этом месте имеется ряд удобных проходов через Кавказ, в результате чего он перестает быть той естественной преградой, разделяющей Предкавказье и Закавказье, какой является в других местах. Недаром и в более позднее время именно в этом месте Кавказ не был границей расселения этносов — достаточно упомянуть осетин, живущих по обе стороны Кавказского хребта именно в этих местах. Интересно в связи со сказанным, что закавказские памятники, имеющие элементы скифской культуры, и находки вещей скифского типа сосредоточены именно в Центральном Закавказье, оставаясь более редкими в его восточной и западной частях (за исключением Абхазии)<sup>75</sup>. Таким образом, локализация страны Гамир в Центральном Закавказье косвенно подтверждает сделанное на основе археологических данных предположение о принадлежности «раннескифских» памятников Центрального Предкавказья киммерийцам. Разумеется, незначительное количество известных несомненно относящихся к киммерийцам памятников Анатолии дает слишком мало материала, чтобы считать это предположение доказанным, однако данная гипотеза, кажется, наилучшим образом объясняет имеющиеся разнохарактерные данные.

Рассмотренные комплексы приводят к однозначному выводу о характере киммерийской археологической культуры. В том, что малоазийские комплексы принадлежат именно киммерийцам, *Gimigāia* аккадских текстов, а не скифам, *Iškuzāia* тех же текстов, нет никаких сомнений. Присутствие скифов на данных территориях, во всяком случае в пределах первых трех четвертей VII в. до н.э. источниками не фиксируется.

<sup>73</sup> Петренко В.Г. Скифская культура. С. 44—45; *Махортых*. Ук. соч. С. 19—25.

<sup>74</sup> *Ivanchik*. Op. cit. P. 26—28.

<sup>75</sup> *Есаян, Погребова*. Ук. соч. С. 20. Сводку таких памятников см. там же, с. 21—37.

Напротив, деятельность киммерийцев в районах, близких к Имирлеру и Норшунтепе, достаточно подробно описывается аккадскими текстами начиная с 670-х годов до н.э. Согласно анналам Асархаддона в 679/8 г. до н.э. киммерийцы, возглавляемые царем Теушпой, были разгромлены ассирийцами в табальской области Хубушна, видимо, к западу от Норшунтепе. Ряд запросов к оракулу бога Шамаша сообщает об активной деятельности киммерийцев в 678—675 гг. до н.э. в Мелиде, районе, непосредственно прилегающем к Норшунтепе. Около того же времени датируется и запрос к оракулу SAA 4, 1, который упоминает о совместных действиях киммерийцев и мушков, т.е. фригийцев, видимо, в районе недалеко от Имирлера. Присутствие киммерийцев во Фригии и соседней с ней Вифинии достаточно достоверно фиксируется и достаточно многочисленными античными источниками, по меньшей мере частично восходящими к местной устной традиции (Strabo, 1. 34. 21; Eustath. Ad. Od. XI. 14; Steph. Byz. s.v. Συασσός; Agr. Byth.: FGrHist, 156. F76, cf. F60; Schol. Apoll. Rhod. I. 1126, cf. II. 440; Heracl. Pont. Fr. 129. Wehrli). Несколько более поздним временем, чем сообщения о действиях киммерийцев в Мелиде, датируется запрос SAA 4, 18 который сообщает о возможности совместных действий киммерийцев и урартов против ассирийцев в Шубрии, районе, расположенном к востоку от Норшунтепе. Кстати, Муш, где был найден биметаллический клевец, предположительно определяемый как киммерийский, располагается в этой же области. Ассирийские источники эпохи правления Ашшур-банипала также сообщают об активных действиях киммерийцев в Малой Азии — от Лидии на западе до Киликии и западных границ Ассирии на востоке<sup>76</sup>. Итак, кочевнические погребения в Имирлере и Норшунтепе могут быть идентифицированы как киммерийские. В полном соответствии с косвенными данными аккадских текстов киммерийцы принадлежат к той же археологической культуре, что и ранние скифы, возможно с незначительными локальными вариантами. Культура малоазийских киммерийцев может быть точнее определена как келермесский этап «раннескифской» культуры. Возможно, ее памятники ненамного более ранние, чем Келермесские курганы Веселовского. Письменные и археологические источники позволяют датировать эту культуру временем между началом 70-х годов и началом 30-х годов VII в. до н.э. Возможно некоторое расширение датировок в обе стороны, однако оно будет основываться скорее на косвенных данных. Особенно вероятно омоложение верхней границы датировки (но не для комплексов из Норшунтепе, относимых по условиям находки в первой половине VII в. до н.э.), поскольку отсутствие упоминаний киммерийцев в аккадских текстах после 639 г. до н.э. может объясняться не исчезновением самого народа с исторической сцены, а бедностью и отрывочностью самих источников этого периода. Более того, античной традиции известно о пребывании киммерийцев в Малой Азии еще в период правления лидийского царя Алиатта, которому приписывается их окончательное изгнание (Herod. I. 16; Polyæn. VII. 2.1). Ясно, однако, что до тех пор, пока в Малой Азии не будут найдены предметы предкелермесского, жаботинского, этапа раннескифской культуры (такие находки отсутствуют и вообще в Передней Азии, пожалуй, за одним исключением, о котором см. ниже), начало келермесского этапа можно датировать временем не позже начала 670-х годов до н.э., а скорее всего и раньше<sup>77</sup>.

Названными памятниками исчерпывается список кочевнических комплексов на несомненно киммерийской территории, остальные памятники такого рода или происходят из районов, где письменные источники фиксируют одновременное пребывание киммерийцев и скифов (территории Манны и Мидии), или являются изолированными находками вне комплексов. Среди последних выделяются две большие группы — предметы скифского звериного стиля и наконечники стрел. Эти находки подтверждают сделанный на основе изучения погребальных комплексов вывод о принадлежности исторических киммерийцев с археологической точки зрения «ранне-

<sup>76</sup> Анализ названных текстов см.: *Ivanchik*. Op. cit. P. 57—76, 95—125.

<sup>77</sup> Ср. хронологию раннескифской культуры, предложенную И.Н. Медведской (Ук. соч. С. 86—107).



скифской» культуре, а точнее ее келермесскому этапу, а также датировку этой культуры.

Так, в Богазкее обнаружено 50 наконечников стрел «скифского типа», три из которых трехлопастные, около десяти двулопастные ромбические «жаботинского» типа, а большинства листовидные<sup>78</sup>. Это соотношение почти точно соответствует соотношению форм в наборах стрел из Имирлера и из окрестностей Амасьи. Главное отличие состоит в появлении, правда, в незначительном количестве, трехлопастных стрел. Это может свидетельствовать о несколько большей древности имирлерского комплекса по сравнению с находками в Богазкее, которые, в свою очередь, вероятно, несколько старше Келермесских курганов Веселовского, где трехлопастных наконечников гораздо больше. Следует напомнить в связи с этим, что трехлопастной наконечник стрелы был обнаружен также в разграбленном захоронении в каменно-сырцовом склепе на акрополе Норшунтеле, относящемся к первой половине VII в. до н.э. Большинство наконечников стрел «скифского» типа были найдены на Богазкее в слое I и лишь отдельные экземпляры в слое II и начале слоя I. Эти слои датируются второй четвертью — серединой VII в. до н.э.<sup>79</sup>, что полностью соответствует свидетельствам письменных источников об активности киммерийцев в этом регионе в данную эпоху. Можно полагать, что находки этих наконечников стрел на Богазкее являются археологическими следами деятельности киммерийцев — независимо от того, принадлежали ли эти стрелы самим киммерийцам (что наиболее вероятно), или были местными подражаниями. Это, в свою очередь, подтверждает тезис о том, что киммерийцы с археологической точки зрения относились к раннескифской культуре келермесского периода.

В том же первом слое был найден также железный трехпетельчатый псалий<sup>80</sup>. Подобные псалии широко распространены в раннескифских памятниках: они найдены, например, в Келермесских курганах Веселовского 1 и 2<sup>81</sup>, в курганах Старшая могила<sup>82</sup>, Солодка 1 и 2<sup>83</sup>, Аксютинцы 6 (1886 г.)<sup>84</sup> и многих других. Датировка железного псалия из Богазкея второй четвертью — серединой VII в. до н.э. позволяет связывать его, как и наконечники стрел из того же слоя, с киммерийцами.

Существование в комплексе Норшунтеле раннескифских вещей с урартскими свидетельствует о достаточно интенсивном культурном взаимодействии киммерийцев, принадлежавших археологически раннескифской культуре, с их соседями урартами, что привело к заимствованию ими некоторых элементов урартской материальной культуры. Очевидно, заимствование шло и в обратном направлении, ярким свидетельством чего служат находки на Кармир-Блуре.

Крепость Тейшебаини (Кармир-Блур) была построена урартским царем Русой II примерно одновременно с находящейся южнее крепостью Бастам. Обе они приблизительно в одно время были разрушены и более не восстанавливались. Долгое время гибель Кармир-Блура датировали началом VI в. до н.э. Главным основанием такой датировки было предположение о том, что эта крепость погибла одновременно с урартским государством. Последнее событие датировалось в первую очередь на основании упоминания названия Урарту в вавилонской хронике Набопаласара под 609/8 г. до н.э.<sup>85</sup> и в пророчествах Иеремии (51, 27—28) 594 г. до н.э. Предполагалось, что Урарту не могло быть уничтожено ранее этих дат<sup>86</sup>. Данная датировка была

<sup>78</sup> *Boehmer*. *Opt. cit.* S. 109—111. Taf. XXX, XXXI.

<sup>79</sup> *Ibid.* S. 111.

<sup>80</sup> *Boehmer*. *Op. cit.* № 1695. S. 162. Taf. LVIII.

<sup>81</sup> *Гланина*. Ук. соч. Табл. 5, 5, 7; 6, 6, 7; 7, 1, 8, 9, 10; 9, 21, 22, 35, 36 и др.

<sup>82</sup> *Ильинская В.А.* Скифы Днепровского лесостепного Левобережья. Табл. IV, 1.

<sup>83</sup> Там же. Табл. XII, 5, 20.

<sup>84</sup> Там же. Табл. XVIII, 13.

<sup>85</sup> *Grayson A.K.* *Assyrian and Babylonian Chronicles // Texts from Cuneiform Sources. V. 5.* Locust Valley, 1975. P. 96. Chr. 3; 72; Chr. 4:3.

<sup>86</sup> *Дьяконов И.М.* Последние годы урартского государства по ассиро-вавилонским источникам // ВДИ. 1951. № 2. С. 32—34; *Пиотровский Б.Б.* Ванское царство. М., 1959. С. 116.

подтверждена реконструкцией правления нескольких царей между последним известным урартским царем Сардури III, упомянутым в ассирийских «анналах» редакции А (цилиндр Рассама), видимо, составленных в 643/2 г. до н.э., и предполагаемой датой падения Урарту. Тезис о существовании этих дополнительных царей, не засвидетельствованных ни в одной официальной надписи, обосновывался упоминанием ряда типичных для урартского царствующего дома имен, явно не принадлежавших известным царям, в надписях на печатях и предметах. Совокупное правление этих дополнительных урартских царей должно было заполнить не менее чем пятидесятилетний промежуток, отделяющий последнее достоверное упоминание урартского царя от предполагаемой даты уничтожения урартского царства<sup>87</sup>. Датировка падения урартского царства и разрушения Тейшебаини началом VI в. до н.э. долгое время была общепринятой. В свою очередь она была главной опорой для определения хронологии раннескифской культуры, поскольку давала чуть ли не единственную абсолютную дату раннескифских вещей, позволяя привязать датировку скифской археологической культуры к ближневосточной хронологии. По существу именно на датировках скифских вещей из Кармир-Блура и строились в первую очередь хронология как самой раннескифской культуры, так и ее появления в причерноморских степях.

В последнее время, однако, новые данные заставили серьезно усомниться в правильности традиционной даты гибели Тейшебаини и Урарту в целом. Раскопки урартской крепости Бастам, проводившиеся немецкой экспедицией, позволили установить время ее разрушения. Дело в том, что там был обнаружен склад продовольственных припасов, среди которых находились около 1200 булл, содержавших имена урартского царя Русы II и нескольких принцев<sup>88</sup>. Склад сгорел в момент гибели крепости. Эта находка позволяет относить гибель Бастама ко времени правления Русы II и датировать ее самое позднее серединой VII в. до н.э. Однако еще важнее другой вывод. Как уже указывалось, большая часть обнаруженных в Бастаме булл является царскими печатями Русы II с характерными именно царскими атрибутами. Наряду с ними в том же складе обнаружены, очевидно, одновременные им печати нескольких принадлежавших к царскому дому принцев, занимавших достаточно высокие посты в государственной администрации. Часть принцев может быть идентифицирована с теми персонажами, которых предлагалось считать «дополнительными» урартскими царями<sup>89</sup>. Таким образом, по крайней мере часть тех членов урартского правящего дома, которые ранее считались царями, в действительности были только принцами и по большей части современниками, а не следовали друг за другом. В результате отпадает главный аргумент в пользу продления существования урартского царства. Из предполагаемых поздних царей достоверно засвидетельствовано лишь правление Русы III, сына Эримена, упомянутого в качестве царя, например, в надписях УКН 287, 292, 293, 295, 296 и 458а. По предположению С. Кроля именно он, а не Руса II, время правления которого, таким образом, сокращается, упомянут в надписях Ашшурбанипала около 655/654 г. до н.э.<sup>90</sup>, однако в такой трактовке нельзя быть уверенным. Остальные предполагаемые поздние урартские цари, скорее всего, никогда не правили, а были лишь принцами. Что касается Сардури, сына Сардури, упомянутого с царским титулом в надписи на обломках бронзового щита из Кармир-Блура (УКН, 459), то нет оснований датировать его правление второй половиной VII в. до н.э. Судя по уникальности надписи этого царя, он правил весьма недолго, причем ничто не мешает относить его еще к VIII в. до н.э. Его правление можно поместить, например, между Сардури II и Русой I, приход которого к власти, как известно, был связан с некой смутой и беспо-

<sup>87</sup> Дьяконов И.М. Урартские письма и документы. М.-Л., 1963. С. 29.

<sup>88</sup> Публикацию печатей см.: Seidl U. Die Siegelbilder // Bastam I. Ausgrabungen in den urartäischen Anlagen. 1972—1975. В., 1979. S. 137—149; Bastam II. Ausgrabungen in den urartäischen Anlagen. 1977—1978. В., 1988. S. 145—154.

<sup>89</sup> Kroll S. Urartus Untergang in anderer Sicht // IM. 1984. 34. S. 151—170, особенно 161—164; Медведская. Ук. соч. С. 100 сл.

<sup>90</sup> Kroll. Op. cit. S. 163.

рядками. Это предположение подтверждается тем, что все обнаруженное на Тейшебаини парадное оружие относится, судя по надписям на нем, ко времени царей VIII в. до н.э. — Менуа, Аргишти I, Сардури II и Русы I. Оружия, принадлежавшего более поздним царям, здесь же не обнаружено. Щит Сардури, сына Сардури, принадлежит к той же группе находок и, очевидно, должен датироваться тем же временем.

Единственным основанием традиционной даты гибели Урарту остается, таким образом, упоминание этой страны в вавилонских хрониках и пророчествах Иеремии. Однако С. Кроль, а вслед за ним И.Н. Медведская, убедительно показали, что название Урарту в этих источниках используется лишь как географическое понятие, а не политический термин, обозначающий независимое государство, как оно использовалось и позже, в аккадских версиях царских надписей Ахеменидов<sup>91</sup>. Кроме того, соответствующая фраза в книге Иеремии может быть лишь литературным топомом, отражающим реальную ситуацию первой половины VII в. до н.э. и ко времени Иеремии бывшим уже анахронизмом<sup>92</sup>.

Кармир-Блур и Бастам, а также ряд других урартских крепостей в этом регионе, входили в единую оборонительную систему, воздвигнутую Русой II для обороны восточных рубежей Урарту. Видимо, они погибли также примерно одновременно<sup>93</sup>. Раскопки Бастама позволяют датировать разрушение этих крепостей правлением Русы II, т.е. того же царя, который их построил<sup>94</sup>. Скорее всего, это событие приходится на 650-е годы, т.е. крепости Бастам и Тейшебаини существовали не более 20 лет. Даже если предполагать, что Кармир-Блур погиб позже Бастама<sup>95</sup>, два события не могли быть разделены значительным промежутком времени. Ссылки на присутствие в слоях Кармир-Блура вещей, типичных для памятников VII—VI вв. до н.э.<sup>96</sup>, ничего не доказывают, поскольку абсолютные датировки этих памятников строились в значительной степени на датировках Кармир-Блура. Налицо, таким образом, замкнутый круг.

Как уже говорилось, находки так называемых скифских вещей на Кармир-Блуре свидетельствуют об определенном влиянии материальной культуры кочевников, скорее всего киммерийцев, на урартское население, во всяком случае на население урартской периферии. Археологический контекст свидетельствует о том, что гарнизон Тейшебаини использовал некоторые раннескифские (киммерийские) предметы или предметы, их копирующие, хотя вряд ли в этом случае может идти речь о скифском (киммерийском) гарнизоне, как полагает А.Ю. Алексеев<sup>97</sup>. Так, в кладовых Тейшебаини обнаружены бронзовые наконечники стрел скифского типа, принятые урартами на вооружение наряду с их традиционными железными черенковыми наконечниками<sup>98</sup>.

<sup>91</sup> Kroll. Op. cit. S. 166—167; Медведская. Ук. соч. С. 100—102.

<sup>92</sup> Zawadzki S. The Fall of Assyria and Median-Babylonian Relations in Light of the Nabopalassar Chronicle. Poznan, 1988. P. 151—152.

<sup>93</sup> Kroll S. Keramik urartäischer Festungen in Iran // AMI. 1976. Ergänzungsband 2. S. 175; ср.: Медведская. Ук. соч. С. 101—103.

<sup>94</sup> Находки на Кармир-Блуре писем с печатями Сардури, сына Русы (УПД, 1, 2 = УКН, 333, 455), который, видимо, идентичен царю Сардури III, не могут датировать гибель крепости, поскольку были составлены, видимо, когда она еще был царевичем.

<sup>95</sup> Д.С. Раевский (О логике построения раннескифской хронологии // РА. 1993. № 2. С. 82—83) и М.Н. Погребова (О принципах датировки скифской архаики // РА. 1993. № 2. С. 87—88) отстаивают традиционную датировку гибели Кармир-Блура, не приводя никаких новых аргументов в ее пользу и не замечая того, что те аргументы, на которых она строилась в свое время, более не действительны. Они ограничиваются по существу лишь предположениями о том, что город мог существовать и после общей гибели Урарту.

<sup>96</sup> Погребова. О принципах датировки... С. 88.

<sup>97</sup> Алексеев. Ук. соч. С. 40.

<sup>98</sup> Пиотровский. Кармир-Блур. I. С. 93. Рис. 63; он же. Ванское царство. С. 241. Впрочем, на Аргиштихинили, например, урарты, вероятно, пользовались лишь своими традиционными стрелами, а находки стрел «скифского» типа (двух- и трехлопастных) связываются с врагами, разрушившими крепость: Мартиросян А.А. Аргиштихинили. Ереван, 1974. С. 171—173. Рис. 108. Ср., однако, здесь же находку конского уздечного набора «скифского» типа, видимо, применявшегося жителями города, и матрицы для производства изделий в зверином стиле с изобразительным мотивом, близким имеющемуся на келермесской секире: Тиращян Г.А. Урартский Армавир (По данным археологических раскопок) // Культура Востока. Древность и ранее средневековье. Л., 1978. С. 106—114; Есаян, Погребова. Ук. соч. С. 27.

Кроме стрел, в цитадели найден уже упоминавшийся длинный акинак раннескифского типа (длина 88 см) и несколько фрагментов мечей и кинжалов скифского облика, а также костяной наконечник ножен в виде свернувшегося животного<sup>99</sup>. Особенно интересно, что на Кармир-Блуре обнаружены не только готовые предметы в зверином стиле, но и следы их производства. В так называемой «комнате привратника» найдены заготовки из оленьего рога, сделанная из кости рукоять ножа и вырезанная из кости головка грифобарана<sup>100</sup>. В других местах обнаружено еще пять костяных головок орла, барана и грифобарана, одна из которых находилась возле распиленных заготовок<sup>101</sup>. Кроме того, находка двух уздечных наборов «скифского» типа в кладовых крепости (помещения № 15 и 18) свидетельствует, видимо, о том, что урарты могли заимствовать у кочевников не только стрелы, но и конскую упряжь<sup>102</sup>. Все это показывает, что население периферийной урартской крепости Тейшебаини не только использовало предметы в киммерийско-скифском стиле, но и занималось их изготовлением. Это, в свою очередь, заставляет с осторожностью подходить к изолированным и сделанным вне комплексов находкам стрел «скифского» типа или предметов звериного стиля. Они могут свидетельствовать не только о пребывании скифов или киммерийцев в том или ином месте, но и просто отражать влияние скифской (киммерийской) материальной культуры. Кстати, раскопки того же Кармир-Блура говорят о том, что стрелы скифского типа применялись не только защитниками крепости, но и штурмовавшим ее противником. Кроме того, из раскопок Кармир-Блура происходит еще один уздечный набор скифского облика, который, возможно, принадлежал одной из лошадей нападавших<sup>103</sup>.

Несколько особняком от других находок скифского типа на Кармир-Блуре стоят костяные пластины, украшенные концентрическими кругами и врезными треугольниками и оканчивающиеся изображением копыта, а также изделия с изображением четырехлучевого солярного знака<sup>104</sup>. В то время как остальные находки раннескифского типа на Кармир-Блуре могут быть синхронизированы с памятниками келермесского периода, в том числе с комплексами Имирлера и Норшунтепе, эти находки выглядят более архаичными. Орнамент в виде концентрических кругов характерен как для предскифской культуры, так и для начала раннескифской культуры, а в виде врезанных треугольников — для жаботинского периода. Он засвидетельствован, например, на костяных псалях из Жаботинского кургана № 2<sup>105</sup> и из погребения 106 могильника Самтавро<sup>106</sup>. Эти костяные пластины обнаружены вместе с царским парадным оружием VIII в. до н.э., которое было перенесено на Тейшебаини при его постройке из соседней крепости Эребуни<sup>107</sup>. Вполне возможно, что они попали на Эребуни около 714 г. до н.э., когда киммерийцы впервые появляются в поле зрения аккадских источников. Следует напомнить, что описанное в ассирийских донесениях столкновение урартов с киммерийцами во время неудачного похода Русы I в страну киммерийцев (Gamir) произошло именно в этом районе. Сама страна Gamir, которая, вероятно, хотя бы на краткое время стала киммерийской базой, локализуется поблизости от крепостей Эребуни и Тейшебаини, к северу от них<sup>108</sup>. Если это так, то

<sup>99</sup> Пиотровский Б.Б. Город бога Тейшебы (Кармир-Блур) // СА. 1959. № 2. С. 177.

<sup>100</sup> Он же. Кармир-Блур. I. С. 95—96.

<sup>101</sup> Он же. Скифы и древний Восток // СА. 1954. № 19. С. 142; он же. Ванское царство. С. 242.

<sup>102</sup> Пиотровский. Кармир-Блур. I. С. 92—93. Рис. 61, 62; он же. Скифы и древний Восток. С. 142—143; он же. Ванское царство. С. 242—243.

<sup>103</sup> Он же. Кармир-Блур. I. С. 93; он же. Скифы и древний Восток. С. 142—143. Рис. 2.

<sup>104</sup> Пиотровский Б.Б. Кармир-Блур. III. Ереван, 1955. С. 17—18, 43—46. Рис. 9; Ильинская, Тереножкин. Ук. соч. С. 34—35.

<sup>105</sup> Ильинская. Раннескифские курганы. С. 19. Табл. VI, 10, 11. Ильинская, Тереножкин. Ук. соч. С. 234, 239; Kossack. Von den Anfängen des skytho-iranischen Tierstils. Abb. 10, 14, 15.

<sup>106</sup> Ильинская, Тереножкин. Ук. соч. С. 28—29. Рис. 3; ср.: Ильинская В.А. Относительная хронология раннескифских курганов бассейна реки Тясмин // СА. 1973. № 3. С. 12.

<sup>107</sup> Ср.: Медведская. Ук. соч. С. 105. Прим. 20.

<sup>108</sup> Анализ источников см.: Ivantchik. Op. cit. P. 19—55.

подтверждается предположение о том, что влияние раннескифской материальной культуры на Кармир-Блуре объясняется контактами урартов именно с киммерийцами, а не скифами. Проникновение собственно скифов в Переднюю Азию фиксируется аккадскими источниками лишь с 670-х годов до н.э., когда раннескифская культура уже, видимо, находилась на уровне келермесского периода.

Следует, однако, заметить, что подобные костяные пластины, украшенные врезными треугольниками и завершающиеся изображением конского копыта (очевидно, псалии) встречаются и на памятниках келермесского этапа. Они обнаружены в комплексе кургана 16 могильника Нартан<sup>109</sup> вместе с зеркалом с ручкой на обороте, типичным для келермесского этапа, и бронзовыми трехлопастными и двухлопастными наконечниками стрел «келермесского» типа. Таким образом, и найденные на Гейшебаини пластины не могут быть отнесены с полной уверенностью к первому, жаботинскому, периоду раннескифской культуры и могут датироваться, как и остальные предметы скифского облика в Передней Азии, келермесским периодом.

По-видимому, влияние киммерийской (археологически раннескифской) материальной культуры на военное дело Урарту не ограничивалось лишь северной периферией, хотя, возможно, и было там сильнее. Так, в урартском городе Чавуштепе, расположенном в центральных районах Урарту, неподалеку от столицы Тушпы, обнаружено два костяных псаля с окончаниями в виде головок грифобаранов<sup>110</sup>, достаточно типичных для келермесского этапа раннескифской культуры, а также двух- и трехлопастные наконечники стрел скифского типа<sup>111</sup>. Находки скифских вещей в Иране, включая Хазанлу и знаменитый комплекс из Зивие, принадлежат тому же кругу, что и рассмотренные предметы, обнаруженные на киммерийских территориях в Передней Азии. Однако поскольку письменные источники фиксируют здесь одновременно пребывание и киммерийцев, и скифов, то выяснить, какому из двух народов принадлежат эти памятники, не представляется возможным.

Перечисленными данными, пожалуй, исчерпывается список киммерийских материалов, происходящих из восточной части Малой Азии и Закавказья. В нашем распоряжении находится еще ряд предметов скифского облика, обнаруженных в западной Малой Азии, прежде всего в тех городах, которые, согласно письменным источникам, были разрушены киммерийцами. Эти материалы будут рассмотрены в следующей части данной работы.

*А.И. Иванчик*

ON THE QUESTION OF ETHNIC ATTRIBUTION  
AND ARCHAEOLOGICAL CULTURE OF CIMMERIANS.  
I. CIMMERIAN MONUMENTS OF THE NEAR EAST

*A.I. Ivanchik*

The article considers the problem of the ethnos known from written sources as Cimmerians and of the identification of their archaeological culture. The area of the localization of the historical Cimmerians without the presence of the Scythians (Anatolia) has been singled out on the basis of written texts. The nomadic monuments in the area (burials in Norşuntepe, Imirler and in the vicinity of Amasya) bear evidence to the archaeological culture of the Cimmerians. It is described as the «early-Scythian» culture of the Kelermes period. The monuments of the historical Cimmerians within «early-Scythian culture» might have had their local pecu-

<sup>109</sup> Батчаев. Ук. соч. С. 36—37. Табл. 41, 28—30.

<sup>110</sup> Erzen A. Çavuştepe 1. Ankara, 1978. P. 56. Res. 41. Taf. 47 a, b; Kossack. Von den Anfängen des skytho-iranischen Tierstils. Abb. 10, 2, 3.

<sup>111</sup> Erzen. Op. cit. P. 53. Res. 38.

liarities — the use of bimetallic axes connected by their origin with the Urals and Kazakhstan and some details of burial sites. The Near Eastern, above all Urartean, influence is noticeable in Cimmerian monuments of Asia Minor. The earliest (before the 3rd quarter of the VIIth century B.C.) finds of arrowhead of the «Scythian Type» in Near East (Boğazköy) soon borrowed by the local peoples may be also connected with the historical Cimmerians. The archaeological culture of the Cimmerians of Asia Minor as well as the whole «early-Scythian» culture of the Kelermes period existed between the 70-s—30-s of the VIIth century B.C. It is possible to widen the gap between the two dates, in particular the second date may be changed to be younger (but not for the Norsuntepe complex of the Boğazköy finds which are reliably dated by the archaeological context). The archaeological material confirms the assumption made on the basis of written sources about the ethnic closeness of the Cimmerians, though these two peoples are not identical.

© 1994 г.

## В ЗАЩИТУ ТРАДИЦИИ О ПРИЧЕРНОМОРСКОМ ПРОИСХОЖДЕНИИ КИММЕРИЙЦЕВ

Истекшее десятилетие ознаменовалось серией работ, в которых существенно пересматривались некоторые стороны киммерийской проблемы. На Западе определенное развитие получила концепция Умберто Коццоли, изложенная в работе 1968 г. Она предполагает, что традиция, переданная Геродотом, а также северо-понтийская киммерийская топонимика вторичны и мифологичны. Как считал Коццоли, эта традиция, а также названия «Боспор Киммерийский» и «Киммерия» возникли благодаря сходству аборигенного населения Причерноморья с тем, которое греки знали в Малой Азии<sup>1</sup>.

Эти идеи были развиты в работах М. Сальвини и А. Кристенсен, которые вышли в 80-е годы. Основным аргументом этих авторов является то, что аккадские тексты нигде не упоминают о приходе киммерийцев с севера, с Кавказа. Переноса сведения более поздних текстов времени Асархаддона, которые упоминают киммерийцев в Стране Манна, на более ранние, времени Саргона II, эти исследователи считают, что прародину киммерийцев следует искать к востоку или юго-востоку от Урарту. Анна Кристенсен высказала предположение, что киммерийская традиция и топонимика принесены в Причерноморье скифами, которые действовали в VII в. до н.э. вместе с киммерийцами в Передней Азии. Исследования этого направления большей частью строятся на аккадских текстах, данные археологии в них практически не учитываются<sup>2</sup>.

В отечественной историографии хорошо известна концепция И.М. Дьяконова, заключающаяся в отказе от трактовки киммерийцев как этнонима. Этот термин на основании иранских лингвистических параллелей понимается как «подвижный конный отряд»<sup>3</sup>. Совсем недавно появилась публикация А.Ю. Алексеева и Н.К. Качаловой, которые, основываясь на последних исследованиях памятников периода поздней брон-

<sup>1</sup> *Cozzoli U.* I Cimmeri. Studi pubblicati dall'Istituto Italiano per la Storia Antica, XX. Roma, 1968.

<sup>2</sup> *Salvini M.* La storia della regione in epoca Urartea e i documenti // Tra lo Zagros e l'Urmia. Ricerche storiche ed archeologiche nell'Azerbaigian iraniano / Ed. P. Pecorella e M. Salvini / Incunabula Graeca. LXXVIII. Roma, 1984; *Kristensen A.* Who were the Cimmerians, and where did they come from? Sargon II, the Cimmerians and Rusa I. Copenhagen, 1988.

<sup>3</sup> *Дьяконов И.М.* К методике исследований по этнической истории (киммерийцы) // Этнические проблемы истории Центральной Азии в древности. М., 1981.

зы — раннего железа Причерноморья, в частности, на разработках О.Р. Дубовской о «надкультурности» комплекса типа Новочеркасского клада, фактически отрицают северопонтийскую традицию происхождения киммерийцев и по археологическим данным<sup>4</sup>. Не ставя перед собой задачу рассматривать сильные и слабые стороны упомянутых концепций, я бы хотел остановиться на археологических свидетельствах о контактах Северного Кавказа и Причерноморья с Передней Азией и Закавказьем в доскифское время.

Выдающиеся находки, сделанные не так давно на Северном Кавказе, позволили в значительной мере пересмотреть хронологию памятников раннескифской общности, сопоставив их с новоассирийскими данными<sup>5</sup>. В настоящее время датировка эталонных раннескифских памятников, Краснознаменских и Келермесских курганов, серединой — третьей четвертью VII в. до н.э. принята почти всеми скифологами.

Одновременно продолжавшиеся исследования вели к накоплению свидетельств о контактах Северного Кавказа и Причерноморья с Передней Азией еще в доскифское время. Такие свидетельства не были новостью. Еще в 50—60-е годы были опубликованы обнаруженные в Лесостепи переднеазиатские удила и конские бляхи, находящие аналогии на ассирийских рельефах<sup>6</sup>. Еще раньше были известны находки фрагментированных шлемов ассиро-урартского облика из могильников Фаскау и В. Рутха<sup>7</sup>. Увеличение материала подобного рода позволяет суммировать его, расположить хронологически и более обоснованно интерпретировать.

Практически все вещи, о которых идет речь, относятся к воинской паноплии и конскому снаряжению. Их можно подразделить на две группы.

В первую мы относим напрямую заимствованные из Ассирии и Урарту вещи: это панцири и шлемы. Сейчас мы не можем уверенно сказать, были ли они принесены непосредственно из Передней Азии или изготовлены на Северном Кавказе по происходящим оттуда образцам. Во всяком случае в местной культурной среде эти вещи не имеют никаких прототипов, в то время как в Передней Азии известны с давнего времени. Панцирные чешуйки найдены в нескольких комплексах предскифского времени: в погребении 4 могильника «Индустрия», в погребении у Кабан-горы, в Заюковском и Пседахском могильниках, в погребении 16 могильника Клинь-Яр, в кургане Уашхиту в Адыгее<sup>8</sup>. Все эти находки позволяют пересмотреть дату появления наборных чешуйчатых панцирей на юге Восточной Европы, предложенную В.Е. Черненко (VI в. до н.э.). В то же время его предположение о том, что они были заимствованы в Закавказье из Передней Азии подтверждается<sup>9</sup>. К вышеупомянутым бронзовым шлемам из могильников Фаскау и В. Рутха недавно добавились еще два из Клинь-Ярского могильника. Все они могут быть отнесены к

<sup>4</sup> Алексеев А.Ю., Качалова Н.К. О киммерийцах в Северном Причерноморье (археологический аспект проблемы) // Тез. докл. конф. «Проблемы скифо-сарматской археологии Северного Причерноморья», посв. 90-летию со дня рождения профессора Б.Н. Гракова Запорожье, 1990. С. 6—8.

<sup>5</sup> Петренко В.Г. Скифская культура на Северном Кавказе // АСГЭ. 1983. 24; она же. Изображение Иштар из кургана в Ставрополе // КСИА. 1980. 162.

<sup>6</sup> Титенко Г.Т. Закавказские удила, найденные на Полтавщине // КСИА АН УССР. 1954. 3. С. 78. Рис. 1—3; Ковпаненко Г.Т. Носачівський курган VIII—VII ст. до н.э. // Археологія. 1966. Т. 20. С. 174—179.

<sup>7</sup> Уварова П. Могильники Северного Кавказа // МАК. VIII. С. 227; Козенкова В.И. Хронология кобанской культуры: достижения, опыт уточнения, нерешенные проблемы // СА. 1990, № 3. С. 79. Рис. 8, 20.

<sup>8</sup> Виноградов В.Б., Рунич А.П., Михайлов Н.Б. Новое о кобанской культуре Центрального Предкавказья // Археолого-этнографический сборник. Т. 4. Грозный, 1976. Рис. 5, 21; Афинасьев Г.Е., Козенкова В.И. О неизвестных погребальных комплексах предскифского времени из окрестностей Кисловодска // СА. 1981. № 2. С. 175. Рис. 9, 1; Козенкова В.И. Пседахский могильник кобанской культуры // Новое в археологии Северного Кавказа. М., 1986. С. 152—153; Дударев С.Л. Из истории связей населения Кавказа с киммерийско-скифским миром. Грозный, 1991. С. 50; Эрлих В.Р. Об интерпретации некоторых комплексов типа Новочеркасского клада // РА. 1993. № 3.

<sup>9</sup> Черненко В.Е. Скифский доспех. Киев, 1961. С. 155.

хорошо известным по ассирийским рельефам коническим шлемам с наушниками, кованым из бронзового листа<sup>10</sup>.

В другую группу свидетельств о контактах с Передней Азией мы включаем инновации, появившиеся в местной среде несомненно под переднеазиатским влиянием. По всей видимости, здесь мы имеем дело с «импортом идей». К таким инновациям относятся удила с жесткоскрепленными псалиями типа Костантиновка-375, встречающиеся на Северном Кавказе и в Лесостепи. Несомненна их северокавказская «новочеркасская» основа, о чем свидетельствует форма удила, характер рифления на них, шляпки и пластинчатые лопасти псалиев. С другой стороны, в этих наборах используется переднеазиатский принцип жесткого крепления удила к псалиям. В настоящее время известно восемь находок удила этого типа с территории Лесостепи и Северного Кавказа — здесь обнаружены: два экземпляра в Чишко в Закубанье<sup>11</sup>, один в районе Майкопа<sup>12</sup> и один был найден на окраине города Краснодара<sup>13</sup>. Из Лесостепи происходят три экземпляра удила этого типа: из Теремцов, Костантиновки-375 и Кировоградского музея<sup>14</sup>. Один экземпляр найден в Ендже в Болгарии<sup>15</sup>. Возможно, к ним примыкают и другие находки удила со скрепленными вместе псалиями, однако не развившиеся в особый тип: из Кобанского могильника и Клинь-Яра<sup>16</sup>. Аналогичным явлением, но развившемся на азиатской основе стремячковидных удила, можно считать появление тагискенских и уйгарских удила с жесткоскрепленными и напускными псалиями. Эта параллель впервые была отмечена Н.Л. Членовой<sup>17</sup>.

Инновациями, появившимися в культуре времени Новочеркасского клада, являются также колесницы и колесничная упряжь. Она стала отчетливо выделяться благодаря недавней находке колесничной упряжки в кургане Уашхиту в Адыгее, которая позволила выявить бронзовые детали-индикаторы колесничных наборов: кольца с подвижными муфтами, широкие браслетообразные кольца, сдвоенные бляхи<sup>18</sup>. Основное место находок упряжи колесниц — Северо-Западное Предкавказье. В Закубанье встречено 5 полных комплектов такой упряжи (Уашхиту, Чишко, «Клады», курган 46, Пшиш, Псекупс) и 6 внекомплексных находок отдельных деталей<sup>19</sup>. Как минимум 4 комплекса известно в Кабардино-Пятигорье. Три комплекса (Бутенки, Квитки, Ольшаны) происходят из Лесостепи, два (Аксая и Преображенное) — из степной части Причерноморья<sup>20</sup>. Колесница или колесничная упряжь, выступающая как атрибут наиболее значимых воинских погребений, появляется в северокавказской среде на базе «новочеркасских» уздечных наборов, вероятнее всего, под влиянием знакомства с войском Ассирии и Урарту, возглавляемым колесничными. Реконструируемые остатки наиболее сохранной колесничной упряжи из кургана Уашхиту свидетельствуют о том,

<sup>10</sup> *Белинский А.Б.* К вопросу о времени появления шлемов ассирийского типа на Кавказе // *СА.* 1990. № 4. С. 193. Рис. 3, 1; *Дударев.* Ук. соч. Табл. 17.

<sup>11</sup> *Тон А.А.* Протомеотский могильник Чишко близ аула Тауйхабль в Теучежском районе // *Меоты — предки адыгов.* Майкоп, 1990. С. 40. Рис. 1; С. 41. Рис. 2.

<sup>12</sup> *Иссен А.А.* К вопросу о памятниках VIII—VII вв. до н.э. на Европейской части СССР // *СА.* 1953. XVIII. С. 92.

<sup>13</sup> Сообщение Б.Е. Василенко.

<sup>14</sup> *Горішній П.А.* Бронзові вудила з с. Теремці // *Археологія.* Вып. 27. С. 56. Рис. 1; *ОАК.* 1901. С. 101, рис. 180; *Титенко.* Ук. соч. С. 79. Рис. 5.

<sup>15</sup> *Попов Р.* Могилните гробове при с. Ендже // *Известия на Българския Археологически институт.* 1932. Т. VI. С. 101. Рис. 88.

<sup>16</sup> *Иссен.* Ук. соч. С. 71. Рис. 12, 1; благодарю А.Б. Белинского, ознакомившего меня с клинь-ярской находкой.

<sup>17</sup> *Членова Н.Л.* Оленные камни как исторический источник (на примере оленных камней Северного Кавказа). Новосибирск, 1984. С. 40—41.

<sup>18</sup> *Эрлих В.Р.* Курганы Уашхиту и проблема интерпретации комплексов типа Новочеркасского клада // *XVI Крупновские чтения.* Тез. докл. Ставрополь, 1990. С. 59—60; *он же.* Об интерпретации некоторых комплексов типа Новочеркасского клада.

<sup>19</sup> *Он же.* Об интерпретации...

<sup>20</sup> Там же.



что использовавшийся здесь принцип запряжения близок ассирийскому, хорошо известному по рельефам. Это запряжение в двухколесную колесницу четверки лошадей при помощи одного дышла, скорее всего одного ярма и внешних ремней-постромок.

К тем же инновациям, вероятно, следует относить появление северокавказских пекторалей. М.Н. Погребова подчеркнула местные элементы этой серии предметов и их отличие от урартских нагрудников<sup>21</sup>. Их появление в могильниках Пятигорья также, вероятно, следует расценивать как результат заимствования идей.

Характеризуя контакты с Передней Азией и Закавказьем, в результате которых могли появиться эти вещи, необходимо сказать следующее. Если панцирь и шлемы и могли являться результатом обмена, то инновации второй группы ясно говорят о знакомстве местного населения с передневосточным войском. Такое знакомство могло произойти в результате военных походов и предполагает достаточно широкое участие местного населения в них.

Рассматривая хронологию комплексов с передневосточными элементами, следует отметить, что часть их входит в состав так называемых «переходных» или «предкелермесских», выделявшихся еще А.А. Иессеном, В.А. Ильинской и А.И. Тереножкиным: это погребения у хутора Алексеевский, у Лермонтовского разъезда и комплекс из Бештау, где встречены уже элементы раннескифской триады<sup>22</sup>. С ними синхронизируются «комплексусы» «жаботинского пласта» — всаднические наборы, слабо связанные с прешествующей культурой, как это показал подсчет взаимовстречаемости уздечных наборов, произведенный на материалах Закубанья<sup>23</sup>. Они характеризуются стремечковидными удилами со свисающими концами дужек, трехдырчатых псалиями сиалковского варианта, удлинненно-ромбическими наконечниками стрел, т.е. элементами скифской триады, связанными с Востоком Евразии. Сюда мы включаем такие комплексы, как погребение 39 могильника у хутора Кубанского, комплекс из хутора Дукмасова, в Лесостепи — курган Жаботин 524<sup>24</sup>.

В этот же горизонт (рис. 1), очевидно, следует включать и комплексы, содержащие упряжь колесниц, в которых чувствуется влияние «жаботинского» пласта — это курган Уашиху I в Адыгее и Квитки в Лесостепи. В первом комплексе об этом говорят трехтрубчатые псалии варианта «уашиху-жаботин»<sup>25</sup>, во втором — удлинненно-ромбические наконечники стрел<sup>26</sup>. Что касается хронологии этого горизонта, то верхняя дата его достаточно четко определяется временем I Краснознаменского кургана — середина — третья четверть VII в. до н.э.

Другая часть комплексов, в которых встречены выделенные нами свидетельства передневосточных и закавказских контактов, выглядит гораздо архаичнее и включает «классическую» «новочеркасскую» уздечку (рис. 2). Это курган 46 урочища «Клады», комплекс из Чишхо, Шишский клад в Адыгее, погребение 186 Клинь-Ярского могильника, погребение у Кабан-горы и Носачевский курган в Лесостепи.

Итак, если предложенная схема верна, то элементы материальной культуры жаботинского этапа (трехдырчатые псалии, удлинненно-ромбические наконечники стрел и стремечковидные раннескифские удила) на Северном Кавказе появляются не до, а в результате переднеазиатских походов, причем не самых ранних. На абсолютную хронологию нижнего горизонта комплексов указывают бляхи их Носачева и шлемы

<sup>21</sup> Погребова М.Н. Закавказье и его связи с Передней Азией в скифское время. М., 1984. С. 20—23.

<sup>22</sup> Ильинская В.А., Тереножкин А.И. Скифия в VII—IV вв. до н.э. Киев, 1983. С. 20—23.

<sup>23</sup> Эрлих В.Р. Бронзовые уздечные наборы и проблема хронологии предскифского и раннескифского времени Закубанья // Древности Северного Кавказа и Причерноморья. М., 1991. С. 31—44.

<sup>24</sup> Андимов Н.В. Новый памятник древнемеотской культуры // Скифский мир. Киев, 1975. С. 41. Рис. 2, 1, 3; С. 45. Рис. 3, 5, 6; Эрлих. Бронзовые уздечные наборы... Рис. 6; Иессен. К вопросу о памятниках... С. 87, рис. 24.

<sup>25</sup> Эрлих. Бронзовые уздечные наборы... С. 34—35. Рис. 2.

<sup>26</sup> Ковпаненко Г.Т., Гупало Н.Д. Погребение воина у с. Квитки в Поросье // Вооружение скифов и сарматов. Киев, 1984. С. 49. Рис. 9, 42, 43.



Рис. 1. Комплексы походов времени «жаботинского пласта» (первая половина VII в. до н.э.). 1 — Лермонтовский разъезд; 2 — хутор Алексеевский; 3 — Уашхиту; 4 — Квитки; 5 — Кубанский могильник; 6 — Пшишский могильник; 7 — хутор Дукмасов

Клин-Ярского могильника. Носачевские бляхи были датированы Т.Г. Ковпаненко в широком диапазоне со времени Саргона II до Ашшурбанипала<sup>27</sup>. Однако Г. Коссак по крайней мере уже в двух своих работах обращает внимание на то, что подобные бляхи изображены на рельефах Тиглатпаласара III (744—727 гг. до н.э.)<sup>28</sup>. Вероятно, более узкую дату дают два шлема из Клин-Ярского могильника. Автор публикации одного из них А.Б. Белинский предложил для датировки интервал между временем правления Синаххериба и ранним периодом правления Ашшурбанипала до 653 г. до н.э., т.е. конец VIII — середина VII в. до н.э. К этой же дате присоединился С.Л. Дударев, публикуя второй шлем из Клин-Яра<sup>29</sup>.

Однако следует заметить, что конические шлемы с наушниками в Ассирии впервые появляются на рельефах Тиглатпаласара III. В этой связи интересно наблюдение Тарика Мадхлума, который считал, что наиболее ранние шлемы этой формы (тип А-2 его классификации) времени Тиглатпаласара III и Саргона II изготавливались из единого бронзового листа, в то время как наушники более поздних шлемов изготавливались отдельно<sup>30</sup>. Цельнокованные шлемы из Клин-Яра можно скорее отнести к раннему, чем позднему типу.

Все это позволяет понизить нижнюю дату раннего горизонта комплексов, содержащих передневосточные элементы, до двух последних десятилетий VIII в. до н.э., т.е. до первого упоминания киммерийцев в ассирийских источниках. В них киммерийцы впервые упомянуты в связи с неудачным походом царя Урарту Русы I в страну Гамир, который сейчас достаточно обоснованно датирован параллельно двумя исследователями А.И. Иванчиком и А. Кристенсен 714 г. до н.э.<sup>31</sup>

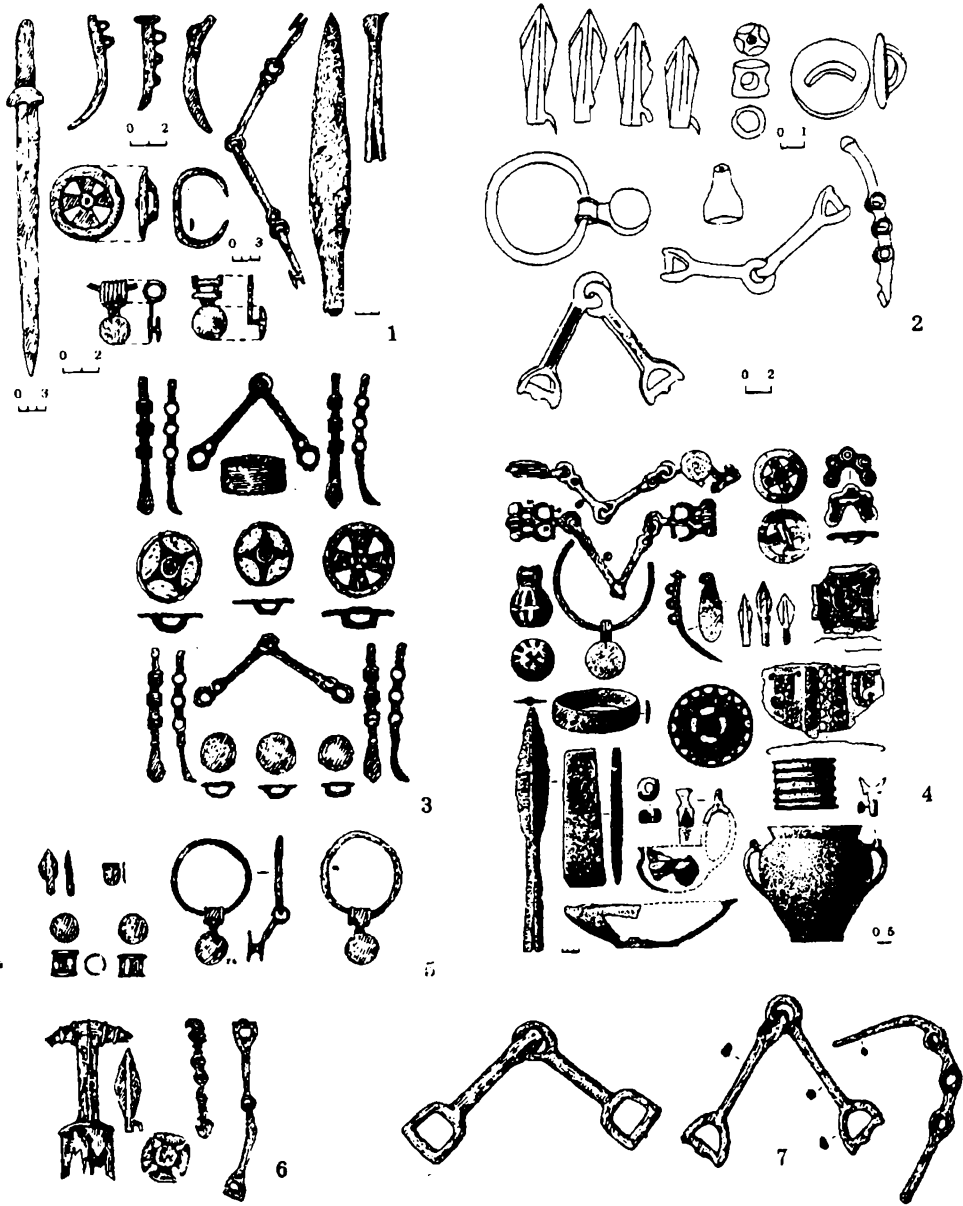
Как указывает источник, в это время контакты с киммерийцами ограничивались Урарту и западной частью Ассирии. Это подтверждается и очень незначительными находками древностей новочеркасского периода к югу от Кавказского хребта. Нам известна лишь одна находка двуколычатых удил в Сурмуши, А.А. Иессен, кроме того, упоминает о новочеркасском псалии, найденном в Грузии<sup>32</sup>. Дважды в ареале колхидской культуры встречаются северокавказские пекторали (Эшери и Анухва)<sup>33</sup>. В Закавказье известна серия бронзовых ситул, распространенных на Северном и Центральном Кавказе<sup>34</sup>. Форма псалия из погребения 47 Калакентского могильника в Азербайджане, имеющего загнутую уплощенную лопасть<sup>35</sup>, явно объясняется «новочеркасским» влиянием. Самая удаленная находка вещи, относящейся к комплексу типа Новочеркасского клада — кольцо колесничной упряжи из Норшун-тепе в Анатолии, датируется уже первой половиной VII в. до н.э.<sup>36</sup>

Очевидно, экспедиции в Закавказье и Переднюю Азию раннего времени были краткосрочны, так что племена Северного Кавказа и Причерноморья не оставили здесь столь заметных следов, как позже.

Проблема локализации страны Гамир, упомянутой в письме времени Саргона II (ABL, 146), имеет обширную литературу. Предложенные локализации сводятся к двум

<sup>27</sup> Ковпаненко. Носачівський курган... С. 177 сл.

<sup>28</sup> Kossack G. Von den Anfängen des skytho-iranischen Tierstils // *Skythika*. München, 1987; *idem*. Fremdlinge in Fars // *AMI*. 1987. 20. S. 116.

<sup>29</sup> Белинский. Ук. соч. С. 190—195; Дударев. Ук. соч. С. 52.

<sup>30</sup> Madhlom T. The chronology of Neo-Assirian Art. L., 1970. P. 37. Pl. XVIII.

<sup>31</sup> Kristensen. Op. cit. P. 42; Иванчик А.И. Киммерийцы в Передней Азии: Автореф. дис... канд. ист. наук. М., 1989. С. 6; *он же*. Киммерийцы и Урарту накануне восьмого похода Саргона II // *ВДИ*. 1990. № 3. С. 6—8.

<sup>32</sup> Иессен. К вопросу о памятниках... С. 64—65. Рис. 8.

<sup>33</sup> Погребова. Ук. соч. С. 102. Табл. VIII; Доманский Я.В. Новый комплекс колхидской культуры из Абхазии // *ТГЭ*. 1979. Вып. XX. С. 34. Рис. 18.

<sup>34</sup> Крупнов Е.И. Жемгалинский клад. М., 1952. С. 25—28.

<sup>35</sup> Nagel M., Strommenger E. Kalakent // *BBV*. N.F. 4. 1985. Taf. 19.

<sup>36</sup> Hauptman H. Neue Funde eurasischer Steppennomaden in Kleinasien // *Beiträge zur Altertumskunde Kleinasien*. Mainz. 1983. Abb. 4. 9.



Рис. 2. Комплексы раннего периода походов конца VIII в. до н.э. 1 — Чишко; 2 — Кабан-гора; 3 — клады, курган 46; 4 — Клин-Яр, погребение 186; 5 — Клин-Яр, случайная находка; 6 — Пшиш; 7 — Носачево

версиям: Закавказье к северо-западу от Урарту или к югу и юго-востоку от Урарту. Ни та, ни другая версии пока не подтверждаются археологически.

Комплексам верхнего горизонта, выделенного нами, синхронны ассирийские источники первой половины VII в. до н.э. В запросах ассирийского царя Асархаддона к оракулу бога Шамаша попеременно упоминаются киммерийцы и скифы, действующие на востоке Ассирии в союзе с маннеями и мидийцами. Причем оба этнонима ни разу не встречаются в одной надписи. Как предполагает И.М. Дьяконов, в этой ситуации под названием «киммерийцы» скрываются уже скифы либо саки<sup>37</sup>. Собственно киммерийцев в это время источники локализуют в районе Киликии и Кападокии.

Недавно опубликованные анатолийские комплексы Норшун-тепе и Имирлер (возле Амасии), в районе которых как будто находились киммерийцы, достаточно надежно датируются первой половиной VII в. до н.э. Они носят смешанный характер; здесь имеются элементы скифской триады, связанные по своему происхождению с Востоком Евразии (стремлячковые удила со свисающими концами дужек, клевец, удлиненно-ромбические наконечники стрел). С Северным Кавказом по своему происхождению в этих комплексах связаны меч-акинак и кольцо колесничной упряжи, с Закавказьем — кольчатые удила из перевитых бронзовых прутьев<sup>38</sup>.

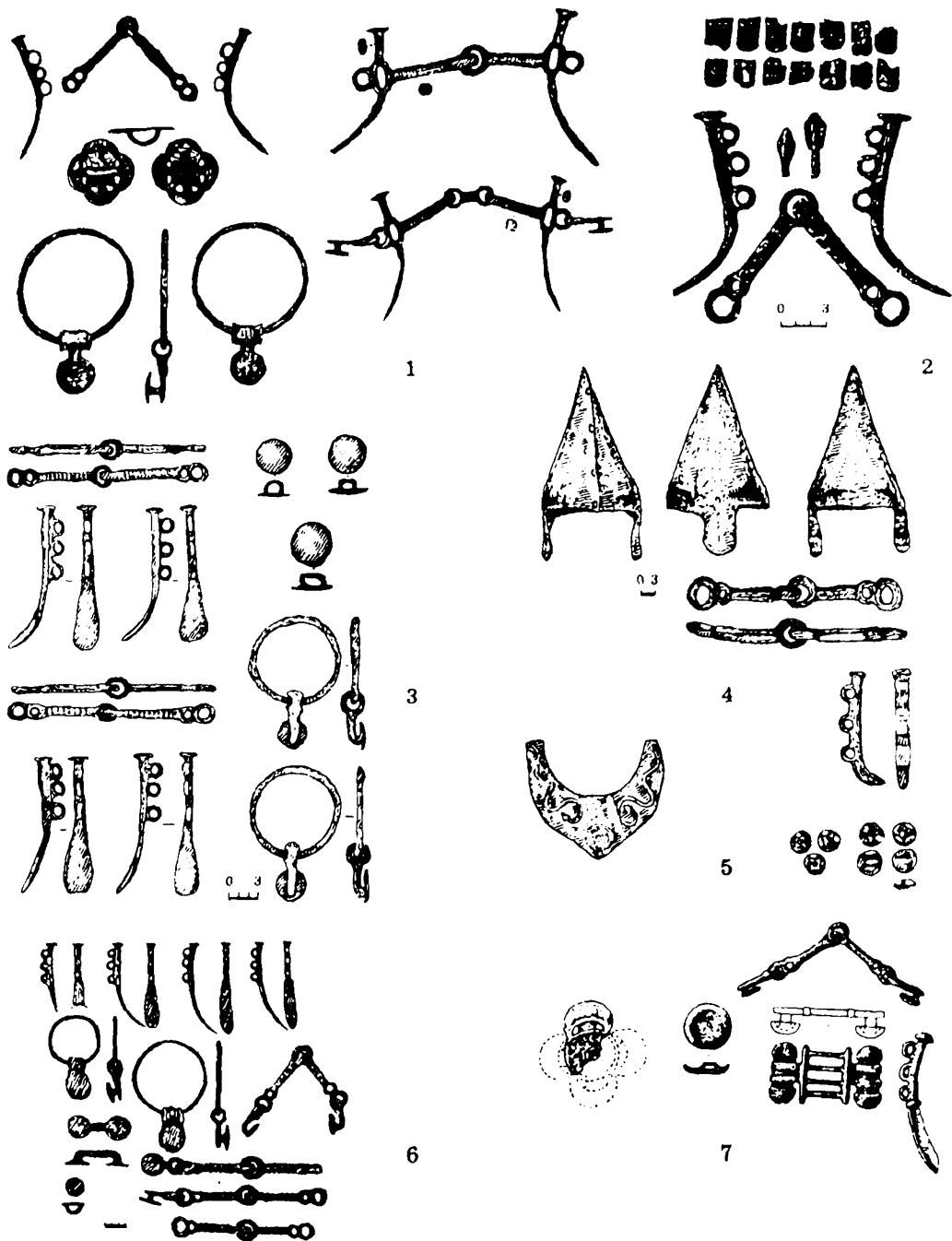
Эти комплексы, возможно, свидетельствуют о столкновении здесь двух потоков кочевников: из Азиатской части степей и с Кавказа. Возможно также, что именно азиатская волна несла этноним «скифы» (шкура или шкура ассирийских текстов). На Северном Кавказе и в Лесостепи ей соответствуют комплексы «жаботинского» пласта, которые менее всего связаны с предшествующей культурой.

Эта же всадническая волна (возможно, проникшая на Северный Кавказ и в Причерноморье через Переднюю Азию), очевидно, принесла и оленные камни (вернее, идею их установки), а также вещи, которые не получают дальнейшего развития в местной культуре: удила явно азиатского облика с квадратными петлями из могильника Пшиш, биметаллические кловцы из Перкальского могильника и селения Гунделен и т.п.<sup>39</sup>

Подводя некоторые итоги, можно сказать, что контакты Северного Причерноморья и Северного Кавказа с Передней Азией и Закавказьем достаточно отчетливо прослеживаются в комплексах времени новочеркасскогоклада «классического» вида. Аналогии дают возможность датировать начало этих контактов, по всей видимости, двумя последними десятилетиями VIII века до нашей эры. Начало этих контактов предшествует появлению на Северном Кавказе и Причерноморье комплексов «жаботинского» пласта и «переходных» комплексов, знаменующих зарождение ранне-скифской культуры.

Эти ранние контакты, на наш взгляд, заставляют исследователей более внимательно подойти к традиции о пребывании киммерийцев в Северном Причерноморье, не отвергать ее безусловно, искать и сопоставлять факты — свидетельства реальных событий, которые могли бы лечь в основу легенды, донесенной до нас Геродотом.

В.Р. Эрлих

<sup>37</sup> Дьяконов, Ук. соч. С. 93.

<sup>38</sup> Nairstatt. Op. cit. Abb. 4. 10; Ünal V. Zwei Gräber eurasischer Reiternomaden im nördlichen Zentralanatolien // Beiträge zur allgemeinen und vergleichenden Archäologie. 1982. 4. S. 65—81.

<sup>39</sup> Кожухов С.П., Эрлих В.Р. Археологические разведки левого берега Краснодарского водохранилища // Материальная культура Востока. Ч. II. С. 164. Рис. 4. 4; Крупнов Е.И. Древняя история Северного Кавказа. М., 1960. Табл. 36. 2; Виноградов В.Б. Центральный и Северо-Восточный Кавказ в скифское время. Грозный. 1972. С. 346, рис. 30. 12.

The article considers the material evidence of contacts between Northern Caucasus and the Black Sea Coast in the pre-Scythian times. All of them belong to the military panoply and the horse gear. The author singles out two groups of objects among them. The first group includes the things directly borrowed from Assyria and Urartu: helmets, fragments of scaled armour. The second group consists of the innovation in local culture which could not have appeared without the near East influence, the import of ideas. They include the chariot harness and bits with stiffly fixed psalia of the Konstantinovka type which appears on the local basis of bridles of a complex of the Novoherkassk treasure kind, and bronze pectorals.

If the objects belonging to the first group could have got to the Black Sea area as a result of exchange, the second group most likely bears evidence to direct military contacts of the population of Northern Caucasus with Assyria and Urartu.

A number of chronological repers have enabled the author to date these contacts (expeditions) to the last quarter of VIIIth century B.C. and compare them with the first mention of clashes between Cimmerians and Urartu in Assyrian inscriptions of the period of Sargon II.

© 1994 г.

## ЗАВЕТ И ЦАРСТВО

*(Историософия Афраата)*

Всякий, кому приходилось заниматься воззрениями отцов Церкви на природу и сущность мирской власти, хорошо знает, из какого количества разрозненных фрагментов, отдельных текстов и высказываний приходится эти воззрения реконструировать. Еще труднее бывает установить, каким образом различия во взглядах на общество и государство в их взаимодействии с Церковью связаны с оттенками в собственно богословской позиции того или иного автора. Тем более достойно сожаления, что в науке до сих пор не было уделено должного внимания столь стройной и последовательной концепции, связывающей в единый комплекс экклезиологию, эсхатологию, историософию и политическую теорию с осмыслением злободневной реальности, концепции, которую мы находим в сочинениях одного из самых самобытных мыслителей древнего христианского Востока — «персидского мудреца» Афраата. Настоящая статья призвана хотя бы отчасти восполнить этот пробел, однако цель ее можно будет считать достигнутой, даже если она только возбудит интерес к этому замечательному писателю, который, увы, мало кому известен у нас за пределами узкого круга специалистов и чьи труды до сих пор не переведены на русский язык, хотя они безусловно того заслуживают.

Афраат, называемый также Иаковом, — наиболее выдающаяся фигура в сирийской литературе до Ефрема. Родился он примерно в 260—275 годах, а умер, вероятно, вскоре после 345 г., прожив всю жизнь в Месопотамии (вероятно, в северной ее части), которая входила тогда в состав империи Сасанидов. Несмотря на определенно персидское имя («Афраат» соответствует ср.-перс. Фархад) о его происхождении с уверенностью говорить сложно. Во всяком случае, он, очевидно, обратился в христианство из зороастризма, но сирийский — явно его родной язык. Афраат принадлежал к «сынам Завета», т.е. к аскетической части Церкви. Он был высокопоставленным клириком, но имел ли он епископский сан, достоверно не известно. Перу Афраата принадлежат 23 *tahwyātā* (букв. «показательства», *demonstrationes*), в ко-

торых он в постоянной полемике с иудеями трактует различные стороны христианского вероучения. Гомилии (мы будем называть их так, следуя первому издателю полного сирийского текста Афраата У. Райту<sup>1</sup>) 1—10 написаны в 337, 11—22 в 344 и 23-я — в 345 г. Несмотря на то, что Афраат был современником Никейского собора и арианских споров, он о них даже не упоминает. Богословие «персидского мудреца» весьма архаично и во многом отталкивается от современного ему иудаизма (который, правда, по свидетельству Я. Нойзнера, мог и не совпадать с раввинистической традицией<sup>2</sup>). Приемы греческой спекулятивной теологии Афраату неизвестны.

Время, на которое пришлось писательская деятельность Афраата, было отмечено для всех христиан серьезнейшими сдвигами и потрясениями. Более подробную характеристику этого периода в жизни персидской Церкви можно найти в нашей статье о св. Симеоне Бар Саббаэ, современнике Афраата<sup>3</sup>. Следует лишь напомнить, что это был момент, когда теоретические абстракции как нельзя более близко подошли к реальной действительности, когда не только внешние события влияли на выработку мировоззренческих установок, но и, казалось бы, вполне отвлеченные представления самым непосредственным образом определяли поведение людей в вопросах жизни и смерти. Поскольку богословский аспект экклезиологии Афраата специально разбирается в большом исследовании Р. Меррея<sup>4</sup>, чьи выводы использованы в настоящей работе, дальнейшее изложение подразделяется на три части сообразно основным интересующим нас проблемам: вначале рассматриваются представления Афраата о мирской власти как таковой, затем о взаимоотношениях с нею христианской Церкви и, наконец, о всемирной истории как мистической драме.

## 1. ЦАРСТВО

Концепция власти вообще и царской власти в частности, которую мы находим у Афраата, отличается продуманностью и стройностью, хотя автор и не посвятил ее изложению какой-либо отдельной части своего сочинения. В основе ее лежат, конечно, прежде всего библейские тексты, но интерпретируемые далеко не буквально, а скорее, в свойственной «персидскому мудрецу» символической манере.

Всякому читателю Афраатовых «Гомилий» не может не броситься в глаза, насколько часто их автор именует Бога Царем. Нет смысла даже приводить статистику, так как примеры можно встретить едва ли не на каждой странице. Для христианской традиции это вполне обычно и имеет хорошую опору в библейском предании. Однако у Афраата титул «царь» получает особое осмысление. Он понимает его не как метафору, переносящую на Бога одно из понятий земной жизни. Напротив, Бог только и может называться Царем в собственном смысле. «И будучи Великим Царем, Он без ревности возлагает великое и честное имя царства на людей, которые суть творение. Его (gbylth) (792, 15 сл.). Из этой посылки можно вывести два следствия. С одной стороны: власть любого земного государства воспринимается как относительная и всецело зависящая от произволения Божия. Речь идет именно о власти как таковой, а не о царском титуле, как видно из другого высказывания: «тогда как властительство (šlytwt) принадлежит Ему, Он дал людям власть (šwlyt) друг над другом» (793, 5 сл.<sup>5</sup>). Здесь противопоставление абсолютного владычества Бога и частной и относительной мирской власти выражено особенно предметно через употребление абстрактного существительного с суффиксом -ūt в первом случае и более конкретного с суффиксом

<sup>1</sup> Wright W. The Homilies of Afrahat, the Persian Sage. L., 1869.

<sup>2</sup> Neuser J. Afrahat and Judaism: the Christian—Jewish Argument in IV Century Iran. Leiden, 1971. P. 150 f.

<sup>3</sup> Афиногенов Д.Е. Церковь и власть в «Мученичестве св. Симеона бар Саббаэ» // Восток. 1992. 2. С. 32—42.

<sup>4</sup> Murray R. Symbols of Church and Kingdom. A Study in Early Syriac Tradition. Camb., 1975.

<sup>5</sup> Здесь и далее Афраат цитируется по изданию J. Parisot Patrologia Syriaca I. 1. P., 1894 (без обозначения тома); PS I. 2 —480. P., 1907 (обозначается II).

-ān во втором. Однако, с другой стороны, само понятие «царства» получает чрезвычайно высокий статус как одно из божественных свойств. Необходимо учитывать и контекст приведенных цитат — обе они взяты из гомилии «О Христе, что Он Сын Божий», где Афраат доказывает, что Бог может сообщить Свою Божественность Христу, как Он, например, уделяет человеку власть, царство, святость и другие Свои атрибуты. Таким образом, царь оказывается носителем Божеской прерогативы и в каком-то смысле ставится в один ряд с Христом. Эта антиномичность царской власти определяет всю концепцию Афраата, иногда напрямую, а чаще опосредуясь другими представлениями. Во всяком случае, ее необходимо учитывать, анализируя любое высказывание на разбираемую тему.

Распоряжение мирской властью также остается у Бога. Только Он решает, кому достанется царство. «Всевышний (mḡm') властен над царством человеческим, чтобы кому захочет, дать его» (217, 4). Это справедливо в отношении любого конкретного правителя. Так, Навуходоносор получает власть «свыше» (mḡ smy') (216, 20). Поэтому получивший власть несет прямую ответственность перед Богом.

В этой связи следует обратить внимание на XIV гомилию. Подлинность ее подвергалась сомнению, однако сколько-нибудь серьезных аргументов против авторства Афраата выдвинуто не было<sup>6</sup>. В этой гомилии под названием «Увещательная» (drys') говорится о некоем жестоком властителе, творящем несправедливый и лицеприятный суд. О том, кто именно имеется здесь в виду, существует несколько предположений. Во-первых, ученые расходятся в том, церковного или светского владыку подразумевал Афраат. В пользу политической интерпретации высказывался, в частности, М. Берт, автор перевода гомилий Афраата на немецкий язык<sup>7</sup>. Однако уже П. Швен показал, и это мнение ныне возобладало, что речь идет именно о священнослужителе, причем высшего ранга<sup>8</sup>. Некоторые исследователи полагали, что им мог быть Мар Папа, первый католикос Селевкии, или его преемник Симеон бар Саббаэ<sup>9</sup>. Входить в подробности здесь было бы неуместно, но представляется, что следует согласиться с теми, кто видит в XIV гомилии внутрицерковный спор между иерархами. Для нас, однако, важно то, что вся ситуация метафорически описывается Афраатом в категориях светской монархической власти, что позволяет судить о том, как он осмысливал эту власть. Вот одно из сравнений, которые употребляет Афраат: «Если случится, что будет великий царь и поставит домоправителя (rbyṭ') надо всем именем своим и всем домом своим, и этот домоправитель будет поступать дурно (skl'yt n'zl) и возноситься над сотоварищами своими и надмеваться над слугами царя, ... из темницы воззовут рабы и известят господина своего, что "сей управитель твой... связал нас безвинно...". Мы знаем, что царь лишит его власти, и то, что он делал с сотоварищами своими, сделано будет с ним» (589). Далее поясняется, что под царем следует подразумевать Христа, а непосредственно перед этим фрагментом с царем сравнивается тот же человек, который здесь назван домоправителем (rbyṭ'). Поэтому можно предположить, что вся притча относится к светскому властителю в той же мере, что и к церковному.

Итак, Афраат полагает, что царь, во-первых, есть такой же раб Божий, как и все прочие, и во-вторых, ответствен перед Богом за свои действия в отношении подданных. «О цари-венценосцы, помните о смерти, отнимающей венцы, возложенные на ваши головы. И она будет царем вашим до времени, когда воскреснете на суд» (1000, 21). От царя требуется смирение и постоянное памятование о том, что власть дана ему свыше и что он есть лишь орудие в руках Божиих. Афраат посвящает обоснованию этих взглядов несколько страниц в начале гомилии «О войнах» (180—188; 196—197), пользуясь в основном библейскими примерами. Местами он стилизует

<sup>6</sup> См. Fiey M. La Démonstration XIV d'Afraate // Le Muséon 1968. 81. P. 449—454.

<sup>7</sup> Texte und Untersuchungen. III, 3. Lpz, 1888. S. 214. Anm. 2.

<sup>8</sup> Schwen P. Afrahat, seine Person und sein Verständnis des Christentums. Ein Beitrag zur Geschichte der Kirche im Osten. B., 1907.

<sup>9</sup> Labourt J. Le christianisme dans l'empire perse. P., 1904. P. 24—28.



своего «героя» (которым в действительности является персидский царь Шапур II) под ассирийского царя Сенахириба. Вот один из наиболее выразительных пассажей: «Посему успокойся себе, превозносящийся. Ибо если богатство надмевает твое сердце — не больше оно, чем у Езекии, который за то, что хвалился им пред вавилонянами, потерял его все и уведен был в Вавилон. И если ты похвалишься сыновьями твоими — уведены они будут от тебя к зверю, как уведены были сыновья царя Езекии ... И если ты хвалишься мудростью своею — не более она, чем у владыки Тира... И если годы [правления] твоего надмевают разум твой, что много их — то не так их много, как у владыки Тира, который правил царством во времена двадцати двух царей дома Иудина» (196—197). Когда Навуходоносор вознесся и забыл, что власть дана ему свыше, «железное ярмо сокрушено было с выи человеков» (216), и человеческий облик был ему возвращен лишь после того, как он «познал, что Всевышний властен над царством человеческим» (217).

Еще одна важнейшая характеристика царской власти в гомилиях состоит в том, что природа ее двояка. Разбирая место из Иезекииля, где речь идет о «херувиме осеняющем» (krwb' dmtl), который погубил владыку Тира (Иез. 28, 14) и о «херувиме помазанном и осеняющем», к которому этот владыка должен присоединиться (Иез. 28, 16), Афраат говорит: «Ибо херувимом назван был царь, помазанный священным помазанием и осенявший весь народ, как сказал Иеремия... (Плач 4, 20). "Тот, о котором мы сказали: под сению его будем жить среди народов", Ибо под сению царя сидели они, когда он стоял во главе их. И когда пал венец главы их, не стало у них сени» (200, 31), Афраат вкладывает весьма глубокий смысл в эпитеты «осеняющий» и «помазанный» (далее он разъясняет, что под «херувимом осеняющим» имеется в виду Навуходоносор). Для Афраата важно здесь отсутствие помазания, которое принадлежит исключительно Давиду, Соломону «и другим царям после них», т.е. только государям из дома Давидова. Что стоит за понятием «осенение», становится ясным из отсылки к сновидению Навуходоносора, где царь, согласно толкованию Даниила, увидел самого себя в виде дерева, от которого кормятся и под сенью которого живут все звери полевые и птицы небесные. У Афраата это видение обобщается до аллегории царской власти (что само по себе свидетельствует о весьма высоком положении последней в его системе ценностей).

Однако присутствие категории «помазания» показывает, что данный, чисто мирской аспект не исчерпывает содержание «царства». Что же значит для Афраата «помазание» — только ли религиозную санкцию власти или нечто, относящееся к самому достоинству царя? В VI гомилии «О сынах завета» можно найти ответ на этот вопрос. Саул и Давид, как ясно сказано там, получили Духа Святого при помазании (297). Итак, в звании царя потенциально сочетаются два аспекта — мирской и священный («осенение» и «помазание»). Совершенный царь для Афраата есть также своего рода чин священства, как явствует из фразы, в которой говорится о некоем знаке «тайнства жизни, которым совершаются (mtgmryn) христиане (m'syhu' — имеется различие «помазанные», m'syuh'), и священники (khn'), и цари, и пророки» (II, 9, 5 сл.). Чтение «христиане» предпочтительнее, потому что христиане, по Афраату, в крещении приобщаются к тому же Духу Святому, который нисходил на ветхозаветных священников (обозначаемых у Афраата термином khn'), пророков и, что особенно важно, царей (см. с. 237—300). Здесь как нигде ярко проявляются чисто восточные мотивы в мышлении Афраата — сакральный элемент оказывается присущ именно земному царству, а не только небесному, и четко отличен от собственно священства. Однако из толкования «херувима осеняющего» вытекает, что мирской и священный компоненты человеческого царства могут разобщаться, так что цари-язычники сохраняют лишь первый из них. Далее будет показано, каким образом эти взгляды преломляются в Афраатовой концепции всемирной истории.

Вместе с тем царское достоинство, пусть даже и лишнее сакрального компонента, заслуживает, согласно Афраату, должного почитания (обозначаемого глаголом PLH). Того же Навуходоносора, например, почитают как царя люди, а когда он

удаляется в пустыню, то же самое делают и звери (216). Гораздо более показателен, однако, другой фрагмент, где Афраат защищает Мардохея от нападок неких людей, которые обвиняют его в том, что он не встал перед Аманом, который был «почтен всеми царскими почестями» (mqr' dkwlh mlkw') (124, 24), и тем навлек беду на себя и на свой народ. Оказывается, он не сделал этого потому, что Аман был потомком Агага, царя амаликитян, а Мардохей — Саула. Примечательно здесь, что сама необходимость воздавать должное вельможе, почтенному от царя, хотя бы он был нечестивец, сомнению не подвергается. Лишь особые обстоятельства освобождают от этого Мардохея. Наконец, иудеи почитают даже нечестивых властителей из «нечистых народов» и не подлежат порицанию, так как «эту честь служения ('uqr' dsqdt') дал Бог сынам адамовым, чтобы они почитали друг друга и тех, кто более и почтеннее (utuqun wmuqun) их» (801). Необходимость уважения к власти опять-таки обосновывается санкцией свыше.

## 2. ЦЕРКОВЬ

Из всех воззрений Афраата, описанных выше, — что царская власть имеет божественное происхождение, что каждый правитель получает свое достоинство от Бога, что государство ни в коей мере не есть порождение сатаны, что подданные обязаны оказывать своим властителям надлежащее почтение — из всего этого естественно было бы сделать вывод, что Афраат проповедует полную лояльность в мирских делах по отношению к власти имущим и к государству вне зависимости от его религиозного характера, христианского или языческого. Именно такая логическая последовательность, по крайней мере, присутствует у большинства греческих и латинских апологетов доконстантиновской эпохи. Но на деле мы сталкиваемся с совершенно иной ситуацией. Найти объяснение этому парадоксу и составляет одну из главных задач данной статьи.

Уже во II гомилии «О любви» Афраат среди благодеяний Христа упоминает такое: «и дал нам по милосердию Своему силу (hyl'), да не убоимся, когда приведут нас пред властителей мира [сего] (šlytu 'lm')» (92, 15). Хотя это можно считать аллюзией на евангельский текст; «и поведут вас к правителям и царям за Меня ... Итак, не бойтесь их» (Мф. 10; 18, 26), обращает на себя внимание слово «сила» (ḥaylā), которое, в частности, используется для передачи греческого δύναμις, обозначающего в специфически христианском употреблении (прекрасный пример которого представляет весь контекст конца § 17 II гомилии) некое духовное дарование, сверхъестественную способность.

Относится ли это новое качество, обретенное верующими во Христа, только к свидетельству о вере, как можно было бы заключить, опираясь на евангельскую параллель к словам Афраата, или же оно охватывает более широкую сферу? Установить это необходимо, чтобы понять, есть ли в позиции «персидского мудреца» какое-либо своеобразие по сравнению с общеизвестными церковными взглядами.

Выше уже дважды упоминалось место из XVII гомилии, в котором говорится о том, что иудеи невозбранно почитают даже нечестивых правителей. Но вот что сказано там о христианах: «Сколь же подобает нам служить и почитать (nsgwd wnyqr) Иисуса, который отвратил ('pny) наш ум... от всякого служения (sgdn) суетному заблуждению ... Ибо цари мира называют себя богами, именем Бога великого — а они неверные и совратители (mkpnt'). И пред ними падают и поклоняются (SGD), служат (PLH) им и почитают (YQR) как идолов и кумиров, и закон не возбраняет им. И нет в том греха, потому что и Даниил поклонялся (sgd hw') Навуходоносору, неверному и совратителю. И Иосиф поклонился Фараону, и не написано, что он согрешил [этим]. Нас же... Иисус... удержал (kln) от всякого поклонения» (801). Из этого отрывка видно, что Афраат усматривает кардинальное различие не просто между иудеями и христианами, но между ветхозаветными людьми «закона» и новым «народом Божиим». Ошибочно, таким образом, было бы полагать, будто основная цель аргументов

Афраата — обличение иудеев. Требуется доказать, как известно, что христиане имеют полное право воздавать Христу божеское поклонение. Поскольку в смысле христологии Афраат находится на довольно первобытном доникейском уровне, и с мыслями и определениями западных отцов о единосущии совершенно незнаком, ему остается лишь искать примеры, когда упомянутое поклонение на вполне законных основаниях было уделено людям. Среди таких примеров — и цари. Вместе с тем после пришествия Христа «поклонение» царям прекращается, но не для иудеев, причем те продолжают его с санкции Закона, а это значит, что перестают почитать царей таким образом только христиане, которые переносят Божеские почести исключительно на Христа. Речь поэтому идет не о культе цезарей или чем-то подобном, как кажется на первый взгляд. Подобный культ никогда не оправдывался Законом, и иудеи от участия в нем, по крайней мере в Римской империи, были освобождены. Не имеется в виду и какое-либо подчинение воле царя в делах веры, так как об иудеях Афраат, передержками и подтасовками в своей полемике не пользующийся, этого тоже сказать не мог. Остается один вывод — для христиан меняется отношение к земной власти как таковой. По поводу разбираемого текста нужно еще отметить, что не слишком доброжелательный тон, в котором Афраат отзывается тут о мирских царях, имеет ближайшую мишень опять-таки в Сасанидах, потому что к римским императорам-христианам определения «неверные и совратители (krwʾ wmkrgnʾ)» применить уже было нельзя. Если вспомнить еще инвективы против ненасытности, жадности, гордыни и т.п., которые также прямо или косвенно направлены в адрес персидского монарха (см. 629—632; 1020—1021), вырисовывается довольно выразительная картина. У Афраата на протяжении всех его 23-х гомилий, занимающих в рукописи 347 страниц in folio, нет ни одного призыва к сотрудничеству с государством, ни одного заверения в лояльности, ни одного упоминания о том, что христиане — образцовые плательщики податей или что они неустанно молятся о благополучии царя (любой, кто знаком с греческой и латинской христианской литературой, знает, сколь часто встречаются подобные мотивы даже у таких авторов, как Татиан). Вряд ли можно списать все это на неприязнь лично к Шапуру или даже к державе Сасанидов в целом — во всяком случае, Афраат поднимает проблему на концептуальный уровень. Приведем одно из его самых откровенных высказываний: «[Бог] освободил народ святой. Ибо вот, весь Завет Божий (qumʾ dʾlhʾ) свободен (mhrʾ) от бремени царей и властителей. И даже если человек служит (plh) язычникам, в то мгновение, когда он входит (mtqrb) в Завет Божий, он освобождается. Иудеи же служат в рабстве (plhyn ʾbdwtʾ) у языков» (232). Нельзя не заметить разительного совпадения с заявлениями св. Симеона бар Саббаэ о том, что Христос освободил Свою Церковь. Слово quātā в данном случае следует понимать именно в значении «Церковь», как справедливо указывает Р. Мюррей<sup>10</sup>. Очень важен этот экклезиологический аспект «свободы»: человек освобождается, не просто уверовав, но приобщившись к «Завету». Главный смысл этой фразы, конечно, мистический и эсхатологический. Однако в «освобождении» христиан от ига земных правителей есть и некоторый посюсторонний аспект. Несколько выше Афраат говорит об иудеях, что после смерти Антиоха они «немного отдохнули от бремени царей и властителей» (226), — т.е. употребляет точно такие же выражения для обозначения *политической независимости* иудеев. И далее на с. 232 Афраат продолжает «запечатлены сыны царства и прияли свободу от века (или мира. — Д.А.) сего». Разумеется, нельзя понимать это буквально, как тотальное игнорирование всякой светской власти — и все же теоретическая, по крайней мере, нелояльность Афраата по отношению к государству, подданным которого он был, есть факт, требующий объяснения. В поисках последнего, однако, нужно помнить следующее немаловажное обстоятельство. Гомилии V («О войнах») и XVII («О Христе, что Он Сын Божий») написаны в 336—337 годах, когда положение христиан было достаточно спокойным. Зато в XXIII гомилии, написанной в разгар гонений, после

<sup>10</sup> Murray. Op. cit. P. 14—15. Not. 7.

гибели многих мучеников и разрушения храмов, присутствует уже несколько иная тенденция. Афраат весьма подробно пересказывает историю последних царей иудейских и их восстаний против Навуходоносора, делая при этом акцент на торжественных клятвах верности, которые иудеи несколько раз преступали. Никаких данных о том, что конкретно имеется в виду, у нас нет, но учитывая обыкновение Афраата описывать реальные события с помощью библейских аналогов, следует предположить, что за этим что-то все-таки стоит. Афраат подчеркивает именно вину иудеев, а разрушение Иерусалима и вавилонское пленение выступают не как злодейство Навуходоносора, а как справедливая кара за клятвoprеступление. Поскольку какая-то антииудейская полемическая задача в данном случае отсутствует, допустимо усматривать здесь завуалированное признание вины некоей части христиан перед персидскими властями. Обличений же, которые можно было бы отнести к Шапуру, в XXIII гомилии совсем мало. Таким образом, возможно, что гонения заставили Афраата отчасти переосмотреть свои взгляды.

### 3. ИСТОРИЯ

Изложение историософии Афраата уместно начать с вещей общеизвестных и неоднократно отмеченных в научной литературе. Итак, Афраат полагает, что мир просуществовал ровно шесть тысяч лет, по тысяче на день творения, после чего наступит конец света и Страшный суд. Соответствующие места в тексте гомилий выглядят так: «Мудрые наши учителя (r̄bnu) говорят так: что наподобие шести дней создан мир у Бога (sym lh 'lm' l'lh'), и по истечении шести тысяч лет мир кончается (m̄str'), и наступает суббота Божия, наподобие субботы, что после шести дней» (77,8 сл.); «В седьмой день Иисуса Спасителя нашего, в субботу отдохновения Божия мир сей разрушится и погибнет» (961, 22).

Подробно разбирать богословский аспект Афраатовой эсхатологии не входит в нашу задачу. Однако в дальнейшем необходимо учитывать некоторые логические следствия из приведенных высказываний. Дело в том, что, каким бы летосчислением Афраат ни пользовался, 6000-й год от сотворения мира должен был бы прийти на конец V или начало VI в., т.е. время, отдаленное от самого Афраата на полтора или более столетия. Из этого же вытекает, что его эсхатологические ожидания не могли быть особенно напряженными, и что у него не было оснований искать в происходящих событиях знамения «последних времен» (что и подтверждается анализом текста)<sup>11</sup>. Мироззрение Афраата поэтому эсхатологично, но не апокалиптично. Между тем различного рода крайности, в особенности в оценке земной власти, характерны как раз для последнего типа мышления.

Вся XXIII гомилия, название которой довольно сложно перевести адекватно (twyt' — небольшая гроздь или кисть винограда, часть большой грозди, sgwl'), посвящена изложению весьма любопытной теории, представляющей собой, в сущности, ключ ко всей Афраатовой концепции всемирной истории. В этой гомилии Афраат утверждает, что мир лишь потому не гибнет за свои грехи, что в нем, как кисть в грозди, всегда присутствует некоторое число праведников, которые и удерживают милосердие Божие от немедленной кары. Аллегорический образ, однако, выбран далеко не случайно, потому что «праведники» Афраата — вовсе не рассеянные по всей земле отдельные святые люди, познавшие истинного Бога и исполняющие Его заповеди. Нет, «кисть» есть некая цель преемственности, носители которой из поколения в поколение передают «благословение» (bwrkt'). «Праведность» и «благословение» здесь — это не индивидуальные свойства, а род «завета», который обязательно должен переходить от отца к сыну. Соответственно, Афраат прослеживает генеалогию ветхозаветных праведников от Адама до Ноя, от Ноя до Авраама и от

<sup>11</sup> Это несколько не умаляет православия Афраата, так как убеждение о конце мира в 6000 г. корректируется у него учением о том, что Бог может произвольно сдвигать обещанные сроки в зависимости от поведения людей (см. особенно начало XXIII гомилии).

Авраама до Иуды и его потомков. Однако затем происходит интересная метаморфоза.

«От Аминадава, — говорит Афраат, — вышло благословение царства и священства» (II. 48.3). Благословение священства (через дочь Аминадава, мать Финееса) более не упоминается, зато благословение царства прослеживается до Давида, а затем до Иехонии и вавилонского пленения. При этом прямо сказано, что оно «было сохраняемо во всех царях дома Иудина, от Давида до Иехонии» (II, 49, 11). Но далее следует краткий рассказ о каждом из этих царей, где, в полном согласии с библейским первоисточником, большинство из них выступают отнюдь не праведниками. Тут следует вспомнить о том, что, по мнению Афраата, все цари, начиная с Саула, получили Духа Святого через помазание. Таким образом, «кисть благословения» прочно связывается с царством, в котором соединены священный и мирской элементы даже независимо от личности конкретного правителя. Сакральный компонент этого царства и передается из поколения в поколение по той генеалогической цепочке, которую открывается Евангелие от Матфея. Что же происходит после пленения Иехонии, когда мирское и священное царство разобщаются? Интересно, что первое, по-видимому, тоже не исчезает, но как бы растворяется в других, уже языческих, государствах. Во всяком случае, на такие мысли наводит фраза Афраата о том, что «когда возвратилось благословение из Вавилона в Иерусалим, упразднилось царство вавилонян, и воцарился Кир Персидский» (II. 64. 5). Как известно, последовательность событий была обратной, и если Афраат делает сознательную инверсию, то это значит, что он хочет подчеркнуть связь «благословения» с земными царствами.

Эти последние в то же время, даже если оставить в стороне царство Иудейское, в главах Афраата вовсе не равны между собой. Так, Израильское царство прямо названо «грешным» (*mlkw' ḥyt'* — II. 56. 16). К этому эпитету надлежит отнести с должным вниманием, поскольку у Афраата оценка «царства» как пространственно-временного единства определяется не столько личными свойствами государей, сколько той ролью, которое оно играет в мистерии всемирной истории. Критерии же, используемые Афраатом применительно к ветхозаветным временам, к библейской традиции, оказываются, как будет видно из дальнейшего, ничуть не менее актуальными, когда речь заходит о современных ему событиях.

Через несколько столетий после возвращения иудеев из вавилонского плена они, наконец, вновь обретают свое царство. Для Афраата значение Хасмонейской династии состоит прежде всего в том, что именно в это время, как он считает, исполняются все предсказания пророков о восстановлении Иерусалима и Храма и о «собрании» иудейского народа. Но с пришествием Христа все меняется самым решительным образом. «И после убийства Христа Царя опустошен был Иерусалим... и исторгнута была кисть (*ṭwyt'*) из грозди (*sgwl'*), и гроздь предана была погибели. И от Иисуса благословение перешло к языкам (*lbyt 'mṯ'*)» (II.92).

Христос, будучи «от семени Давидова по плоти», воспринимает «благословение», непрерывно передававшееся из рода в род от Адама, и передает его «дому языков». В этом фрагменте не случайно сказано *bēt 'amṯē*, т.е. «дом языков». Христос есть Царь (причем в данном случае и через свое наследственное достоинство), а «дом языков», как «дом Иудин», есть Его царство. Разумеется, не все неиудеи составляют этот «дом», а все тот же «народ из языков», он же «Завет Божий», он же Церковь. Потому и говорит Афраат в другом месте, что «Иисус сначала воцарился над теми немногими, что уверовали в Него» (964, 22). Далее сказано, что в конце времен Христос примет царство над всем миром. Но это значит, что имеется в виду не чисто сверхъестественное царство, принадлежащее Христу как Богу, а земное, в котором подданными до наступления судного дня являются лишь христиане. Здесь опять-таки необходимо вспомнить о двухприродности земного царства в представлении Афраата. С воцарением Христа над Церковью совершается восстановление священного компонента этого царства, «благословения» или «помазания», причем совершается уже навечно. Соответственно и Церковь, как священный Завет подданных царства Христова, становится чем-то стоящим вне власти земного государства. В этом

проявляется и ее отличие от ветхозаветного Израиля, который мог временами находиться в порабощении у язычников, не имея священного царя-помазанника. Церковь же есть уже реальность эсхатологическая, она выведена из этого времени и «освобождена от бремени царей и властителей».

Рассмотрим в связи с этим один довольно сложный текст. Разбирая изречение книги Даниила (7. 18, 27) о том, что «святые примут царство Всевышнего», Афраат задает вопрос: «Если он говорил о них (иудеях. — Д.А.), то почему они служат в рабстве среди народов? И если скажут, что "пока еще не сбылось ('dkyl l'hw't)" — но то царство, что дано людям, с неба оно или от земли? И вот — запечатлены (r'symyn) сыны царствия и получили свободу от века сего. Ибо, существуя ныне (kd utyh h's'), оно не хочет подчиниться силе Царя, который приходит и берет (šql) свое царство, но заложников (h'mug') его оно сохраняет в чести» (232).

Христиане, по концепции Афраата — заложники небесного царствия (ср. 1009, 26 — 1012,1), чьи обязательства перед земным в силу этого сокращаются. В целом логика аргументации, видимо, такова: людям дано именно земное царство, и иудеям, мечтающим о восстановлении своего государства на земле, их нынешнее униженное положение не оставляет никакой надежды. Христиане же, чье царство, как известно, «не от мира сего», уже свободны, даже не будучи причастны к земной власти. Весьма вероятно, что Афраат при этом имеет в виду слова Христа: «Итак, сыны свободны» (Мф. 17, 26), хотя и сказанные по другому поводу.

Однако что означают слова «существуя ныне, оно (т.е. царство, которое дано людям. — Д.А.) не хочет подчиниться силе царя»? Для того чтобы выяснить это, обратимся к Афраатову толкованию пророчества Даниила. Последнее, как известно, состоит из трех частей. Первая представляет собой изъяснение сна Навуходоносора (Дан. 2, 31—45) об истукане с золотой головой, серебряной грудью и руками, медным чревом и бедрами, железными голеньями и ногами частью железными, а частью глиняными. Истукан символизирует четыре сменяющих друг друга державы после которых наступает вечное царство, Афраат толкует их следующим образом: «Ибо истуканом назван весь мир. И голова его — Навуходоносор, грудь и плечи — царь Мидии и Персии, чрево и бедра — царь греков, а голени и ноги его — царство сынов Исавовых» (212).

«Сыны Исавовы» у Афраата есть наименование римлян. Другое пророчество — это видение самого Даниила (Дан. 7. 3—8), в котором четыре зверя (лев с орлиными крыльями, медведеподобный, барсоподобный и четвертый, не похожий ни на кого) тоже означают четырех царей. О них Афраат говорит так: «море великое, которое видел Даниил — век сей, а звери... — четыре царства... Ибо первый зверь есть царство Вавилонское» (213, 15 сл.), «О втором же звере сказал, что он подобен медведю и стоял с одной стороны. Ибо когда восстало царство мидян и персов, восстало оно на Востоке» (217, 7 сл.). «Третий зверь есть Александр Македонский» (217, 21). «Четвертый зверь есть царство сынов Исавовых. Ибо после того, как воцарился Александр Македонский, настало царство греков, потому что и Александр был из греков. Но видение третьего зверя на нем исполнилось, потому что третьи и четвертые суть одно [царство]... И было царей греческих после Александра семнадцать... от Селевка Никатора до Птолемея. И было двадцать семь царей кесарей от Августа и до Филиппа Кесаря» (220). Отождествление царств греков и римлян, которое простирается даже на летосчисление (ср. с. 1044: «в год... царства греческого и римского, которое есть царство Александра»), помимо всего прочего, вероятно, диктуется Афраату его толкованием третьего пророчества, о козле и овне (Дан. 6) (оно будет рассмотрено позднее). Так или иначе, последнее царство века сего в V гомилии — это Рим. Какую же оценку дает Афраат этому государству?

Прежде всего, говорить о безоговорочных симпатиях, как это иногда делается, было бы чрезмерным упрощением. Здесь присутствуют два момента, которые, несмотря на их тесную взаимосвязь, должны анализироваться по отдельности: во-первых, функция Римской империи «в веке сем», и во-вторых, ее эсхатологическая

роль. «Сначала дал [Он] царство сынам Иаковлевым и подчинил им сынов Исавовых... И когда не преуспели они в царстве, отнял его у сынов Иаковлевых и дал сынам Исавовым, доколе не придет Тот, Кому принадлежит оно» (233, 2). Из этого текста ясно, что, в то время как священная сторона царства воплотилась в христианской Церкви, его мирскую природу воспринял Рим. «Царство же вечное унаследовал народ святой, который был избран вместо народа» (232, 3). «Виноградник стал вместо виноградника и царство с приходом Своим Он передал римлянам, которые зовутся сынами Исавовыми» (229, 25). Земное царство принадлежит Христу, римляне же сохраняют его до второго пришествия и Страшного Суда (232, 1; 233, 14). До этого времени они не могут быть низвергнуты: «ибо зверь сей не будет убит, доколе не воссядет Ветхий деньми на престоле, и приблизится к Нему Сын Человеческий, и дана будет Ему власть» (186, 14). Между Римской империей и Христом существует мистическая связь, которую Афраат трактует по-иному, нежели греческие и латинские христианские авторы. Если последние подчеркивали совпадение во времени между установлением вселенского царства Августа и рождением Сына Божия, то для Афраата важнее другое обстоятельство: «Исследуй и узри, что Он вписан вместе с ними в перепись (ksp rš'). И как Он вписан вместе с ними в перепись, то и помогает им. И знак (пуš') Его умножился в земле той, и они облакаются в доспехи Его и непобедимы в битвах. И если ты спросишь меня: "Почему же во времена царей, которые были прежде этих, они побеждали и подчинили зверя?" — потому что вожди и цари, которые были тогда в царстве сынов Исавовых, не желали вести с собою в битву Человека, который вписан вместе с ними в перепись. Поэтому ненамного подчинен был зверь, но не убит» (233,21–236,6). Слова о знаке сразу ассоциируются с Константиновым «сим победиши»; весьма возможно, что имеются в виду именно кресты на щитах римских воинов или лабарум с крестом и монограммой.

Царство сохраняется за римлянами до конца мира не только благодаря помощи Христа, но и из-за особенностей их государственного устройства: «Потому что (толкуется Дан. 2, 43. — Д.А.) в царстве сынов Исавовых не вступает на царство царь — сын царя, чтобы управлять. Но сыны Исавовы, собравшись в город крепкий ('šunt') и устроив дом сената (but bwl'), поставляют вождя государства, человека мудрого, да управляет государством — чтобы, когда взвесит их предводитель царства их (mdbr mlkwhwn), не оказаться слишком легкими, и чтобы не было отнято у них царство, как отнято было у сынов Нимрода гордеца и дано было сынам Мадея неразумного» (209, 8).

Тем не менее в конце времен римское царство будет подвержено насильственному разрушению, и вместе с ним упразднится всякое «царство века сего» (212, 22). То, что произойдет это не так уж мирно и полюбовно, следует как из характера пророчеств (камень-Христос ударяет в ноги истукана и разбивает их, зверь умерщвляется и т.п.), так и из высказывания, цитированного выше («оно не хочет подчиниться силе Царя, который приходит и берет свое царство»). Воцарение Христа происходит через «подчинение» (букв. «порабощение», mšt'bd — 233, 10). При этом каким именно образом произойдет устранение царства римлян, зависит от их отношения к христианам: «но заложников Его оно сохраняет в чести, чтобы когда придет упразднить царство, не пришел на них во гнев» (232, 21 сл.). Именно тогда праведники наследуют царство в его целостности, и священный его компонент вновь воссоединяется с мирским, переходя, конечно, в совершенно новое качество — эсхатологическое Царство Божие. Именно так и нужно понимать Афраата, когда в одном месте он говорит, что «народ святой унаследовал царство вечное» (232, 3), а в другом — что «пока еще... праведные не унаследовали царство» (401, 14–15).

Остается рассмотреть еще один вопрос — о месте Персидской державы в историософии Афраата. Напомним, что вся V гомилия «О войнах», материал которой в основном использовался выше, посвящена осмыслению начавшейся или готовившейся войны с Римом. Лейтмотивом же ей служит пророчество Даниила об овне и козле (Дан. 8), первый из которых символизирует царя Мидии и Персии, а второй —

царя Греции. Отождествив греческое царство с римским, Афраат получает возможность применить это пророчество и к новоперсидскому государству Сасанидов и сделать вывод, что римляне сокрушат персов, а те никогда не смогут добиться окончательной победы над Римом, так как ему вверено царство до Судного дня. Вообще, для второго царства Афраат не жалеет отрицательных эпитетов: «Мадай глупец (skl'»)» (209, 15), «неразумын был Мадай и неспособен править царством» (208, 20), а в третьей гомилии прямо упоминается «грешное царство Персидское (mlkwł' hıyt' dprš)» (133, 22). Все это относится как будто бы к государству Ахеменидов, но через отождествление последнего с империей Сасанидов (которое для Афраата само собой разумеется) все негативные оценки автоматически переходят и на нее. Похоже, что ветхозаветное противостояние священного царства дома Иудина и грешного дома Ефремова в какой-то мере переносится в современную Афраату эпоху на римско-сасанидские войны.

Итак, подытоживая сказанное, можно констатировать, что в гомилиях Афраата развивается стройная и оригинальная концепция, стержнем которой выступает учение о священном царстве. Царская власть, согласно этой концепции, есть одна из прерогатив Бога, по благодати разделяемая Им со смертными. Поэтому честь, воздаваемая царю, есть по природе честь, полагающаяся Богу. На протяжении всей истории человечества на земле, помимо собственно священства, существует одно священное царство, две стороны которого (мирская и сакральная) могут разобщаться и воссоединяться. В новозаветное время священный аспект этого царства воплощен в христианской Церкви и уже изъят из исторического времени (почему и сама Церковь изъята из подчинения любой секулярной власти), мирской же, т.е. вещественная власть — в Римской империи, которая будет стоять до пришествия Христа во славе, когда наступит единое вечное Царство Божие на земле и на небе. Вместе с тем во времени наряду со священным существуют и царства, воплощающие нечестие и противостоящие первому. В современном ему мире таким царством нечестия Афраат считает державу Сасанидов как главного противника Рима. Все эти взгляды в совокупности, а не какие-либо аскетические или апокалиптические крайности обуславливают враждебное и непримиримое отношение Афраата к Персидскому государству (мы абстрагируемся здесь от чисто материальных причин, так как из-за скудости источников они с трудом поддаются выяснению).

Таким образом, анализ гомилий Афраата полностью подтверждает соображения, высказанные в нашей работе о «Мученичестве св. Симеона». Мироощущение сирийской церкви оказывается гораздо более эсхатологически окрашенным по сравнению с тем, что наблюдается в это время на Западе. При этом и среди сирийцев появляются представления о мистическом предназначении Римской империи, которые связаны с отождествлением ее с четвертым зверем пророчества Даниила. Эти представления, наряду с концепцией священного царства, создают все предпосылки для возникновения идеи христианского Римского (Византийского) государства как вселенской богоизбранной империи, долженствующей существовать до конца мира.

*Д.Е. Афиногенов*



## THE COVENANT AND THE KINGDOM

(*Historiosophy of Afraat*)

*D.Ye. Afinogenov*

The *Homilies* of Afraat contain a coherent and logical doctrine concerning the origins and nature of the secular (royal) power. The royal dignity belongs properly to God himself and is bestowed upon mortals as a divine gift. Earthly kings therefore are responsible to God and must treat their subjects adequately. The nature of the monarch's power is twofold: it combines purely secular and sacred aspects. The ideal king receives an anointment, which endows him with the Holy Spirit. Pagan kings do not get this sacred component and maintain only the secular one.

The Church, the Christian Sacred Covenant, according to Afraat is free from the obligation to adore the kings, because Christ has liberated it by assuming the sacred aspect of the Kingdom. By becoming Christian a person is freed from the «yoke» of the temporal rulers. A certain defiance of the secular authorities implied by this position is aimed primarily at the Persian kings, and has a good parallel in the attitude of St. Simeon bar Sabbae as reflected in the early version of his *Martyrium*.

Just as Christ after His advent holds the sacred element of the Kingdom, its secular part is handed over to Roman Empire, which guards it up to the end of this world, whereupon both are to coincide in the eternal heavenly Kingdom. The Romans therefore are essentially invincible, as their state will be subdued only by Christ Himself at the end of times. On the opposite side, Afraat regards the Sasanid empire as «sinful» and predicts its defeat at the hands of the Romans.

# ДРЕВНИЕ ЦИВИЛИЗАЦИИ: НОВЫЕ ОТКРЫТИЯ



© 1994 г.

## АРХЕОЛОГИЧЕСКИЕ РАСКОПКИ В ГРУЗИИ ЗА ПОСЛЕДНЕЕ ДЕСЯТИЛЕТИЕ И НЕКОТОРЫЕ ПРОБЛЕМЫ ДРЕВНЕЙ ИСТОРИИ ВОСТОЧНОГО ПРИЧЕРНОМОРЬЯ

Раскопки последнего десятилетия (1980—1991 гг.), которые велись по всей территории Грузии, не только дали новые материалы, но и позволяют уточнить многие вопросы древней истории Восточного Причерноморья, порой заставляют пересмотреть наши взгляды, по-новому посмотреть на «старые» проблемы истории Колхиды (Западная Грузия) и Иберии (Восточная Грузия). В данной статье мы рассмотрим результаты раскопок грузинских археологов по памятникам и укажем на те материалы, которые позволяют более или менее успешно решить основные вопросы древней истории Восточного Понта в VII в. до н.э. — VII в. н.э.

В Западной Грузии, в Пичвнари, продолжались раскопки могильников, начатые еще в 1967 г. экспедицией Батумского научно-исследовательского института АН Грузии (руководитель А.Ю. Кахидзе). Городище Пичвнари и связанные с ним могильники находятся в 10 км севернее г. Кобулет, в междуречье рек Чолоки и Очхамури, в заболоченной местности, что затрудняет раскопки этого уникального для Колхиды памятника<sup>1</sup>.

В последнее десятилетие велись маломасштабные раскопки на могильниках Пичвнари. Исследования греческого некрополя V<sup>2</sup> и IV вв. до н.э.<sup>3</sup> обогатили коллекцию аттических расписных ваз тремя чернофигурными лекифами второй четверти V в. до н.э. мастерской мастера Белдам и краснофигурным скифосом с изображением совы (вторая четверть V в. до н.э.), а также двумя краснофигурными арибаллическими лекифами с изображениями сидящей женщины и лебеда (последняя четверть V в. до н.э.) и краснофигурным лекифом первой половины IV в. до н.э. с сетчатым орнаментом<sup>4</sup>.

На сегодня коллекция аттических расписных ваз Пичвнари состоит из 76 сосудов, 73 из них обнаружены на греческом могильнике V—IV вв. до н.э. (из 187 погребений 57 содержали расписные вазы), а три — на колхском некрополе V в. до н.э.<sup>5</sup> Хронологиче-

<sup>1</sup> Вещественные находки из раскопок Пичвнарского городища 1953—1964 гг. опубликованы в монографии: *Кахидзе А.Ю.* Города Причерноморья Грузии в античную эпоху (Кобулет — Пичвнари). Тбилиси, 1971 (на груз. яз.), а о подъемном материале из этого же городища см. *он же.* Материалы по истории древних городов Восточного Причерноморья (Археологические памятники античного времени из Кобулет — Пичвнари) // Материалы по археологии Грузии и Кавказа. Т. 4. Тбилиси, 1965. С. 67—94 (на груз. яз.).

<sup>2</sup> К 1988 г. было раскопано 162 погребения. Из них опубликовано лишь 7 (!); см. *Кахидзе А.Ю.* Античные памятники Восточного Причерноморья (греческий могильник из Кобулет — Пичвнари). Батуми, 1975 (на груз. яз.).

<sup>3</sup> К 1987 г. раскопано 35 погребений, опубликовано 27. См.: *Кахидзе А.Ю.* Греческий некрополь IV в. до н.э. в Пичвнари // СА. 1979. № 1. С. 161—170; *он же.* Раскопки греческого некрополя IV в. до н.э. в Пичвнари в 1976 г. // ПЮЗГ. 1979. 8. С. 42—67 (на груз. яз.).

<sup>4</sup> *Сихарулидзе Т.Д.* Новые образцы аттической расписной керамики из Пичвнарского некрополя // ПЮЗГ. 1988. 17. С. 62—71 (на груз. яз.); *она же.* Три лекифа из Пичвнарского могильника // ПЮЗГ. 1991. 19. С. 42—49 (на груз. яз.).

<sup>5</sup> Хронологические рамки колхских погребений определяются импортными изделиями из погребений и охватывают примерно 475—400 гг. до н.э. К 1988 г. раскопано 220 погребений; опубликовано 167, из них 8 — раннехристианские. См.: *Кахидзе А.Ю.* Восточное Причерноморье в античную эпоху (колхские погребения). Батуми, 1981.

ские рамки этих ваз охватывают период между второй четвертью V в. и первой половиной IV в. до н.э. Шесть ваз данной коллекции выполнены в чернофигурной технике, остальные — в краснофигурной, вместе с тем 90% представляет собой массовую продукцию аттических мастерских и среди них 80% составляют датированные последней четвертью V — первой половиной IV в. до н.э. маленькие, не очень высокохудожественные лекифы<sup>6</sup>.

Привлекает внимание обнаружение ранней синопской серебряной драхмы 500—453 гг. до н.э. на греческом некрополе в 1983 г. (погребение № 104)<sup>7</sup>. Это вторая ранняя синопская монета на территории Грузии — первая была найдена в Пичвнари же в 1967 г. на колхском могильнике V в. до н.э. и датируется она 500 г. до н.э.<sup>8</sup> В 1980 г. на греческом некрополе IV в. до н.э. случайно было обнаружено погребение с черепичным перекрытием, которое оказалось разграбленным. Это третье черепичное захоронение, известное из Колхиды (ранее они были открыты в окрестностях Диоскурии и Вани)<sup>9</sup>. Отметим также, что раскопки могильника эллинизированного местного колхского населения в Пичвнари<sup>10</sup> в 1980 г. впервые вскрыли здесь кремационные погребения (№ 93, 96)<sup>11</sup>.

Особо следует упомянуть находки фрагментов колхидских амфор<sup>12</sup> с клеймами на ручках, так как клейма на колхидских амфорах встречаются очень редко<sup>13</sup>. Так, в 1983 г. во время раскопок Пичвнарского городища был обнаружен обломок колхидской амфоры с круглым клеймом, представляющей собой оттиск печати. На клейме представлен всадник на коне, над головой коня изображение луны, под передними ногами — звезды, а над головой всадника — птицы. Это клеймо — единственный источник для Колхиды, показывающий распространение культа Митры в эллинистическую эпоху<sup>14</sup>. Второе клеймо было обнаружено здесь же в 1986 г. и датируется III в. до н.э.; оно анэпиграфное, круглой формы, внутри рельефное изображение креста<sup>15</sup>. Интересна также коллекция граффити из Пичвнари, свидетельствующая о том, что греки, жившие здесь, почитали культ Аполлона<sup>16</sup>. Основная масса представляет собой сокращения имен, только в одном случае читается имя "Αρχετος, которое распространено было на острове Крит и в Киренаике<sup>17</sup>. Все эти граффити являются обычными в греческой эпиграфике и ничего особенного не содержат; они в основном объединяются в группу, называемую «граффити из захоронений»<sup>18</sup>.

В 10 км восточнее Пичвнари находится Цихидзри, где в византийское время находилась укрепленная крепость Пётра. Давно уже известны находки из раскопок этого памятника — несколько фрагментов простой ионийской керамики первой половины VI в.

<sup>6</sup> Сихарулидзе Т.Д. Аттические расписные вазы из Пичвнарского могильника (V—IV вв. до н.э.) // ПЮЗГ. 1987. 16. С. 51—108 (на груз. яз.); она же. Аттическая расписная керамика Пичвнарского могильника V—IV вв. до н.э. (Памятники греческой культуры в Грузии): Автореф. дис... канд. ист. наук. Тбилиси, 1992.

<sup>7</sup> Инашвили Н.А. Синопская серебряная драхма из Пичвнари // ПЮЗГ. 1987. 16. С. 44—46 (на груз. яз.).

<sup>8</sup> Кахидзе. Восточное Причерноморье... С. 47.

<sup>9</sup> Он же. Погребение с черепичным перекрытием из Пичвнари // ПЮЗГ. 1983. 12. С. 53—63 (на груз. яз.).

<sup>10</sup> К 1992 г. раскопано было всего 156 погребений, опубликовано — 101 погребение в виде годовых отчетов на грузинском языке, см: Кахидзе А.Ю., Вашакидзе Н.В. // ПЮЗГ. 1977. 6. С. 25—50; 1978. 7. С. 42—56; 1979. 8. С. 68—82; 1981. 10. С. 37—56; 1983. 12. С. 64—85.

<sup>11</sup> Вашакидзе Н.В. Итоги полевых исследований Пичвнарского могильника эллинистического времени в 1980 г. // ПЮЗГ. 1983. 12. С. 71—74 (на груз. яз.).

<sup>12</sup> О колхидских амфорах см.: Tsatskheladze G.R., Vnukov S.Y. Colchian Amphorae: Typology, Chronology and Aspects of Production // BSA. 1992. 87. P. 358—381.

<sup>13</sup> О колхидских клеймах см.: Tsatskheladze G.R. Die kolchischen Stempel // Klio. 1991. 73 (1). S. 361—381.

<sup>14</sup> Tsatskheladze G.R. The Cult of Mithras in Ancient Colchis // Revue de l'histoire des religions. 1992. CCIX-2. P. 115—124.

<sup>15</sup> Цецхладзе Г.Р., Инашвили Н.А. Фрагмент колхидской амфоры с клеймом из Чолоки // ПЮЗГ. 1991. 19. С. 58—61 (на груз. яз.).

<sup>16</sup> О граффити из Пичвнари см.: Tsatskheladze G.R. The Interpretation of Pichvnari // DHA. 1993. 19: idem. Pichvnari and its Environs (6 th C BC — 4 th C AD). P., 1994 (forthcoming).

<sup>17</sup> Pape W. Wörterbuch der griechischen Eigennamen. 1. Braunschweig, 1884. Sp. 138 ("Αρχετος); A Lexicon of Greek Personal Names / P. M. Frazer, E. Matthews. V. 1. Oxf., 1987. P. 86 ("Αρχετος).

<sup>18</sup> Johnston A. Rhodian Readings // BSA. 1975. 70. P. 146—147.

до н.э.<sup>19</sup> В 1983—1987 гг. здесь велись раскопки большого могильника, обнаружено 303 погребения конца VI—III в. до н.э. К сожалению, материалы этого важнейшего памятника не опубликованы и здесь мы ограничимся лишь короткой информацией об этих погребениях<sup>20</sup>. Вместе находятся греческие и колхские погребения, 20 погребений в хиосских и фасосских амфорах, часть которых датируется концом VI — началом V в. до н.э. Имеются кремационные и ингумационные погребения, ориентация — восточная. Инвентарь богатый — встречаются даже расписные аттические лекифы, скифосы, гидрия, правда, их немного. В одном погребении были обнаружены терракотовые фигурки черепahi, а в другом — кабана, служивших атрибутами почитавшихся здесь богов, первая — Афродиты, Аполлона и др., а вторая — Деметры. Они датируются началом V в. до н.э. и происходят с Родоса<sup>21</sup>.

Трудно сделать какие-нибудь выводы об этом памятнике — материалы погребений не опубликованы, поселение не найдено. Позволим себе высказать некоторые предположения. Наверное, ионийцы и здесь появились в середине VI в. до н.э. и жили вместе с колхами, не имея своего отдельного поселения (колхи и греки похоронены вместе). Скорее всего погребения в амфорах относятся к ионийцам — судя по Пичвнари, афинские переселенцы появились в этом регионе в 70—60-х годах V в. до н.э.

В Цихисдзири кроме вышеупомянутых погребений обнаружены также 14 погребений позднеантичной — раннесредневековой эпохи. Погребения двух типов: грунтовые и ориентировкой восток—запад (семь захоронений) и амфорные, в ориентации которых какая-либо закономерность не наблюдается. По погребальному инвентарю (глиняная и стеклянная посуда, фибулы, пряжки, перстни, железное оружие) грунтовые погребения датируются периодом между III — первой половиной VI в. н.э., а амфорные (амфоры с перехватом) — IV—VI вв. н.э.<sup>22</sup>

Из архитектурных сооружений здесь раскопаны термы IV в. н.э., относящиеся к типу крепостных<sup>23</sup>. Первая баня состоит из анфилады пяти помещений (аподитерия, фригидария, тепидария, кальдария и префуниума) и имела общественное назначение (длина 20 м, ширина 10 м) (рис. 1). Вторая баня меньше по размерам (13x8 м) и предназначалась для индивидуального пользования (рис. 2).

Сопоставление археологического материала, полученного во время раскопок в 1983—1987 годах, с результатами исследований предыдущих лет и случайных находок (римский кирпич с клеймом<sup>24</sup> и клад золотых и серебряных изделий<sup>25</sup>) указывает на существование здесь римско-византийского укрепленного пункта (конец III — конец VI в. н.э.), рядом с которым со второй половины IV в. н.э. образуется поселение городского типа с развитым ремесленным производством и торговыми и культурными связями с восточными римскими провинциями<sup>26</sup>.

Недалеко от Батуми находится интересный памятник Батумис Цихе, где маломасштабные раскопки производились в 1962—1963 и 1968 годах, но материалы были опубликованы недавно<sup>27</sup>. Здесь обнаружена в небольшом количестве ранняя греческая керамика первой половины VI в. до н.э.<sup>28</sup>: всего семь фрагментов ранних хиосских амфор и «амфор со светлой облицовкой», а также около 25 фрагментов ойнохой. Из суждений А. Кахидзе

<sup>19</sup> Кахидзе. Города Причерноморья... С. 77—78.

<sup>20</sup> Раскопки велись экспедицией Батумского НИИ АН Грузии под руководством Н.В. Вашакидзе и Н.А. Инашвили. Отчеты хранятся в Батумском НИИ. Нам удалось участвовать в раскопках в течение четырех полевых сезонов.

<sup>21</sup> Higgins R.A. Catalogue of the Terracotas in the Department of Greek and Roman Antiquities of British Museum. V. 1., L., 1954. P. 25—29, 76—80. Совместно с Н.В. Вашакидзе нами готовится публикация этих терракотовых статуэток.

<sup>22</sup> Инашвили Н.А. Петра-Цихисдзири? Тбилиси, 1991 (препринт). С. 8—9.

<sup>23</sup> Она же. Позднеантичные бани Цихисдзири // ПЮЗГ. 1988. 17. С. 76—85 (на груз. яз.).

<sup>24</sup> Спейдел М.П. Древнейший манускрипт с территории СССР // ВДИ. 1984. № 4. С. 176—179.

<sup>25</sup> Инашвили Н.А. Клад из Цихисдзири // ПЮЗГ. 1987. 16. С. 118—146 (на груз. яз.).

<sup>26</sup> Отождествления поселения в Цихисдзири с каким-нибудь населенным пунктом, упоминаемым в письменных источниках, вызывают споры. Согласно последней точке зрения, здесь находилась Мохора, упоминаемая в начале V в. в Notitia dignitatum (Инашвили. Петра-Цихисдзири? С. 3 сл., 10 сл.).

<sup>27</sup> Об этом памятнике см.: Кахидзе А.Ю., Хахутайшвили Д.А. Материалы по древней истории Батуми. Тбилиси, 1989. С. 59—73 (на груз. яз.).

<sup>28</sup> Там же. С. 74—93.



Рис. 1. Цихисдзири. План бани № 1



Рис. 2. Цихисдзири. План бани № 2

(правда, он прямо не указывает на это) можно заключить, что здесь существовало самое раннее ионийское поселение в Колхиде<sup>29</sup>. Выделяя ионийский этап в колонизации Колхиды, автор отмечает, что она первоначально происходила насильственным путем, имели место столкновения между колонистами и местным населением. Этот вывод сделан на основании того, что ранняя греческая керамика на Батумис Цихе найдена в слое со следами пожара.

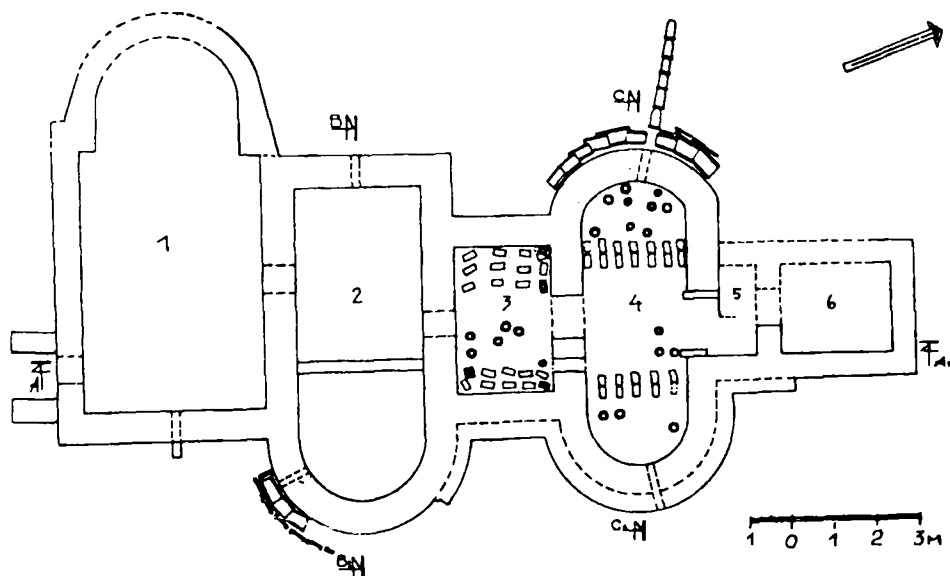
Трудно согласиться с этим мнением. Во-первых, обнаружение 32 фрагментов ранней греческой керамики никак не может указать на наличие греческого поселения — они сюда попали скорее всего из Синопы как попытки первых шагов греков установить торговые связи с Колхидой. Во-вторых, почему пожар, если он и имел место, следует связывать с войной и столкновением? Колхидские поселения имели деревянные сооружения, и без

<sup>29</sup> *Кахидзе А.Ю.* Ионийский и аттический этапы в колонизации Восточного Причерноморья // ПЮЗГ. 1982. 11. С. 64—65.

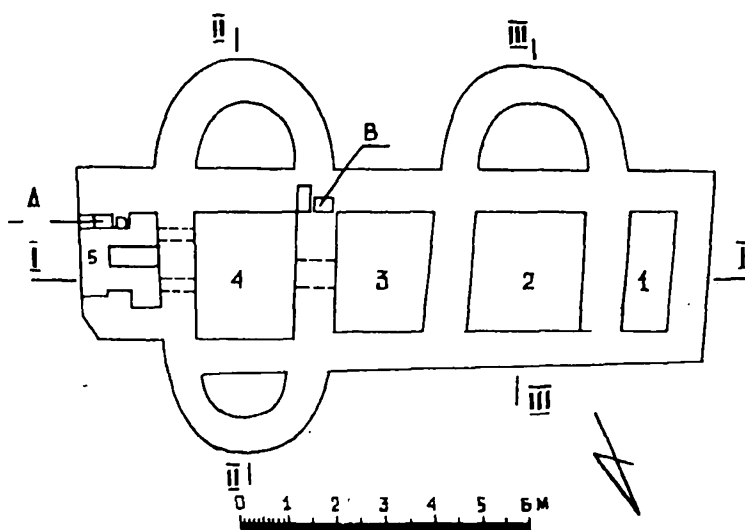
войны легко было пожару возникнуть. А.Ю. Кахидзе считает, что власти этого поселения построили деревянные укрепления против ионийцев. Но ведь все колхидские поселения были укреплены и получается: все они построены, чтобы преградить путь грекам. У нас нет никаких источников, доказывающих это. Врагами могли быть не только греки, но и другие народы или племена.

Датировать ионийский этап колонизации даже началом VI в. до н.э. неверно — ионийские города и поселения появились в Колхиде в середине VI в. до н.э. Неоправданной кажется также датировка окончания этого этапа первой четвертью V в. до н.э., так как Милет вынужден был прекратить свою колонизационную деятельность к 20-м годам VI в. до н.э., когда начинается активизация персов в этом регионе<sup>30</sup>.

Город Батуми, Батумис Цихе, отождествляется с упоминанием в *Tabula Peutingeriana* «Portus altus» (Tab. Peut. X)<sup>31</sup>. Недавно было высказано мнение, что в «Метеорологии» Аристотеля дважды встречается выражение τὰ κολοῦψενα βαθῆα (350A, 351A), река же Батис в Юго-Восточном Причерноморье упоминается Плинием (VI, 12), Аррианом (§ 7) и в анонимном Перипле (§ 2). Исходя из этого, βαθῆς считают греческим именем современного Батуми/Батумис Цихе, соответствующим Portus altus<sup>32</sup>.

С 1984 г. Колхидская археологическая экспедиция Центра археологических исследований АН Грузии под руководством Т.К. Микеладзе ведет раскопки многослойного поселения на горе Матулиебис Гора, расположенного в с. Ергета, в 10 км от г. Поти, предполагаемого греческого города Фасис. Из пяти слоев два относятся к классическому периоду<sup>33</sup>. Слой содержит остатки деревянных жилых домов, колхидскую и греческую керамику (аттическая посуда, хиосские и фасосские амфоры) конца VI—V в. до н.э.; интересно, что здесь же обнаружены и египетские скарабеи.

В 1985 г. причерноморская подводно-археологическая экспедиция Центра археологических исследований АН Грузии (под руководством Г.А. Гамкрелидзе) провела работы в окрестностях г. Поти (морской порт и озеро Палиастоми)<sup>34</sup>. В 1,5 км от слияния озера Палиастоми с Черным морем у его северо-западной части в воде обнаружены остатки поселения III—VII вв. н.э. Со дна озера поднято большое количество керамики, особенно амфор (рис. 3). Можно предположить, что это остатки г. Фасиса, упоминаемого в византийских источниках (Прокопий Кесарийский, Агафий и др.). Среди материалов был найден всего лишь один обломок чернолакового сосуда IV—III вв. до н.э. (рис. 4). Таким образом, есть надежда найти греческий Фасис под водой озера или моря...

Возобновление раскопок поселения в Очамчире (1981—1984 гг.) экспедицией Абхазского Института языка, литературы и истории АН Грузии под руководством С.М. Шамба сразу дали важные результаты. Это поселение отождествляется с греческим городом Гиэнос (Ps.-Scyl. 81). Раскопками установлено, что в античную эпоху город был расположен на трех искусственных холмах, окруженных рвом. Первоначально был воздвигнут западный холм, около которого постепенно появились и остальные два. На основании археологических материалов, добытых в 1935—1936 гг., возникновение городища относилось к середине V в. до н.э. и связывалось с афинской торговой экспансией. Существовало и другое мнение, согласно которому город был основан в VI в. до н.э. Раскопки же 1981—1984 гг. выявили материалы VI в. до н.э. (несколько фрагментов хиосских амфор и ионийской керамики первой половины VI в. до н.э., основная же масса относится к середине — второй половине VI в. до н.э.) и подтвердили раннюю дату основания Гиэноса (если этот город в самом деле находился в районе современного города Очамчире).

Раскопки 1981—1984 годов показали<sup>35</sup>, что не позднее середины VI в. до н.э. здесь на равнинном берегу моря возникло поселение. Основатели его, вырубив лес и кустарники, предали их огню. Об этом свидетельствуют попадавшие в большом количестве уголь, зола, обожженные стволы деревьев, выявленные в основании нижнего горизонта. 10-сан-

<sup>30</sup> Подробно об этом см.: *Tsetskhladze. The Interpretation of Pichvnari.*

<sup>31</sup> Качаравა Д.Д., *Квирквелия Г.Т.* Города и поселения Причерноморья в античную эпоху. Тбилиси, 1991. С. 225.

<sup>32</sup> *Каухчишвили Т.О.* Античные источники истории города Батуми // ПЮЗГ. 1987. 16. С. 109—117 (на груз. яз.).

<sup>33</sup> Полевые археологические исследования в 1984—1985 гг. Тбилиси, 1988. Табл. XLVI—LII.

<sup>34</sup> *Gamkrelidze G.* Hydroarchaeology in the Georgian Republic (the Colchian Littoral) // *The International Journal of Nautical Archaeology.* 1992. 21 (2). P. 101—106.

<sup>35</sup> *Шамба С.М.* Гиэнос-1. Тбилиси, 1988.



Рис. 3. Подводные разведки в окрестностях г. Потти. Амфора с граффити IV в. н.э. из поселения на дне озера Палиастоми



Рис. 4. Подводные разведки в окрестностях г. Потти. Фрагмент чернолакового сосуда IV—III вв. до н.э. из поселения на дне озера Палиастоми

тиметровый слой угля отделял культурный слой архаической эпохи от материка. С периодом первоначального освоения поселения связаны постройки полужемляночного типа, наземная часть которых сложена из бревен.

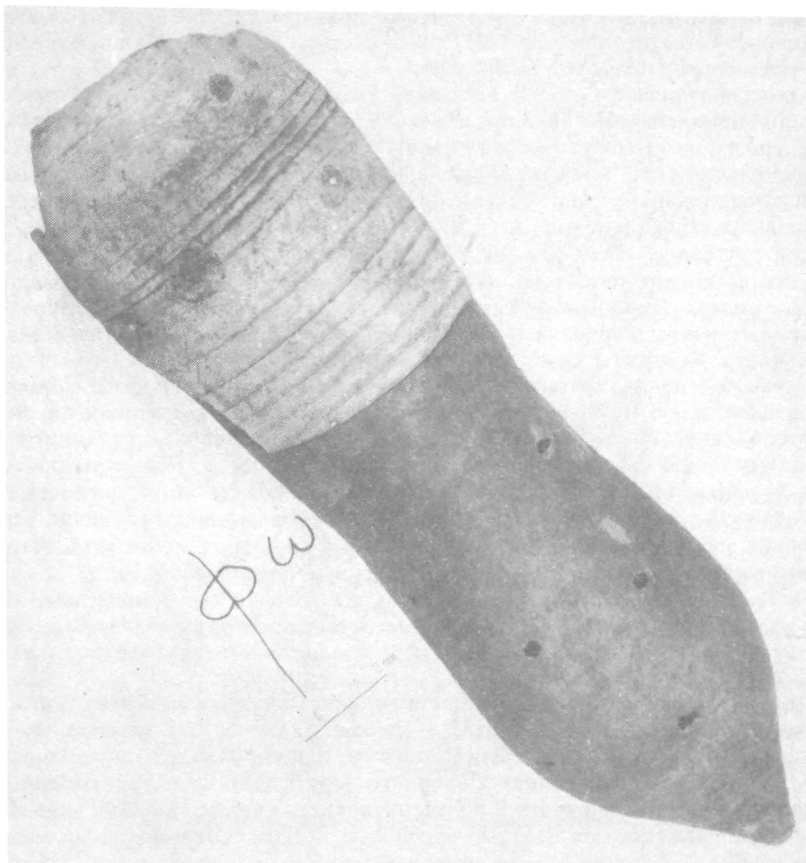
Говоря о первоначальном составе населения Гиэноса, следует обратить внимание на то, что в нижнем горизонте памятника представлено значительное число привозной ионийской керамики. Кроме того, в архаических слоях Гиэноса имеется значительный ассортимент изделий, выполненных из местной глины в подражание отдельным привозным изделиям (светильники, цедильники), если же учесть, что среди кухонных отбросов нередко попадаются раковины, мидии и устрицы, не встречающиеся на местных памятниках до и после эпохи греческой колонизации (т.е. не входившие в рацион аборигенов), следует считать основателями поселения греческих колонистов, скорее всего ионийцев. Одновременно в окрестностях полиса, в непосредственной близости от него находилось местное поселение, которое с самого раннего времени существования греческой колонии активно включается в городскую жизнь. Контакты между аборигенами и колонистами должны были привести к смешиванию населения и, возможно, к смешанным бракам. Этот факт хорошо прослеживается археологически в керамике (формы сосудов и их орнаментация, не характерная для привозной глиняной посуды). На это указывает и модель деревянного топорика, найденного в мусорной яме и повторяющего известные типы бронзовых топориков колхидского типа. Имеющийся материал позволяет с определенной долей вероятности говорить и о занятии горожан ремеслом (остатки керамического сопла гончарной печи), земледелием (зерна), животноводством (кости крупных и мелких домашних животных), охотой (кости диких животных), рыболовством (кости рыб, каменные грузила для сетей).

Жизнь в Гиэносе была очень интенсивной, это было время наивысшего оживления городской жизни — за полтора века на данной территории образовался культурный слой VI—V вв. мощностью более 350 см, при этом вполне возможно, что это была окраина первоначального поселения.

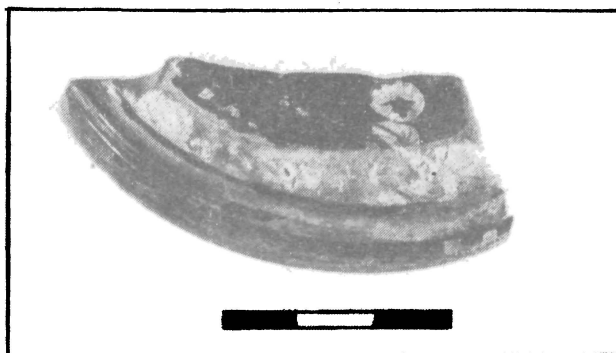
При возведении жилищ колонисты, естественно, использовали материал, который в изобилии представляла им сама природа, — дерево. Разумеется, жилища, выстроенные наскоро колонистами, были более чем скромными. Впрочем, аналогичную картину можно наблюдать и на ранних поселениях Северного Причерноморья, где колонисты также использовали жилища земляночного и полужемляночного типа со стенами, возведенными из камня. Основное различие между этими жилищами и теми, которые были обнаружены в Гиэносе, относится к использованному при возведении стен материалу. Это обстоятельство легко объясняется наличием густых лесов и редким выходом строительного камня в Восточном Причерноморье и совершенно противоположной картиной в Северном Причерноморье. Сомнения в том, что мы имеем дело с полисом, основанные на отсутствии монументальных сооружений плановой застройки, вряд ли правомочны. Археологически доказано, что наиболее ранним массовым типом жилищ греческих колонистов являлись именно землянки и полужемлянки.

Кроме того, греческие авторы, писавшие о полисе, прежде всего представляют его как коллектив, определенным образом организованную общность людей. Вот как описывает один из полисов Павсаний (X. 4): «Стадиях в 20 от Херонеи находится фокидский город Панопей, если его вообще можно назвать городом, так как в нем нет ни правительственных зданий, ни гимназия, ни театра, ни площади, нет водоема, куда бы собирались воды, но жители обитают здесь вдоль горного потока в полужемлянках, более всего похожих на горные лачуги. Однако у них есть границы их области с соседями и на фокейское собрание они также посылают своих представителей».

В начале IV в. до н.э. жизнь полиса внезапно прекращается. В IV в. до н.э. один из наиболее исследованных холмов бывшего города служил местом погребения конских голов с бронзовыми украшениями, выполненными в скифском стиле. Город прекратил свое существование ко II в. до н.э. Возрождение его относится к IV—V вв. н.э.

В Очамчирском и Гальском районах экспедицией Центра археологических исследований АН Грузии под руководством М. Барамидзе было исследовано несколько колхских поселений, типичных для Колхиды, на искусственных холмах. Некоторые из них многослойные — от 11 до 4 слоев, датированных III тыс. — IV—III вв. до н.э.<sup>36</sup> Они

<sup>36</sup> Барамидзе М.В., Гизошвили Т.Э. и др. Археологические исследования в с. Пичори Гальского района // Археологические открытия 1983 года в Абхазии. Тбилиси, 1987. С. 47—51; Барамидзе М.В. Археологические исследования в Гальском районе // Археологические открытия в Абхазии 1986—1987 гг. Тбилиси, 1990. С. 51—57.





Рис. 5. Ахул-Абаа. Погребальный инвентарь

содержат колхидскую керамику (находки греческой редки), остатки деревянных конструкций, металлообработки. Часть поселений — это система искусственных холмов, соединяющихся между собой каналами; такую систему поселений описывает в Восточном Понте Пс.-Гиппократ (§ 15). Здесь же были раскопаны грунтовые погребения (Пичори, Балан) V—III вв. до н.э. Привлекает внимание находка железных орудий, аттического шлема, золотых украшений.

Раскопки греческого города Диоскуриады, локализованного на месте современного города Сухуми, затруднены тем, что часть его (классического времени) находится под водой Черного моря, что показали и подводные исследования<sup>37</sup>, а город эллинистического времени застроен современным городом. Во время строительства часто разрушаются слои этого периода, в которых попадают аттическая и синопская столовая керамика, фрагменты синопских, гераклейских, местных амфор, синопских и колхских черепиц. Удастся, правда редко, зачистить и фундаменты каменных сооружений<sup>38</sup>.

Интересные материалы дают раскопки окрестностей Диоскуриады. Особенно следует отметить находки из Ахул-Абаа<sup>39</sup>. Здесь были зачищены в 1979 и 1985 годах два разрушенных погребения второй половины IV в. до н.э. Оба принадлежали воинам и оба содержали оружие, шлемы аттического типа, бронзовые кнемиды, фрагменты керамики, как местной, так и аттической (рис. 5). Здесь же находилась ахеменидская чаша с омфалом и изображением птиц (рис. 6) — дар ахеменидских правителей<sup>40</sup>. Ахул-Абаа — второй

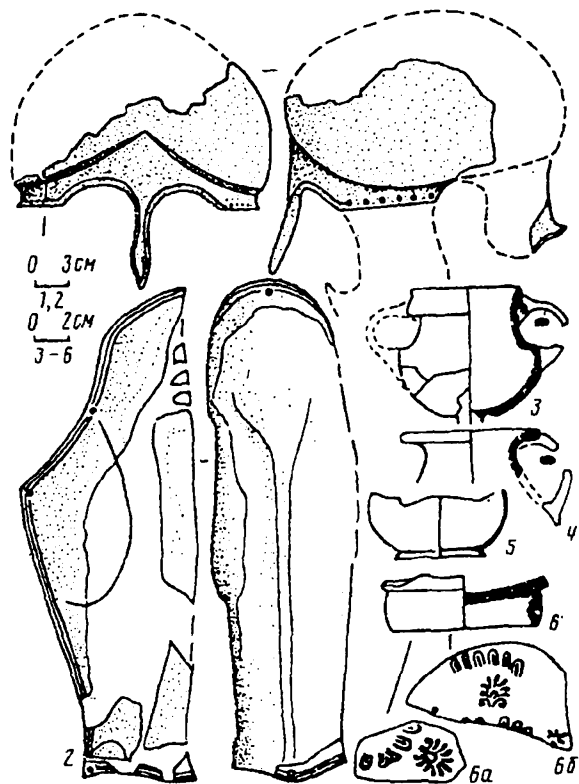
<sup>37</sup> Gamkrelidze. Op. cit.

<sup>38</sup> Воронов Ю.Н. Диоскуриада — Севастополь — Цхум. М., 1989; Логинов В.А. Новые материалы по археологии Диоскуриады // СА. 1983. № 2. С. 228 сл.

<sup>39</sup> Воронов Ю.Н. Новые материалы античной эпохи из окрестностей Диоскуриады // СА. 1991. № 1. С. 227—235.

<sup>40</sup> Tsitskheladze G.R. Colchis and the Persian Empire: the problems of their Relationship // Silk Road Art and Archaeology. Tokyo, 1992. 3.



Рис. 6. Ахул-Абаа. Серебряная чаша из погребения

пункт в Колхиде, где были обнаружены бронзовые кнемиды аттического типа после Вани<sup>41</sup>.

Привлекает внимание факт частых находок шлемов аттического и коринфского типов V—IV вв. до н.э. и другого оружия именно в окрестностях Диоскуриады (известно около 10 шлемов). Все шлемы найдены в трех пунктах в радиусе около 10 км от Диоскуриады. Важны находки трех шлемов в Эшере, где в VI—I вв. до н.э. существовала довольно сильная греческая община<sup>42</sup>. Недалеко от Сухуми в погребении был найден и ионийский щит второй половины — конца VI в. до н.э.<sup>43</sup> Все эти три пункта расположены в зоне распространения античного импорта, и за ними греческая керамика практически не встречается (известны только отдельные экземпляры). Картография находок этих шлемов должна указывать на границы хоры Диоскуриады по крайней мере в VI—IV вв. до н.э. (рис. 7). Это кажется более вероятным, если вспомним, каким нелегким делом было для диоскуриадских греков защититься от местного населения Северной Колхиды.

Продолжались раскопки в Пицунде, в 58 км к северу от Сухуми, где локализуется город Питуинт (экспедиция Центра археологических исследований и Тбилисского университета

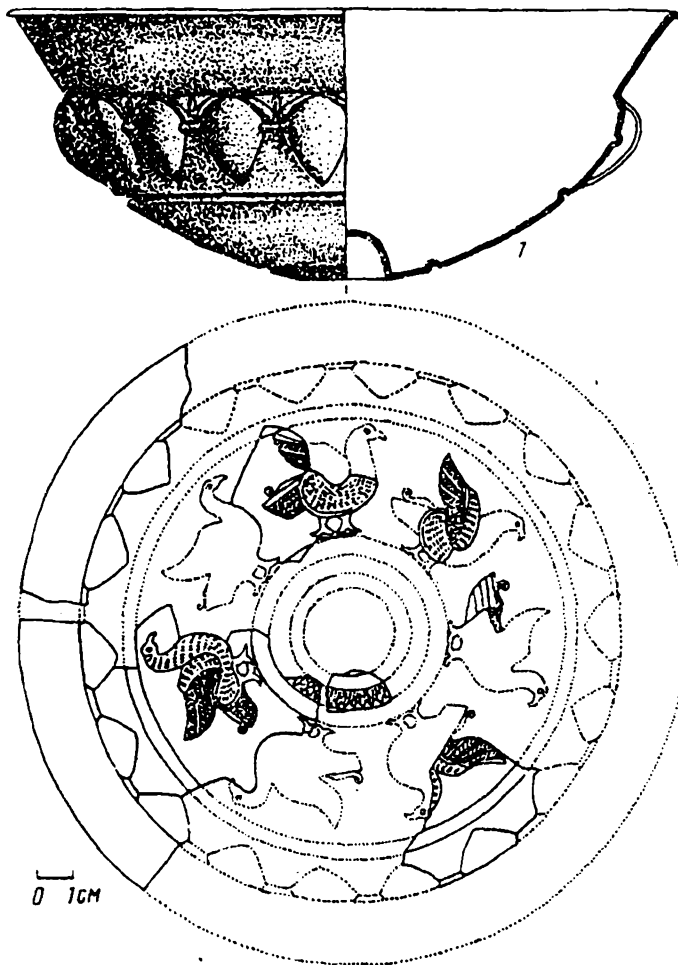
<sup>41</sup> Вани 1: Археологические раскопки 1947—1969 гг. Тбилиси, 1972. С. 240—241 (на груз. яз.).

<sup>42</sup> К сожалению, раскопки этого интереснейшего городища практически приостановлены (*Шамба Г.К.* Эшерское городище. Тбилиси, 1980).

<sup>43</sup> *Лордкипанидзе Г.А.* Колхида в VI—II вв. до н.э. Тбилиси, 1978. Табл. X, 1.



Рис. 7. Схема расположения античных памятников в окрестностях Диоскуриады (хора). Выделены места находок древнегреческих шлемов V—IV вв. до н.э. (по Ю.Н. Воронову)

под руководством Г.А. Лордкипанидзе). Первый раз Птиунт упоминает Страбон (ХI. 2. 14), называя его «Великий Птиунт», а Плиний (NH. VI. 16) характеризует его как «богатейший город Птиунт». Упоминается он и у более поздних авторов: Арриана (PPE. 27.18), Зосимы (Hist. 28.32—33), Суды (V. 34), в Анонимном Перипле (54.56.13—15 Н). Известен он и в византийское время<sup>44</sup>.

Археологически до 80-х годов исследовался только римско-византийский город. Выявлены остатки крепости (кастелла и канабы) II—IV вв. н.э. В слое II—III вв. н.э. были найдены клейма XV легиона на керамических плитах<sup>45</sup> (рис. 8). Недавно были прочитаны фрагменты двух латинских и одной греческой надписей-посвящений<sup>46</sup>. В 1984—1988 гг. изучался могильник II—IV вв. н.э. Всего раскопано 439 погребений<sup>47</sup>. Выделяется восемь типов захоронений. Доминирующими являются грунтовые погребения (76%), погребения в амфорах (15,4%), черепичные погребения (3,6%) и кремации (1,3%). Северную ориентацию имеют 72 погребения, южную — 34, западную — 156, восточную — 42. Остальные захоронения с отклонениями. Как инвентарь, так и обряд захоронений показывает связь этого могильника с римским провинциальным миром. Особо следует отметить находку серебряного браслета с изображением Фортуны-Тихе.

Экспедиция Государственного музея Грузии АН Грузии под руководством П.П. Закарая продолжала раскопки Нокалакеви—Археополиса, являющегося столицей Эгрисского царства (II—VI вв. н.э.). Здесь были изучены: мощная фортификационная система (площадь города 20 га), дворец царя Эгриси (преемник Колхидского царства), баня, храмы<sup>48</sup>. Самое важное то, что здесь были выявлены остатки христианского храма IV в. н.э. В историографии было принято считать, что христианство как государственная религия было введено в Восточной Грузии в 337 г., а Западной — в 523 г. Правда, существовало мнение об одновременном принятии христианства по всей территории Грузии<sup>49</sup>. Раскопки же Археополиса подтвердили высказанное в 1968 г. предположение Н.Ю. Ломоури.

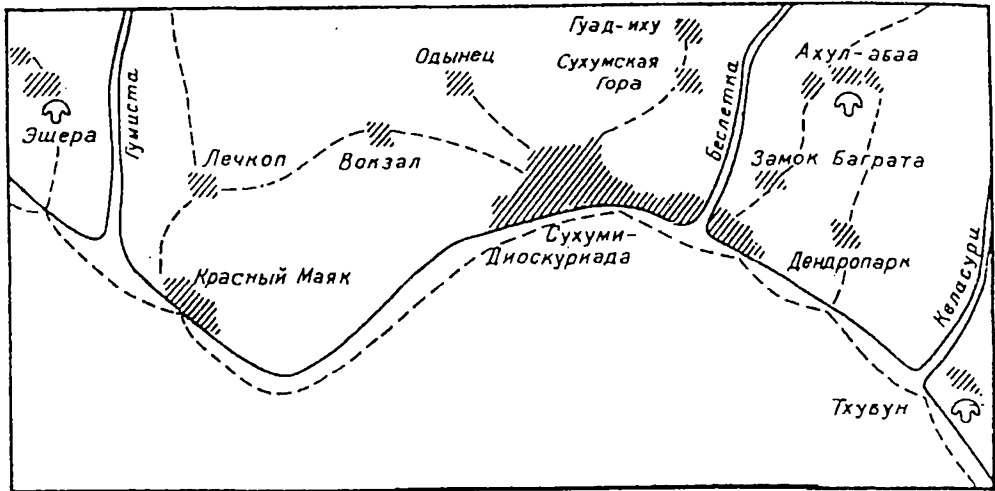
<sup>44</sup> *Procop. Aed.* III. 7. 8; *BG.* 14. 4. 4. 6; *BP.* II. 29. 18.

<sup>45</sup> Кизурадзе Н.Ш., Лордкипанидзе Г.А., Тодуа Т.Т. Клейма XV легиона из Пицундского городища // ВДИ. 1987. № 2. С. 88—92.

<sup>46</sup> Speidel M.P., Todia T.T. Three Inscriptions from Pityus on the Caucasus Frontier // *Saalburger Jahrbuch.* 1988. 44. S. 56—58.

<sup>47</sup> Лордкипанидзе Г.А. Пицундское городище. Птиунт в системе «кавказского лимеса». Тбилиси, 1991 (на груз. яз., рез. на рус., нем. и англ. яз.).

<sup>48</sup> Нокалакеви — Археополис. Археологические раскопки. Т. 1—2. Тбилиси, 1981; 1987 (на груз. яз., рез. на рус. и англ. яз.).

<sup>49</sup> Ломоури Н.Ю. История Эгрисского царства (с возникновения до V в. н.э.). Тбилиси, 1968. С. 112—120 (на груз. яз.).



Рис. 8. Пицунда. 1 — фрагмент черепицы с клеймом XV легиона, 2 — фрагмент кирпича с надписью. IV—VI вв. н.э.

Археологические исследования проводились и в центральных районах Колхиды. Прежде всего следует остановиться на раскопках городища в Вани, которые ведутся экспедицией Центра археологических исследований АН Грузии под руководством О.Д. Лордкипанидзе.

Ванское городище — уникальный по своему характеру для Восточного Причерноморья памятник. Оно имело очень выгодное географическое положение. Археологическими раскопками засвидетельствована непрерывная жизнь в течение почти всего I тыс. до н.э. К настоящему времени выделяются четыре основных периода его развития: первый

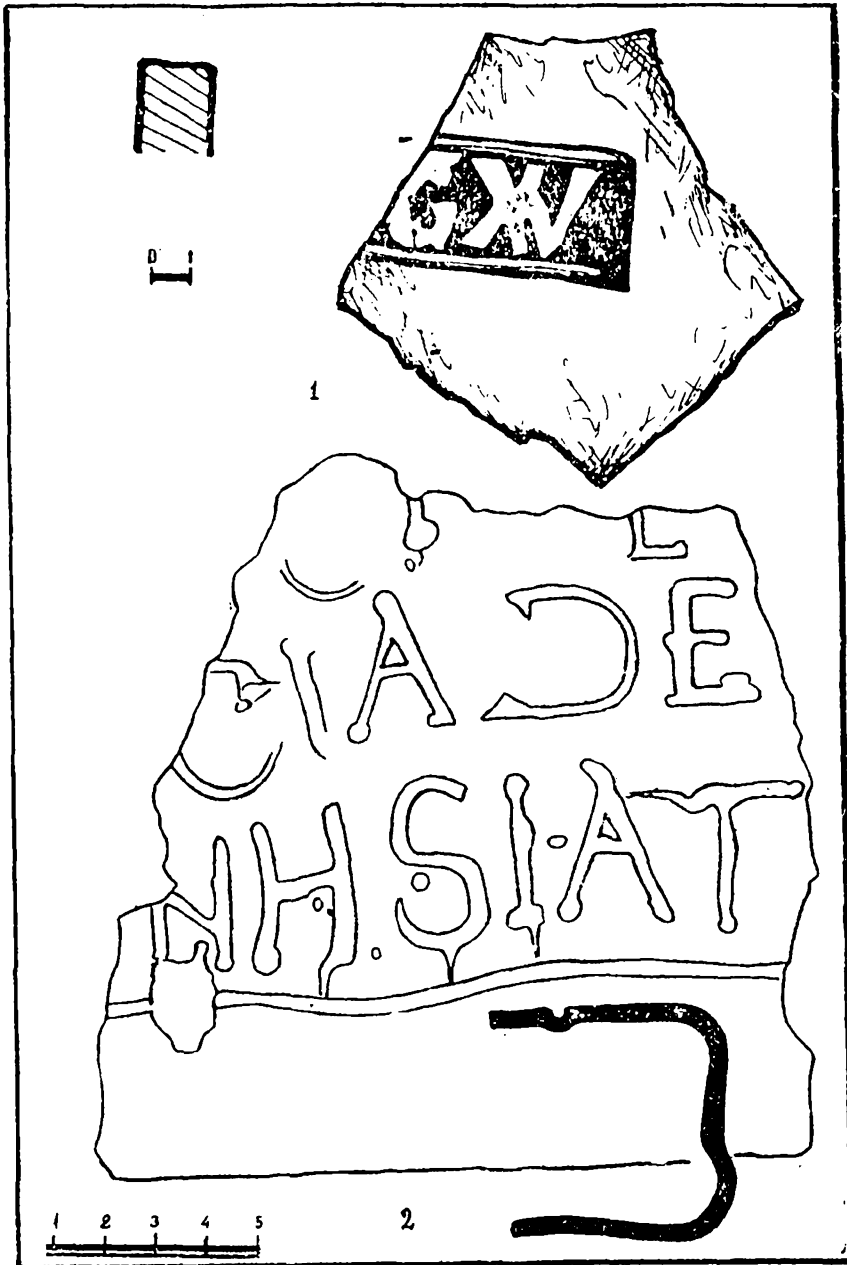

Рис. 9. Вани. Глиняная фигурка с изображением фантастического существа

датируется VIII—VII вв. до н.э., второй — концом VII — первой половиной IV в. до н.э., третий — второй половиной IV в. — первой половиной III в. до н.э., четвертый — концом III в. — серединой I в. до н.э.<sup>50</sup> Во время раскопок в северо-восточной части центральной террасы городища был открыт ритуальный комплекс VIII—VII вв. до н.э. «Здесь обнаружено несколько сот разбитых глиняных сосудов, обломки миниатюрных глиняных алтарей и фигурки различных животных, мощные следы огня в виде золы и большое скопление костей различных животных..., свидетельствующих о совершении культовых ритуалов»<sup>51</sup>. Особый интерес вызывают находки четырехногих керамических фигур с двумя головами по противоположным сторонам — некоторые из них увенчаны полукруглыми ободками с астральными знаками, а также дву- и трехглавых фантастических существ (рис. 9, 10). Эти глиняные фигурки, изображающие фантастические существа, как уже отмечалось в литературе<sup>52</sup>, не характерны для колхидской культуры и необычны среди многочисленных местных зооморфных изображений. До этого была известна лишь одна бронзовая подвеска VII—VI вв. до н.э. с двумя головами коня на едином теле с четырьмя

<sup>50</sup> О Ванском городище из последних работ см.: *Лордкипанидзе О.Д.* Городище Вани в общеколхидском контексте // ВДИ. 1992. № 1. С. 184—208.

<sup>51</sup> *Толордава В.Н.* Культурный комплекс VIII—VII вв. до н.э. из Вани // *Причерноморье в VII—V вв. до н.э.* Тбилиси, 1990. С. 261—275.

<sup>52</sup> *Лордкипанидзе О.Д.* Ук. соч. С. 188. Прим. 16.



Рис. 10. Вани. Глиняная фигурка с изображением фантастического существа

ногами, найденная в одном из погребений Тлийского могильника (Горная Колхида)<sup>53</sup>. В то же время такие фигурки распространены в луристанской бронзе VIII—VII вв. до н.э.<sup>54</sup>, а появление их в греческом мире относится к геометрическому периоду<sup>55</sup>. Трудно судить о том, под влиянием каких памятников созданы найденные в Вани фигуры — луристанской бронзы или греческого мира.

Здесь встает одна очень сложная проблема — ранние связи Колхиды с греческим миром. Установлен факт, что до появления постоянных городов и поселений греков в Восточном Причерноморье между эллинским миром и колхидской цивилизацией существовали какие-то контакты. На это указывают археологические материалы. Давно известен факт обнаружения бронзовых одночленных дугообразных фибул (так называемого «субмикенского» типа) на Кавказе, и в частности в Колхиде, а также сосудов с дугообразными ручками и спиральным орнаментом<sup>57</sup>. Важной представляется еще одна находка из Колхиды: в селе Уреки (близ Поти) в одном из коллективных погребений VII в. до н.э. была обнаружена бронзовая статуэтка сидящей в кресле (на троне?) женщины с прижатым к груди младенцем<sup>58</sup>. Такая же фигура женщины с младенцем, прижатым к груди, найдена на острове Самос; она сидит на троне, а трон находится на лошади. Датируется она также VII в. до н.э. и считается кавказским производством<sup>59</sup>. Там же обнаружены и бронзовые колокольчики кавказского происхождения, которые широко были распространены по всей Колхиде<sup>60</sup>.

Вышеприведенные материалы как будто указывают на ранние контакты местного населения Колхиды с греческим миром. Греки знали о Колхиде еще до колонизации ими этого региона Понта: Евмел (fr. 2) в VIII в. до н.э. упоминает «Колхидскую землю», а Гесиод

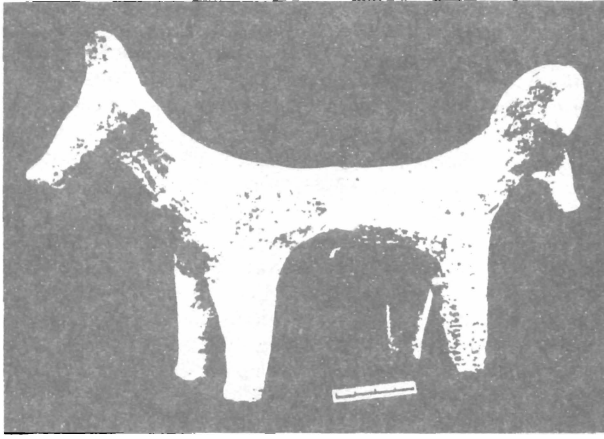
<sup>53</sup> *Техов Б.В.* Тлийский могильник. Т. 1. Тбилиси, 1980. Табл. 105, 6. Автор датирует это погребение X в. до н.э., но, как справедливо отмечает О.Д. Лордкипанидзе, присутствие в этом комплексе колхидских бронзовых котлов (ситул), типичных для VII—VI вв. до н.э., указывает на более позднюю дату (*Лордкипанидзе О.Д.* Ук. соч. С. 188. Прим. 16).

<sup>54</sup> *Moory P.R.S.* Catalogue of Ancient Persian Bronzes in the Ashmolean Museum. Oxf., 1971. P. 233; *Amiet P.* Les antiquités de Luristan. P., 1976. P. 67.

<sup>55</sup> *Roes A.* Greek Geometric Art. Oxf., 1933. P. 107—127.

<sup>56</sup> *Montelius O.* La civilisation primitive en Italie. Stockholm, 1895. P. 160.

<sup>57</sup> *Bouzek J.* The Aegean, Anatolia and Europe. Prague, 1985. P. 153; *idem.* Studies of Greek Pottery in the Black Sea Area. Prague, 1990. P. 13—18.

<sup>58</sup> *Микеладзе Т.К.* Колхидские могильники эпохи раннего железа. Тбилиси, 1985. С. 59—62 (на груз. яз.); *он же.* К археологии Колхиды. Тбилиси, 1990. С. 63—66.

<sup>59</sup> *Janzen U.* Ägyptische und Orientalische Bronzen aus dem Heraion von Samos. Bonn, 1972. S. 80—85; *Boardman J.* The Greeks Overseas. L., 1980. P. 64 f., 240 f.

<sup>60</sup> *Janzen.* Op. cit.

(Theog. 337—340) называет Фасис, главную реку Колхиды, в числе величайших рек. Эти связи, конечно, носили спорадический характер, и можно определить их как «доколониционные»<sup>61</sup>. Не исключено, что эти связи начались с основания Синопы и других колоний в Южном Причерноморье<sup>62</sup>.

Греческая же мифологическая традиция первые контакты греков с населением Восточного Причерноморья относит еще к микенскому периоду и связывает с походом аргонавтов в Колхиду за золотым руном, совершенным будто бы до Троянской войны (до 40-х годов XIII в. до н.э.) и известным уже Гомеру<sup>63</sup>. К сожалению, трудно установить историческую реальность на основе мифов и даже отождествлять археологические данные с письменной традицией<sup>64</sup>.

Мы уже отмечали, что находки клейм на колхидской керамике очень редки, и в этом отношении городище в Вани является интересным. Так, здесь найдены клейма на черепицах местного производства, которые, как и амфоры, производились по подражанию синопским. На плоских черепицах имеется по два клейма (50 экз.): на одном двухстрочная надпись ΒΑΣΙΛΙΚΗ/ΜΗΛΑΒΝΣ, на другом — ΟΡΑΖΟ. Были найдены и черепицы, на которых двухстрочное клеймо остается неизменным, а второе клеймо содержит в одном случае имя ΧΟΡΣΙΠ, в другом — ΕΡΜΩ... и стоит также знак мастера, процарапанный по сырой глине<sup>65</sup>. Эти клейма по палеографии датируются концом IV — первой половиной III в. до н.э. (рис. 11). Внимание привлекают пять фрагментов черепиц с клеймами ΗΡΑΚΛΕΙΔΟΥ — судя по глине, это местные изделия с именем фабриканта (рис. 11).

Рассмотренные выше клейма указывают на существование царской керамической мастерской в Вани. В двухстрочных клеймах βασιλική было прилагательным с подразумеваемым термином κεραμίδς — т.е. «царская черепица». ΜΗΛΑΒ, ΟΡΑΖΟ, ΧΟΡΣΙΠ, ΕΡΜΩ... — личные имена.

На клеймах ванских черепиц имена вторых клейм (ΟΡΑΖΟ, ΧΟΡΣΙΠ, ΕΡΜΩ...) принадлежали эргастериархам — управляющим царским черепичным заводом, так как на одной черепице стоит и знак мастера. Спорна принадлежность имени ΜΗΛΑΒΝΣ — возможно, он был царем или скептухом «Ванской земли» (о разделении Колхиды на административные единицы сообщает Страбон — XI. 2. 18). Существование царских мастерских в эллинистическое время — факт достоверно установленный. Клейма с именами царей и титулами найдены на Боспоре, в Пергаме, Македонии и во Фракии, этот список теперь дополняет Колхида<sup>66</sup>. Царь для налаживания производства местных черепиц приглашает греческих гончаров.

Раскопки 1985 г. принесли уникальную находку — надпись на бронзовой плите (рис. 12), публикацию которой с подробным комментарием подготовил Ю.Г. Виноградов<sup>67</sup>.

<sup>61</sup> О так называемых доколониционных связях из последних работ см.: *Graham A.J. Pre-Colonial Contacts // Greek Colonists and Native Populations. Oxf., 1990. P. 45—60.*

<sup>62</sup> В последнее время опять возникли споры по поводу времени появления первых греков и ранней греческой керамики в Причерноморье; предмет дискуссии — якобы найденные на острове Березань сосудики, принадлежащий II ступени среднегеометрического стиля (начало VIII в. до н.э.), и фрагмент позднегеометрической (конец VIII в. до н.э.) эвбейской котилы (см. *Graham. Op. cit. P. 52—55; Boardman J. Early Greek Pottery on Black Sea Sites? // Oxford Journal of Archaeology. 1991. 10 (3). P. 387—390 — литература вопроса.*)

<sup>63</sup> Од. X. 135, 137; XI. 70—71, 256; XII. 3, 70. Подробно об этом см.: *Лордкипанидзе О.Д. Аргонавтика и Древняя Колхида. Тбилиси, 1986 (на груз. яз.).*

<sup>64</sup> *Morel J.-P. Archéologie et textes; l'exemple de la colonisation grecque en Occident // Pont-Euxin vu par les Grecs. P., 1990. P. 13—25.*

<sup>65</sup> *Ахведиани Д.В. Клейменная черепица Ванского городища // Причерноморье в VII—V вв. до н.э. С. 324—326.*

<sup>66</sup> Подробно см.: *Tsetschladze. Die kolchischen Stempel. S. 368—371.*

<sup>67</sup> Надпись впервые была опубликована в 1988 г.: *Каухчишвили Т.С. Греческая надпись на бронзовой плите из Вани // Местные этнополитические объединения Причерноморья в VII—IV вв. до н.э. Тбилиси, 1988. С. 248—263.* Ю.Г. Виноградов, специально изучив эту надпись, внес существенные коррективы. Приносим ему благодарность за разрешение использовать результаты его исследования до публикации статьи: *Vinogradov J.G. Bronze Inscription from Vani // Nord pontische Studien. Kleine Schriften. Mainz (im Druck).* Это вторая надпись на бронзе из Колхиды. Первая — очень фрагментарная — была найдена в Эшере в 1975 г. и представляет собой государственный акт, где речь идет о каких-то военных действиях.



Рис. 11. Клейменная черепица из Вани

В надписи упоминаются два географических названия, видимо, те центры, где был выставлен этот закон: Ταζις и Σουρις. Оба они находят очень близкие параллели у античных авторов. Первое название в близкой модификации Ταζος дважды приводит Кл. Птолемей: первый раз населенный пункт с таким названием он помещает (III.5.6) во внутренней Таврике под  $62^{\circ}40'—47^{\circ}30'$ , а второй с характеристикой Ταζος πόλις — на черноморском побережье Кавказа (V. 8.8) под  $68^{\circ}—47^{\circ}30'$ , где-то в районе современного Геленджика. Конечно, трудно отождествлять Ταζις Ванской бронзы с вышеупомянутым Ταζος πόλις Птолемея.

Более подробные сведения мы имеем о Σουρις, который в форме Σούριον, то ли как πόλις, то ли как κώμη помещен Птолемеем (V. 9.6) во внутренней части Колхиды под  $73^{\circ}20'—44^{\circ}40'$ . Плиний же пишет: «Ныне существует в Колхиде только Surium, названный по имени реки, впадающей в Фасис в том месте, до которого он судоходен для больших кораблей»<sup>68</sup>. Географическое положение древнего города в Вани (внутренняя Колхида) на реке Сулори, что созвучно с Σουρις, а также обнаружение этой надписи именно в Вани дает

<sup>68</sup> *Plin.* NH. 6. 13.

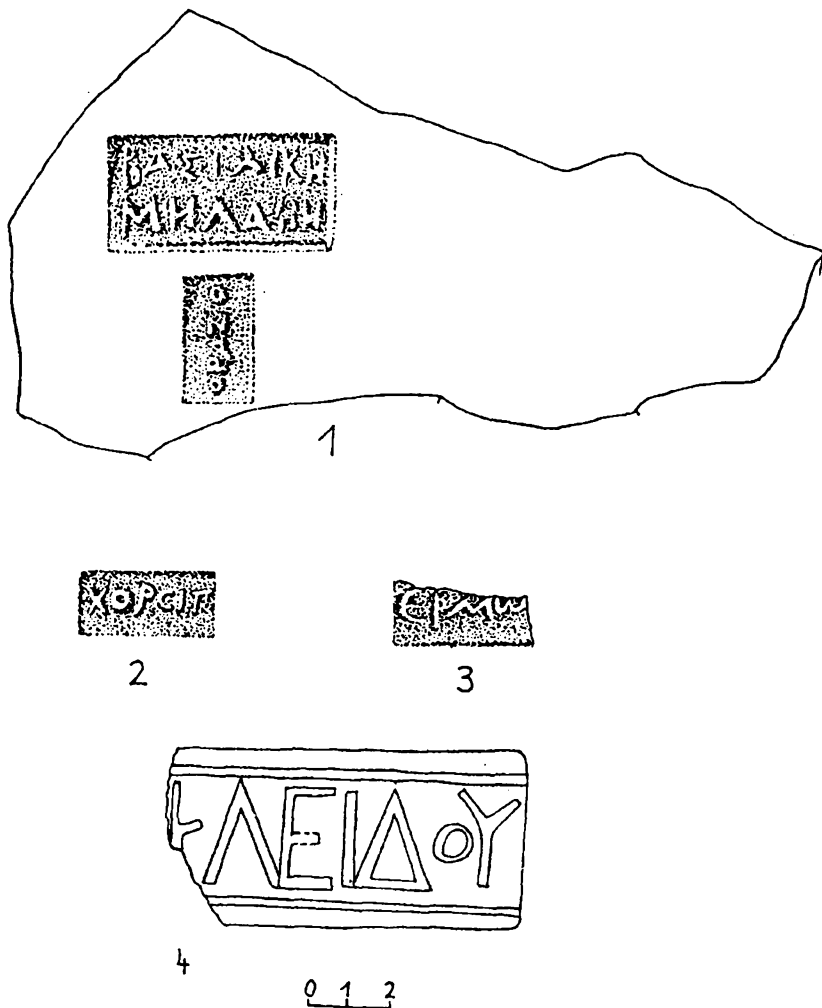



Рис. 12. Греческая надпись на бронзовой плите из Вани

возможность с большей долей вероятности предположить, что название городища, которое исследуется в Вани, было Σοῦρις<sup>69</sup>.

В эллинистическую эпоху городище Вани превращается в храмовый город: повсеместно обнаруживаются во время раскопок остатки храмов, алтарей, ритуальных каналов. В 1979 г. была начата исследования очень интересного участка в западной части Цен-

<sup>69</sup> Впервые эту мысль высказала Н.В. Хоштария еще в 1960 г., см.: *Каухчишвили Т.С.* Греческая надпись на бронзовой плите из Вани; *Воронов Ю.Н.* Восточное Причерноморье в системе эллинистического мира // *Причерноморье в эпоху эллинизма*. Тбилиси, 1985. С. 462.

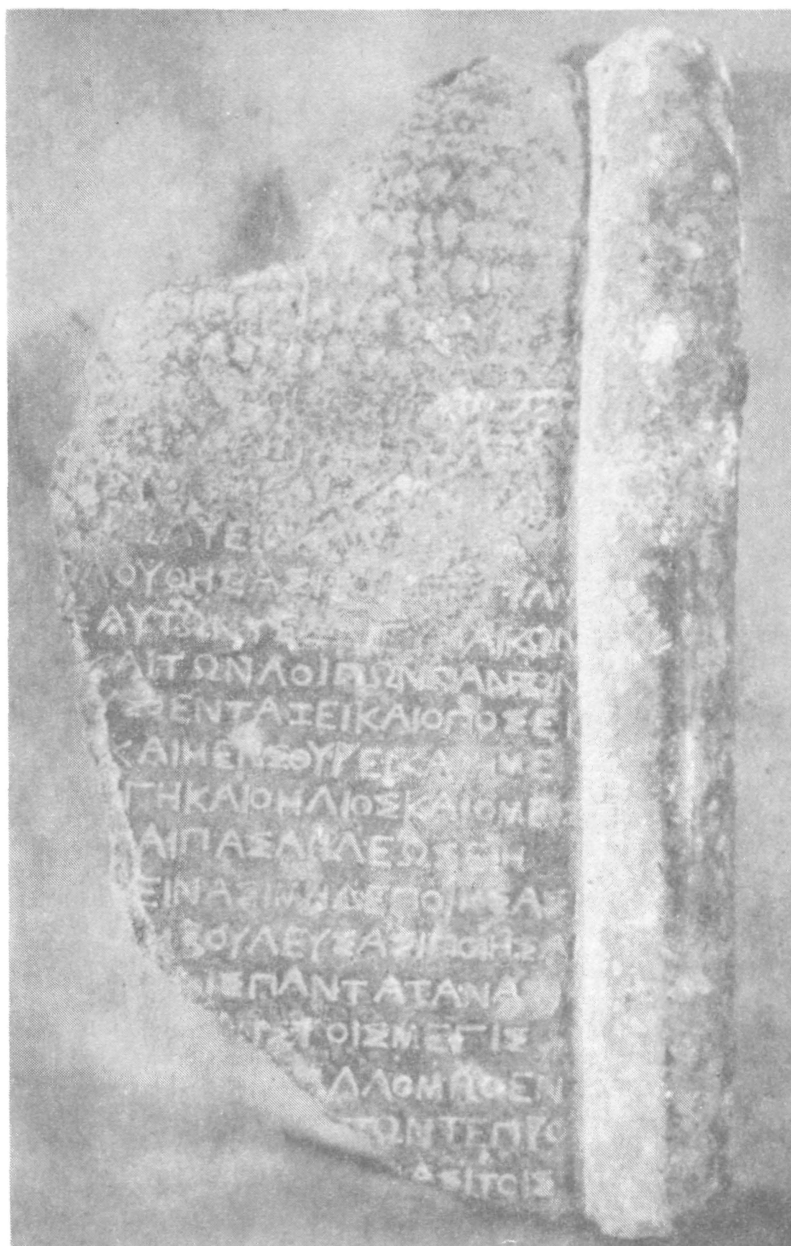

Рис. 13. Алтарь с двенадцатью ступенями из Вани (реконструкция Г. Кипиани)

тральной террасы, где удалось открыть остатки культовых зданий различных периодов<sup>70</sup>. К первому (конец III — начало II в. до н.э.) относятся остатки полукруглого в плане здания, от которого сохранились лишь высеченные в скалистом грунте гнезда для укладки в них прямоугольных блоков фундамента и два жертвенника. Оба практически однотипные и устроены в прямоугольных ямах, высеченных в скалистом грунте. Сооружены они из двух прямоугольных плит с полукруглыми выемками, которые при соединении образуют круглое отверстие. Плиты уложены в три ряда и, таким образом, глубина отверстия достигает 60 см. В отверстиях жертвенников были найдены обожженные гальки, использованные, по-видимому, в культовом ритуале.

В конце II в. до н.э. на этом месте была сооружена новая постройка. При этом вся площадь предварительно засыпана глиной и плотно утрамбована и, таким образом был создан новый строительный уровень. Новое сооружение представляет собой уже алтарь довольно оригинальной формы. Он состоит из двух частей: прямоугольной платформы (4,45×3,90 м) и пристроенных к ней 12 ступеней (шесть прямоугольных и столько же полукруглых), ориентированных с юга на север. Алтарь построен из хорошо отесанных и тщательно пригнанных друг к другу прямоугольных каменных блоков (рис. 13). В развалинах алтаря и по всей прилегающей площади были разбросаны многочисленные фрагменты бронзовых скульптур (или скульптурной композиции).

К юго-западу от алтаря были зафиксированы развалины небольшого помещения (площадью примерно 6×5 м), сложенного из деревянных брусьев с глиняной обмазкой. Под завалом глиняных обмазок (с отпечатками деревянных брусьев и досок) были найдены самые разнообразные предметы. По всей площади были разбросаны глиняные пирамидальные грузила разных размеров для вертикального ткацкого станка (всего около 150 шт.). Это довольно большое число, если вспомнить, что для натягивания основы одного станка, как правило, использовалось 10 грузил одинаковых размеров. Обильно представлены в находках внутри помещения и глиняные изделия, преимущественно местного производства: пифосы, амфоры, кувшины, антефикс с изображением медузы Горгоны и др. В большом количестве найдены каменные и стеклянные бусы. Среди этих многочисленных находок наиболее замечательны серебряный медальон с горельефным погрудным изображением богини в подпоясанном хитоне без рукавов и две серебряные статуэтки,

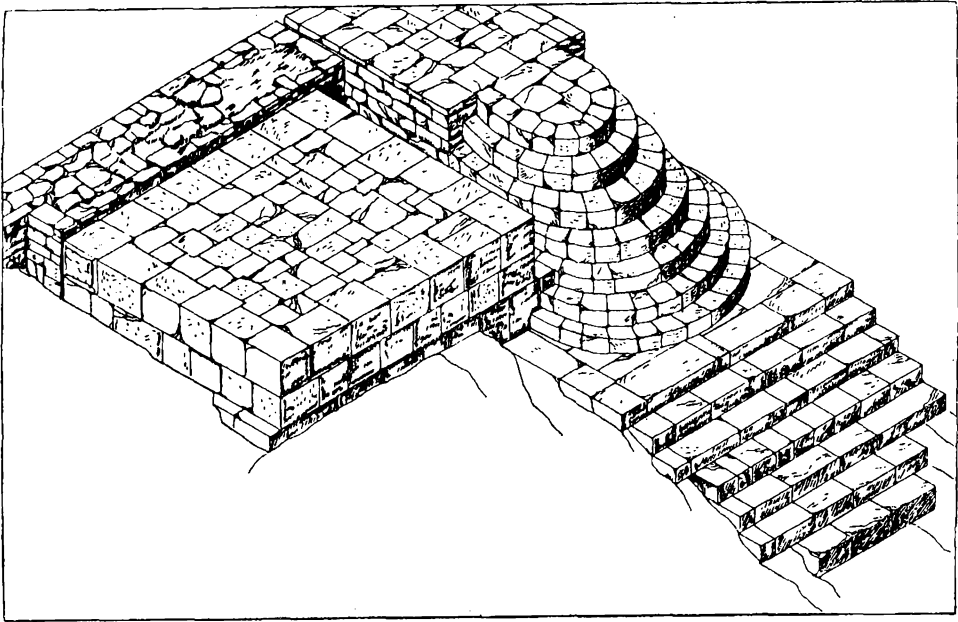
<sup>70</sup> Вани VIII. Археологические раскопки. Тбилиси, 1986. С. 52—78 (на груз. яз., рез. на рус. яз.).



Рис. 14. Рука от женской бронзовой статуи из Вани

изображающих двух нагих юношей (высота одной — 8,5 см, другой — 7 см). Один из них в правой руке держит фиалу. Очень отчетливо в этих фигурах чувствуется влияние школы Праксителя.

И наконец, там же найдены две загадочные прямоугольные пластинки, служившие обкладками какого-то предмета. Обе сильно повреждены (размеры 5,5×9,5 см). На одной из них тисненное изображение человеческого лица и кружков, на другой — еще не расшифрованная арамейская надпись. Упомянутые выше предметы представляют собой приношения, хранившиеся в «сокровищнице» алтаря.

В последние годы в северной части Центральной террасы рядом с алтарем с 12 ступеньками открыт еще один комплекс: прямоугольная платформа (8×7 м) неизвестного пока назначения. Ориентирована платформа с востока на запад, стены возведены из хорошо обработанных рустованных каменных блоков. С северной стороны на разных уровнях выявлены водосточные «каналы», сооруженные из плоских плит. Эти «каналы» вели к какому-то большому зданию, поиски которого продолжают и от которого найдены пока только три массивные львиные головы, высеченные из местного известняка. Две из них, с открытой пастью, оказались частью сими с водостоком (длина — 70, высота — 45, ширина — 36 см). Здесь же были обнаружены каменный акротерий, украшенный изображениями аканфовых листьев и птиц, обломок фриза (высотой 25 см) с рельефным изображением колесницы и возницы со следами белой и голубой красок и др.

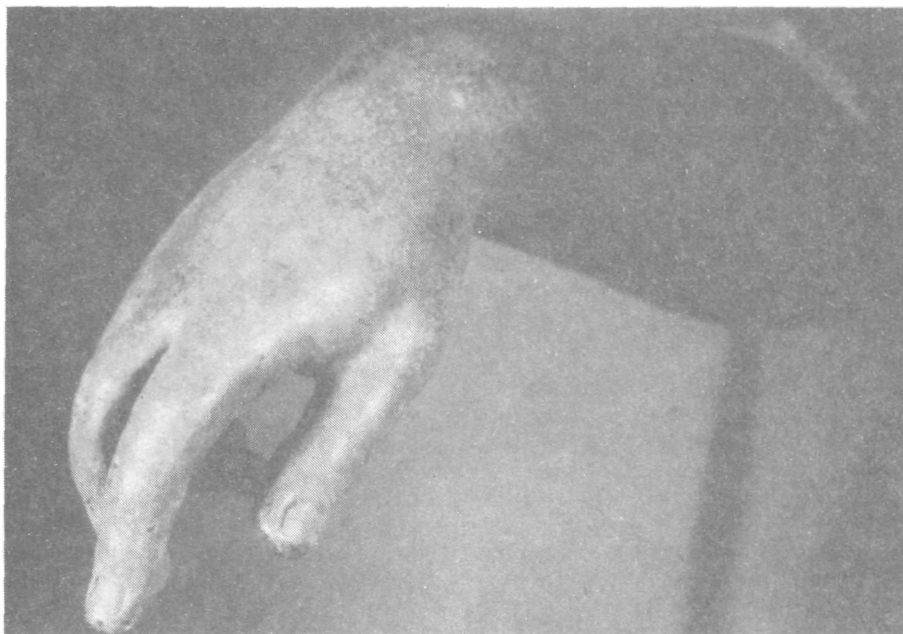
Ванское городище было украшено также бронзовой скульптурой или скульптурными композициями. При раскопках здесь обнаружены многочисленные фрагменты бронзовых скульптур; выделяются отдельные сильно поврежденные части человеческого тела (рук, ног, шеи, плеча, рука бронзовой женской статуи и др.), а также драпировок, конских копыт, ушей, змей, алтарей и орнаментированных (в том числе позолоченных) деталей различных предметов<sup>71</sup>. Летом 1988 г. была сделана уникальная находка — открыта фрагментированная бронзовая статуя юноши<sup>72</sup>, а неподалеку — фрагменты других бронзовых скульптур

<sup>71</sup> Там же.

<sup>72</sup> *Лордкипанидзе О.Д.* Новая находка в Вани (Предварительное сообщение) // ВДИ. 1989. № 3. С. 178—182; автор датирует статую либо второй половиной III — началом II в. до н.э., либо второй половиной — концом II в. до н.э.



Рис. 15. Бронзовая статуя юноши из Вани

в том числе женской руки с прекрасно моделированной кистью (рис. 14, 15)<sup>73</sup>. При очистке и консервации выяснилось, что скульптура отлита в самом Вани приезжими греческими мастерами<sup>74</sup>, что подтверждают остатки бронзолитейной ямы III—II вв. до н.э. и фрагменты литейных форм, найденные в окрестностях Вани<sup>75</sup>.

Довольно сложен вопрос, из каких центров приглашались мастера, изготовившие бронзовые статуи. Как правило, это были афинские скульпторы, но известны и копиисты из греческих городов Малой Азии и с островов. Именно во II в. до н.э. мастера из Греции и с запада Малой Азии из-за жесткой эксплуатации в новообразованных римских провинциях отправлялись в Италию, те же, кому не слишком imponировали римляне, — напротив, на Восток<sup>76</sup>.

<sup>73</sup> Лордкипанидзе. Новая находка... С. 180. Рис. 2. По мнению проф. Р.Р. Смита, она датируется или I в. до н.э. или I—II вв. н.э. и относится к типу небольших бронзовых статуй, которые стояли в частных домах и служили для установки светильников или факелов.

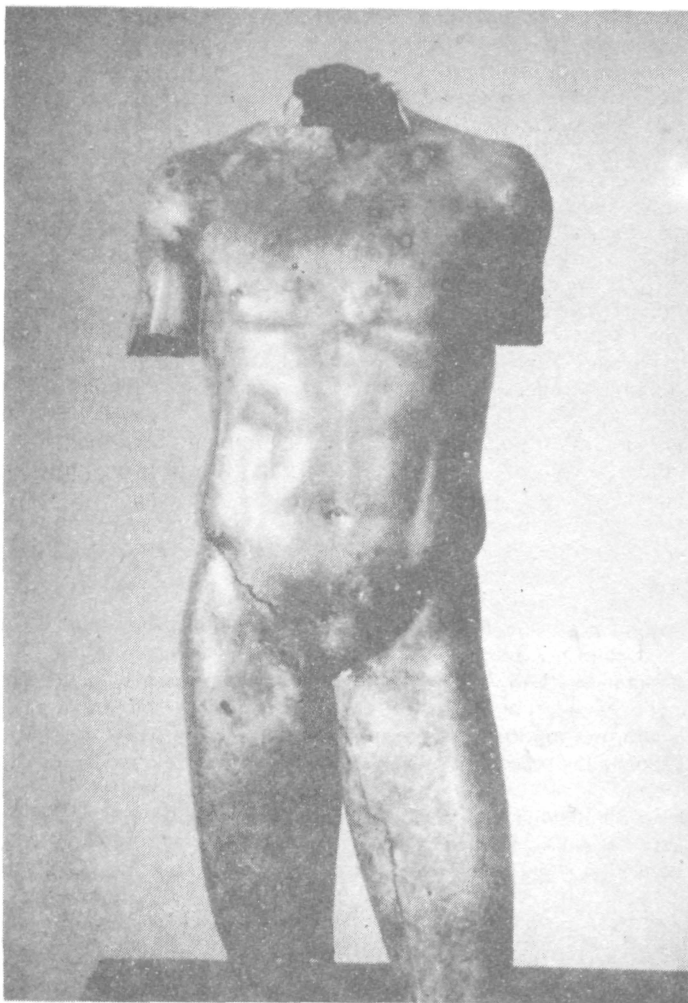
<sup>74</sup> Лордкипанидзе. Новая находка...

<sup>75</sup> Об этом см.: Личели В.Т. Древний Вани. Хозяйственный квартал. Тбилиси, 1991 (на груз. яз., рез. на рус. и англ. яз.).

<sup>76</sup> Подробно этот вопрос рассматривается в кн.: Tseiskhladze G.R. Griechen in Kolchis; historisch-archäologische Abhandlung. Berlin (Antike in der Moderne) (in print).

Исходя из того, что со второй половины IV в. до н.э. в Вани прослеживается малоазийское влияние (имя воина Дедатоса, похороненного здесь во второй половине IV в. до н.э., написано на его печати, оно каппадокийское; надписи на бронзовой плите, а также найденные здесь капители представляют собой тип, распространенный в Малой Азии), не исключено, что бронзолитейщики приглашались из этого региона. Мы считаем, что поселение, которое изучено в Саканчия, возникло специально для заселения его приглашенными греческими мастерами: здесь обнаружены следы мастерских по изготовлению терракотовых фигур и бронзолитейной и, что самое главное, домашний греческий алтарь, составленный из плоских черепиц. Здесь же, очевидно, жили и архитекторы и зодчие, строящие фортификационные сооружения и храмы Вани. Это поселение по материалам возникает именно в конце III в. до н.э. и существует весь II в. до н.э. — это время совпадает с четвертым периодом жизни города в Вани. Если судить по амфорному материалу, на первом месте стоят родосские, а на втором — синопские амфоры, терракотовым статуэткам параллели находят в основном среди родосских изделий. Не исключено, что именно из этого региона эллинистического мира часть греческого населения прибыла на поселение в Саканчия.

Таким образом, в Вани прослеживается сильная эллинизация местной правящей верхушки — город был не только храмовым центром, но и резиденцией знати<sup>77</sup>. Тип города (храмовая община) такой же, какой известен нам в Малой Азии<sup>78</sup>. Эллинические черты здесь распространяются не через мосхов, которые переселялись сюда в период эллинизма из соседней Иберии (как упорно считают некоторые исследователи<sup>79</sup>), а через приглашенных греческих мастеров из Малой Азии, которые поселялись в Саканчия, на окраине города в Вани<sup>80</sup>.

Экспедиция Грузинского Гос. Музея искусства под руководством Дж. Ш. Надирадзе вела раскопки в горной части Колхиды — в Сачхере. Здесь на городище Саирхе найдены важнейшие материалы VIII—I вв. до н.э. Особый интерес представляет открытие здесь богатейших погребений местной знати V—III вв. до н.э. Эти гробницы в основном состоят из двух камер, сооружены они из камня. Вместе со знатью захоронены слуги или приближенные, лошади. Инвентарь изобилует богатством: местные и греческие сосуды (керамические и стеклянные), некоторые с росписью; ахеменидские золотые и серебряные украшения, посуда, колхидские золотые серьги и серебряные диадемы, оружие и т.д. Эти вещи имеют очень схожие с Вани черты. И здесь, как в Вани, находилась резиденция местной знати, не исключено — один из центров скептухии<sup>81</sup>.

Были начаты раскопки городища Шорапани (Центр археологических исследований, руководитель В. Джапаридзе), которое упоминается как *Sarapanis* у древних авторов (Strabo. XI. 3. 4; Procop. BP. 12.11.29; BG. VIII. 13. 16; Menandr. Prot. br. II; Just. Nov. XXXI—XXXII) и служило важной крепостью на восточной границе Колхиды. По древнегрузинским источникам город был основан первым царем Иберии Фарнавазом (конец III в. до н.э.). Город имел две части: первая на нижней террасе у слияния рек Дзирула и Квирила и вторая — на вершине скалы. Археологически исследовалась крепость на скале, материал из которой датируется IV—VI вв. н.э. Но попадаетея и керамика VI—IV вв. до н.э. и I—II вв. н.э. Нижняя часть занята современным городком. Здесь находят колхидскую керамику и эллинистического времени, и IV—VI вв. н.э.<sup>82</sup>

Важными являются и раскопки поселений в Мартвилском и Чхороцкумском районах экспедицией Гос. музея Грузии под руководством Е. Гогадзе. Здесь вскрыты производственные площадки мастеровских по изготовлению бус из камней VIII—VI вв. до н.э. Здесь же были найдены заготовки, орудия из камня, остатки бронзовой и желез-

<sup>77</sup> Подробно об этом см.: *Инадзе М.П.* Храмовые центры Древней Колхиды // Изв. АН ГрузССР. Сер. истории и археологии. 1986. 4. С. 32—53 (на груз. яз.); *она же.* Некоторые вопросы социально-политической истории древней Колхиды // Там же. 1987. 4. С. 46—67; *она же.* Культ и культовая жизнь в Древней Колхиде // Мнатоби. 1990. 1. С. 163—170 (на груз. яз.).

<sup>78</sup> *Периханян А.Г.* Храмовые объединения Малой Азии и Армении. М., 1959; *Boffo L.* I re ellenistici e i centri religiosi dell'Asia Minore. Firenze, 1985.

<sup>79</sup> *Лорджипанидзе О.Д.* Ванское городище // Вани III. Тбилиси. 1977. С. 25—27 (на груз. яз.).

<sup>80</sup> Подробно см.: *Tsetskhladze G.R.* Colchis and Greek Culture: A Problem of Hellenization // Mesopotamia. 1991. 26. P. 119—137.

<sup>81</sup> *Надирадзе Дж. Ш.* Саирхе — древний город Грузии. Тбилиси. 1990 (на груз. яз., рез. на рус. и англ. яз.).

<sup>82</sup> *Japaridze.* New Archaeological Data on Shorapani (Sarapanis) in the Antique Period. Tbilisi. 1990 (preprint).



Рис. 16. Костяные пластинки из Дедоплис Миндори

ной металлургии. Такие типы поселений первыми были обнаружены в Колхиде<sup>83</sup>.

Археологические раскопки продолжались и в Восточной Грузии, где в интересующий нас промежуток времени по античным письменным источникам находилось Иберийское царство, но они не носили такого широкомасштабного характера, как в Колхиде.

Интересные материалы были получены во время раскопок столицы Иберии Мцхета и ее окрестностей. Продолжались исследования на Самтаврском поле (руководитель В. Николаишвили), где открыто поселение I в. до н.э. площадью 800 м<sup>2</sup> с жилыми постройками из сырца на каменном фундаменте. На некрополе обнаружены погребения IV в. до н.э. — III в. н.э. Продолжалось также изучение фортификационных сооружений города (куртины, башни, ворота).

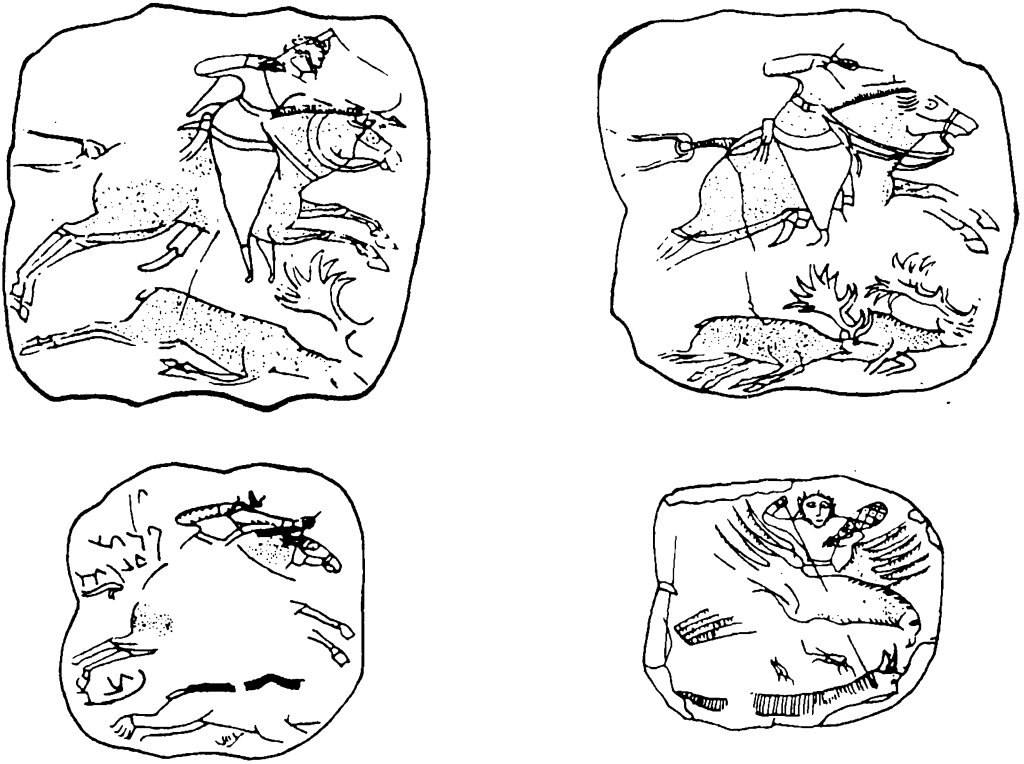
Недалеко от Мцхета в с. Дзалиса экспедицией Центра археологических исследований под руководством А. Бохоцадзе продолжались раскопки городища Дзалиса, упоминаемого Птолемеем (III, 1). В нижнем городе исследовались остатки дворца и бани с плавательным бассейном, состоящей из более чем 30 комнат и залов и занимающей площадь 2500 м<sup>2</sup>. Здесь же найдена система водоснабжения из керамических труб. Комплекс по фрагментам керамических и стеклянных сосудов, римским и парфянским монетам датируется II—IV вв. н.э.<sup>84</sup>

В Алгетской долине экспедицией под руководством С. Маргишвили в 1980—1990 гг. были раскопаны пять памятников — четыре некрополя и одно поселение. Они все относятся к V—III вв. до н.э. Первый раз в Иберии здесь был обнаружен стеклянный Kohl-tube. Часть погребений грунтовые, часть кувшинные, инвентарь небогатый, состоит из

<sup>83</sup> Гоцадзе Е., Давлианидзе Ц., Папцхави Л. Поселения — производства — памятники нового типа колхидской культуры // Причерноморье в VII—V вв. до н.э. С. 226—233.

<sup>84</sup> Бохоцадзе А. Новые находки с городища Дзалиса // Дзеглис Мегобари. 1987. 4. С. 25—30 (на груз. яз., рез. на рус. яз.).

керамических сосудов, бронзовых украшений и удил. Они принадлежат бедным слоям общества. Богатые погребения были обнаружены в Шавсагодара II. Захоронения были больших размеров. Здесь же найдены погребальные повозки и лошади вместе с усопшими. Инвентарь состоит из золотых украшений, серебряных и бронзовых сосудов, керамической и стеклянной посуды. Эти погребения элиты датируются IV—III вв. до н.э. и относятся к поселениям эллинистического периода, раскопки которых только что начались<sup>85</sup>.

Интереснейшие результаты дали раскопки экспедиции Гос. музея Грузии под руководством Ю.М. Гагошидзе памятника Дедоплис Миндори недалеко от г. Карели. Первые поселенцы появились здесь еще в V—IV тыс. до н.э. и практически непрерывно проживали до ранневизантийского времени. Основным объектом раскопок был комплекс «дворца» (в 1972—1982 гг. изучался храмовый комплекс II—I вв. до н.э., посвященный культу огня, занесенному в Иберию из Ирана). Была открыта площадь около 700 м<sup>2</sup>. Археологический материал (в основном керамика) датируется III—II вв. до н.э. — I—II вв. н.э. Этот дворец находится в 3 км от того места, где изучался храмовый комплекс; они составляли один архитектурный ансамбль. Дворец служил резиденцией иберийских царей. Самой интересной находкой были пластинки из кости I в. н.э. с изображением животных и сценами охоты. Некоторые из них имеют надписи на арамейском языке (рис. 16). Предполагают, что эти пластинки использовали как игральные карты<sup>86</sup>.

Таковы основные результаты археологических разысканий на территории Грузии в 1980—1991 гг. Результаты этих раскопок позволяют по-новому осветить многие вопросы древней истории Восточного Причерноморья.

*Г.Р. Цецхладзе*

ARCHAEOLOGICAL EXCAVATIONS OVER THE PAST TEN YEARS  
IN GEORGIA AND PROBLEMS OF ANCIENT HISTORY  
OF THE EASTERN BLACK SEA LITTORAL

*G.R. Tsetskhladze*

The article is devoted to the results of the archaeological investigation carried out by Georgian archaeologists over the past ten years in the territory of ancient Colchis (Western Georgia) and Iberia (Eastern Georgia). On the basis of new finds the author reconstructs some aspects of ancient history of the Eastern Black Sea Littoral (Greek colonization, Hellenization, material culture, etc.).

<sup>85</sup> *Маргишвили С.* Алгетская экспедиция в 1983—1985 гг. // Там же. С. 44—47 (на груз. яз.); *он же.* Могильник в Эмарети // Там же. 1990. I. С. 46—51.

<sup>86</sup> *Gagošidze J.M.* The Temples at Dedoplis Mindori // *East and West.* 1992. V. 42. № 1. P. 27—48.

## Международный «круглый стол» «Сарматы в I в. н.э.: новейшие открытия»

На страницах нашего журнала завершилась публикация результатов раскопок погребальных комплексов сарматской знати, открытых в последнее десятилетие археологами в разных уголках обширных степных пространств Северного Причерноморья — в Порогах, Кобяково и Косике, а также исследований, посвященных обнаруженным в них памятникам материальной культуры, искусства и эпиграфики (ВДИ. 1992. № 3, 4; 1993. № 3; 1994. № 1, 2). Эти памятники не только предоставили в распоряжение сарматологов и антиковедов данные первостепенной важности для воссоздания быта, облика и вооружения сарматов, не только раскрыли перед нами неведомые до того аспекты их художественного ремесла, но и позволили пролить новый свет на их военную и политическую историю первого христианского столетия, проследить взаимоотношения различных сарматских племен с античными государствами Северного Причерноморья, Закавказья, Переднего Востока и Римской империей, а также проследить маршруты миграций номадов на протяжении данного исторического периода.

С этого номера мы переходим к научной дискуссии, касающейся истории и культуры сарматов среднего этапа вообще и опубликованных новейших выдающихся открытий в частности в рамках международного круглого стола, в котором примут участие видные отечественные и западные специалисты. Позволим себе выразить надежду на то, что живое конструктивно-критическое обсуждение разнообразных аспектов данной проблематики позволит сообщить новый импульс дальнейшему развитию сарматологии и продвинет изучение жизни этих кочевых народов, сыгравших огромную роль в мировой истории. Редакция ВДИ имеет в виду также продолжить через определенное время публикацию материалов новейших открытий и дискуссию о сарматах в последующие два века их существования.

© 1994 г.

### ДВЕ ЦИЛИНДРИЧЕСКИЕ ПЕЧАТИ ИЗ САРМАТСКОГО ПОГРЕБЕНИЯ У С. КОСИКА

В 1984 г. при проведении земляных работ на безымянном холме на правом берегу Волги у с. Косика (111 км выше Астрахани по течению) местные жители наткнулись на богатое сарматское погребение<sup>1</sup>. Прибывшие археологи обнаружили на этом возвышении, бугре Бэра, грунтовый могильник и в 1984—1989 гг. раскопали 57 погребений; древнейшие относились к ямной культуре, самые поздние — к средневековому периоду. Увы, ни одна из раскопанных археологами могил не могла сравниться по богатству инвентаря с первой, случайно обнаруженной строителями. Что касается до нее, то большая часть ямы этого погребения была разрушена экскаватором, затем в могиле основательно покопались рабочие, так что археологам оставалось лишь исследовать остатки погребального сооружения и попытаться изъять у местных жителей разошедшиеся по рукам вещи.

Как это ни удивительно, собрать удалось очень многое, может быть, даже все. Возвращены были десятки золотых украшений, несколько серебряных сосудов<sup>2</sup> — на одном имелась пунсонная греческая надпись, не говоря уже о множестве других интереснейших, но не столь бросающихся в глаза предметов. Среди них наше внимание привлекли две цилиндрические печати, к описанию которых мы и переходим. Обе они хранятся в Астраханском музее; автор имел возможность ознакомиться с ними на временной выставке в Москве.

<sup>1</sup> Дворниченко В.В., Федоров-Давыдов Г.А. Сарматское погребение скептуха I в.н.э. у с. Косика Астраханской области // ВДИ. 1993. № 3. С. 141—179.

<sup>2</sup> Трейстер М.Ю. Сарматская школа художественной торевтики (К открытию сервиза из Косики) // ВДИ. 1994. № 1. С. 172—203.





Рис. 1. Оттиск ахеменидской цилиндрической печати из Косики

1. Первая печать представляет собой просверленный по оси цилиндр из полупрозрачного серо-голубоватого халцедона превосходного качества; высота цилиндра 36,9 мм, диаметр в средней части 17,7 мм, у верхнего и нижнего концов — 17,2 мм. На боковой поверхности печати вырезана сцена борьбы царя со львами: под «крылатым диском» бородатый человек в персидском костюме, с зубчатой тиарой на голове (профильное изображение головы и ног обращено влево, корпус развернут анфас) душит расставленными вытянутыми руками двух львов, в спину которым наносят удар копьём два воина (рис. 1).

Сцены противоборства царственного героя и львов нередко встречаются на печатях ахеменидского времени. Среди многочисленных оттисков цилиндрических печатей на глиняных табличках и буллах из персепольской сокровищницы Э. Шмидт выявил оттиски семи печатей с царскими именами, Дария и Ксеркса, причем всякий раз царское имя появляется рядом со сценой триумфа героя над хищниками или монстрами<sup>3</sup>. Эти «царские» печати принадлежали если не самим царям, то их близким родичам и высокопоставленным чиновникам<sup>4</sup>; судя по оттискам на клинописных табличках из персепольских архивов, этими печатями заверяли документы менее ста лет, от царствования Дария Великого (522—486 гг. до н.э.) до первых лет правления Артаксеркса I (465/4 — 425 гг. до н.э.)<sup>5</sup>. Э. Порада и Д. Коллон полагают, что при Ахеменидах цилиндрическими печатями пользовались только чиновники царской администрации, а частные лица имели печати-штампы, кольца-печатки и перстни<sup>6</sup>.

При несомненной иконографической близости к описанному выше типу «официальных» ахеменидских печатей печать из Косики представляется все же уникальной. Во всех известных нам случаях древние мастера изображали триумфальное е д и н о б о р с т в о царя с грозными хищниками. Паола д'Аморе, изучившая более трехсот ахеменидских цилиндрических печатей, также ни разу не отметила присутствия в подобных сценах «помощников» царя, прямо вовлеченных в борьбу<sup>7</sup>. Данное обстоятельство объясняет наш особый интерес именно к этим персонажам, с рассмотрения которых мы и начнем разбор композиции и ее стилистических особенностей.

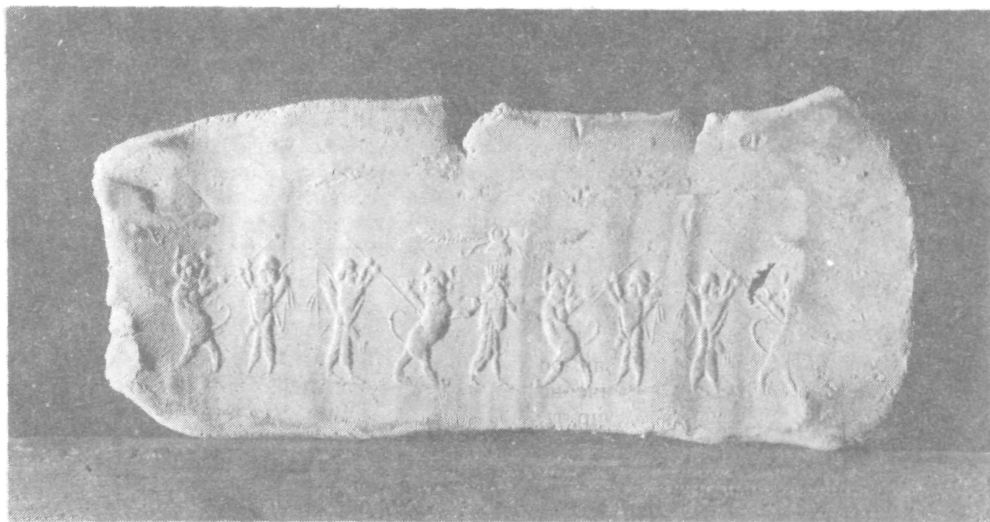
<sup>3</sup> Schmidt E. Persepolis II. Contents of the Treasury and Other Discoveries. Chicago, 1957 (O.I.P. LXIX). P. 8, 18—22. Pl. 3—5.

<sup>4</sup> Ibid. P. 12—13.

<sup>5</sup> Ibid. P. 13, 20, № 5.

<sup>6</sup> Porada E. The Art of Ancient Iran. Pre-Islamic cultures. Baden-Baden, 1965. P. 174; Collon D. First Impressions. Cylinder Seals in the Ancient Near East. L., 1987. P. 90.

<sup>7</sup> D'Amore P. Glittica a cilindro achemenide: linee di uno sviluppo tematico-cronologico // Contributi e materiali di archeologia orientale IV (1992). Roma, 1992. P. 187—272.

Изображения обоих «помощников» совершенно идентичны, разве что левый (на оттиске правый от царя) получился у мастера чуть ниже правого. Это — воины, одетые в так называемый персидско-аншанский наряд<sup>8</sup> — длинная юбка и накидка, образующая широкие «рукава», на ногах невысокие башмаки; головной убор рассмотреть трудно, но, по-видимому, им служила лента-повязка. Персидско-аншанский костюм, очень похожий на сузианский, носили цари и их приближенные — вельможи, телохранители, гвардейцы, «и никогда — рядовые персы»<sup>9</sup>. Воины вооружены копьями; длина древка — наконечник вонзен в спину зверя — равна росту воина. За спиной у каждого из них простой сегментовидный лук и открытый колчан со стрелами. К колчанам вверху подвешены ленточки или, как считает Д. Колон, запасные тетивы<sup>10</sup>. Впрочем, последнее предположение в данном случае кажется маловероятным. У наших воинов колчан висит не как обычно — почти вертикально, а сдвинут назад так, что из-под «рукавов» накидки перед фигурой выступает его нижняя часть, и видно, что и к ней подвязана короткая лента или ремешок. Примерно так, судя по персепольским рельефам, носили гориты, но нам известна лишь одна ассирийская печать VII—VI вв. до н.э., на которой богиня Иштар несет два колчана, повесив их на оба плеча подобным образом<sup>11</sup>.

Изображенные на печати воины более всего походят на царских телохранителей со знаменитых цветных рельефов из дворца в Сузах<sup>12</sup>. Резчик печати старательно передал небольшой шарик на тыльном конце древка обоих копий, что сразу вызывает в памяти рассказ Геродота о золотых яблоках и золотых и серебряных гранатах на копьях у ближайшей свиты персидского царя и у его «бессмертных»<sup>13</sup>. Можно лишь гадать, что именно хотел изобразить мастер, яблоко или плод граната, и каким этот плод был, золотым или серебряным; ясно одно — перед нами воины, занимавшие почетное положение, по меньшей мере входившие в десятитысячный отряд «бессмертных».

Следует отметить, что изображение на печати вырезано умелой и опытной рукой. Уверенными штрихами передаются мельчайшие детали: черты лица, короткие бороды воинов, складки одежды. Мастер пользовался только резцом, не прибегая к сверлу даже там, где это могло бы облегчить ему работу (шарики на копьях, руки, сжимающие древко, глаза). Все говорит о том, что мы имеем дело с произведением незаурядного художника. Тем любопытней и забавней допущенные им ошибки или скорее — принятые им условности.

Лук, который вешался на плечо и поэтому должен был быть почти полностью скрыт от зрителя колчаном, головой и корпусом воина, смещен далеко за его спину; он как-будто держится на колчане, зато виден чуть ли не целиком. Здесь, правда, резчика можно понять: он опасался, что иначе на мелком изображении столь важную часть вооружения будет невозможно разглядеть. Сложнее объяснить другое. Давая зеркальное изображение воинов, наш мастер забыл внести в строгий и абстрактный мир симметрии необходимые поправки, связанные с такими «человеческими» категориями, как понятия «левого» и «правого». В результате, если у левого (на оттиске) воина лук и колчан висят правильно, на левом плече, то у правого они оказываются на правом. Меняется и постановка рук: воин слева от царя наносит удар, держа копьё правой рукой ближе к наконечнику, левой — выше, ближе к тыльному концу. У правого воина впереди левая рука, правая — выше, ближе к шару.

Эту ошибку нельзя объяснять невниманием древних мастеров к подобным мелочам: художники, создававшие симметричные рельефные композиции в Персеполе и Сузах, таких неправильностей и промахов не допускали<sup>14</sup>. Но ошибку нельзя считать и индивидуальной, свойственной только нашему мастеру и объяснимой его забывчивостью или неискусностью. Рассматривая новоассирийские и ахеменидские печати, мы пришли к заключению, что резчики печатей, в отличие от мастеров, создававших крупные рельефные композиции, почти всегда игнорировали оппозицию «левый» — «правый». На ахеменидской печати

<sup>8</sup> Горелик М.В. К этнической идентификации персонажей, изображенных на предметах Амударьинского кладка // Художественные памятники и проблемы культуры Востока. Сб. ст. Л., 1985. С. 37.

<sup>9</sup> Там же. С. 38.

<sup>10</sup> Collon. First Impressions... P. 162, № 754.

<sup>11</sup> Wiseman D.J. Götter und Menschen im Rollsiegel Westasiens. Prag, 1958, № 67.

<sup>12</sup> Porada. The Art... P. 153. Pl. 42. Этот дворец принято датировать временем правления Артаксеркса II (404—358 гг. до н.э.), но, как подчеркивает Э. Порада, некоторые элементы декора, вероятно, сохранились в нем от эпохи Дария I (ibid. P. 160).

<sup>13</sup> Herod. VII. 41.

<sup>14</sup> См., например: Schmidt E. Persepolis I. Structures. Reliefs. Inscriptions. Chicago, 1953 (O.I.P. LXVIII). Pl. 22, 25A, 100—101.

противостоящие лучники натягивают тетиву один правой рукой, другой — левой<sup>15</sup>; то же самое видим на оттиске новоассирийской печати из Ниневии<sup>16</sup>. Лишь в культовой сцене (две противостоящие фигуры у алтаря), где жест и положение рук имели принципиально важное значение, резчик нарушил зеркальную симметрию — оба персонажа поднимают над алтарем правые руки. Но вот уже лук у одного из них висит на правом плече<sup>17</sup>.

Проблема симметрии и ее нарушений в скульптуре, настенной и вазовой живописи, торевтике и глиптике заслуживает специального изучения, которое, на наш взгляд, могло бы дать интересные результаты. Пока позволим себе высказать предположение, что отмеченные выше ошибки резчиков могут отчасти объясняться техникой изготовления печатей (способами нанесения предварительного изображения на поверхность камня и т.п.), но прежде всего вызваны стремлением сделать мелкие изображения «читаемыми», т.е. добиться различимости деталей, и желанием создать стройную, максимально уравновешенную композицию. Косикская печать может служить тут убедительной иллюстрацией; к этой теме мы еще вернемся несколько позднее.

Весьма необычны на нашей печати и изображения львов, стоящих в удивительно нелепой, на первый взгляд, позе. Задние лапы животных даны в традиционном профилеобразном изображении, но верхняя часть туловища с расставленными четырехпальными лапами и голова развернуты анфас. Такой разворот верхней части корпуса животного мы встретили только на одной эламской печати<sup>18</sup> и на оттиске ахеменидской печати времени Дария I из Персеполя<sup>19</sup>, но голова льва и там изображена в профиль. Изображение ее анфас представляется очень редким, если не уникальным. Трактовка деталей тоже достаточно своеобразна: острые уши стоят торчком, грива распушена веером вокруг морды, несколькими штрихами переданы нос и складки кожи или усы, пасть, по-видимому, сомкнуто-оскалена. Но поразительнее всего глаза: огромные набрякшие веки рассечены узенькой горизонтальной щелочкой, к сожалению, не пропечатавшейся на фотографии<sup>20</sup>.

Центральная фигура царственного героя ничем не примечательна, кроме несколько странного профиля с пухлой круглой щечкой и торчащим острым носиком, да тиары с пятью очень высокими зубцами. По мнению Паолы д'Аморе, известная карикатурность физиономий, как и цилиндрическая форма зубчатых корон, характеризуют печати «Второго среднеахеменидского периода (465—405 гг. до н.э.)», т.е. времени царствования Артаксеркса I и Дария II<sup>21</sup>. В IV в. до н.э. зубцы на тиарах исчезают<sup>22</sup>. Такой датировке не противоречит и изображение «крылатого диска» с его плавным расширяющимся к концам крыльями, разделенными на три части двумя горизонтальными линиями<sup>23</sup>.

Говоря о композиции в целом, еще раз укажем на ее предельную сбалансированность и симметричность. Все фигуры стоят на одной прочерченной линии (сверху поле печати не ограничено), соблюден и принцип исокефалии. Эта симметричность наводит на мысль о зеркальном удвоении изображения. «На самом деле» царственный герой борется с одним львом и у него только один помощник, но резчик как бы дает развертку группы сражающихся, совмещая несколько точек восприятия происходящего<sup>24</sup>. В таком случае получается удовлетворительное объяснение причудливый разворот фигуры льва — морда и передние лапы зверя показаны зрителю так, как их видит царь.

Фигура воина-помощника царя, по нашему предположению, изображает заказчика печати, человека, несомненно, занимавшего достаточно высокое положение. Об этом свидетельствует и «официальный» тип печати, и то, что она была сделана из прекрасного

<sup>15</sup> *Collon. First Impressions...* P. 163, № 744.

<sup>16</sup> *Ibid.* № 752.

<sup>17</sup> *Ibid.* № 754.

<sup>18</sup> *Wiseman. Götter...* № 107.

<sup>19</sup> *Schmidt. Persepolis II...* Pl. 10, № 33; P. 30.

<sup>20</sup> Ср. со скульптурными изображениями львов из Персеполя (*Schmidt. Persepolis I. Pl. 20, 132B; Persepolis II. Pl. 33—35*) и с изображением льва на ножках акинака из храма Окса (*Пичилян И.Р. Культура Бактрии. Ахеменидский и эллинистический периоды. М., 1991. С. 94—95, илл. 15*).

<sup>21</sup> *D'Amore. Glittica...* P. 191—192.

<sup>22</sup> *Ibid.* P. 195.

<sup>23</sup> *Ibid.* P. 238.

<sup>24</sup> В нашей интерпретации композиции мы в известной мере исходили из идей, выдвигавшихся в свое время французским архитектором Р. Флавины, о работе которого востоковеды незаслуженно редко вспоминают. См.: *Flavigny R.C. Le dessin de l'Asie occidentale ancienne et les conventions qui le régissent. P., 1940.*



Рис. 2. Оттиск второй цилиндрической печати из Косики

материала у хорошего мастера. Быть может, сцена содержит намек на какую-то важную услугу, оказанную царю, или на подвиг, совершенный в борьбе с царскими врагами, за который владетель печати и получил высокое назначение.

Датировать печать в широких пределах можно V в. до н.э., исключая годы правления Дария Великого; внутри этого промежутка мы отдали бы предпочтение эпохе Артаксеркса I (464—424 гг. до н.э.). О месте изготовления печати сказать что-либо определенное очень трудно. Признаков, характерных для печатей, изготовлявшихся в Лидии и других западных провинциях Ахеменидской державы<sup>25</sup>, мы здесь не усматриваем. Но это, пожалуй, и все, что можно сейчас констатировать.

II. Вторая печать также представляет собой просверленный по оси бочкообразный цилиндр; высота его 33,7 мм, диаметр в средней части 15,8 мм, вверху и внизу — 15,5 мм. Материал — пестрый, темно-серый с коричневато-оранжевыми разводами камень, который минеролог П.В. Флоренский определил так: «Кавернозная кремневая порода; поры выполнены зонально агатом; в центральной части сохранились жеоды, выполненные микросталлами кварца»<sup>26</sup>. Возможно, проще назвать это плохим агатом.

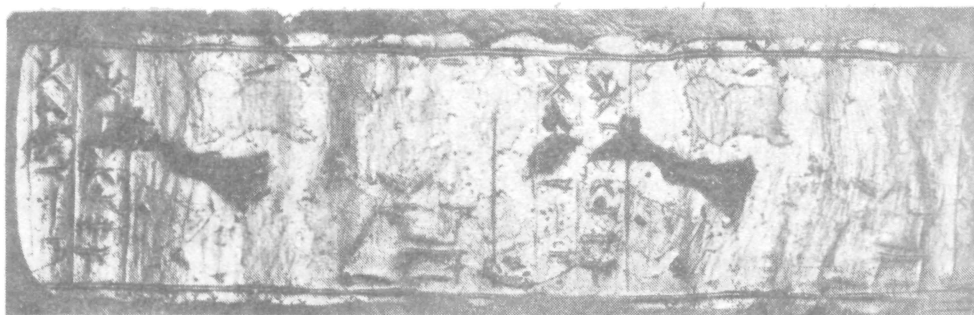
Поверхность цилиндра сильно залощена, однако изображение от этого не пострадало — оно просто не было закончено резчиком. Удивительнее всего то, что мастер вообще начал работать с цилиндром, на поверхности которого было большое естественное углубление, миниатюрная «пещерка» с поблескивающими кристалликами внутри. Трудно представить, как резчик мог бы ее использовать. Оставить как она есть? Подправить, придав какую-то форму, и получать на оттисках выпуклое рельефное изображение? Быть может, он собирался заполнить ее битумом или какой-либо клеей затвердевающей пастой и таким

<sup>25</sup> Collon. *First Impressions...* P. 93.

<sup>26</sup> Устное сообщение.

образом выровнять поверхность? До сих пор, однако, подобных латаных печатей, насколько нам известно, не встречалось (бывают чиненые печати – Teissier, 1984, № 572).

Так или иначе, но мастер все же приступил к работе и успел проточить цилиндр, прорезать вверху и внизу канавки, ограничивающие поле печати, успел разграфить и заполнить клинописью две строчки из трех и приняться за фигуру божества, прежде чем оставил свою затею. Интересно, что надпись и изображение резались параллельно, одновременно; скорее всего это делал один человек (рис. 2).

Надпись содержит всего несколько значков, четыре в первой строке и четыре или пять во второй, причем последний (или два последних) только предварительно намечены резцом. Второй знак в первой строке пришелся на естественную трещинку-прожилку, отходящую от большого углубления, и частично выкрошился. Скол произошел и при попытке мастера (или ученика?) вырезать второй знак во второй строке. Достоверно читаются лишь два знака в первой строке: первый — AN/DINGIR и последний — GAL. Третий знак в первой строке на оттисках получается как BA, но в действительности вертикальный клин не перечеркнут, а перед ним имеется маленькое круглое углубление, по́ра в породе. Второй знак, от которого сохранились четыре неполных клинышка, можно восстанавливать и как BI, и как GA, и как AMAR. В первом знаке недостает верхней части вертикального клина: вероятно, резчик не стал ее прорабатывать, опасаясь того, что хрупкий камень даст скол.

Во второй строке первый значок выглядит как HAL, но скорее всего это DINGIR без вертикального перечеркивающего клина, который мог бы отслоить каменную чешуйку и испортить весь знак, как это случилось со следующим значком. Отметим, что все значки очень маленькие, 4 × 4 мм и наносить их на отслаивающийся камень приходилось с большой осторожностью. Третьим знаком во второй строке мы считаем AŠ, вертикальный клинышек, за которым следуют DIŠ, длинный горизонтальный клин, и контур недоконченного последнего значка. В конце третьей строки сделан вертикальный надрез, вероятно, для какого-то значка. В целом надпись выглядит следующим образом:

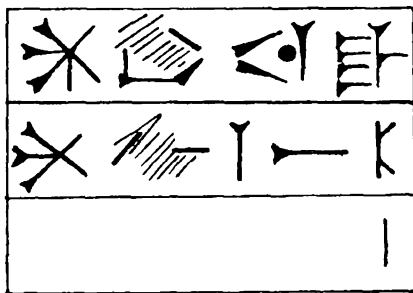

С некоторой натяжкой первую строчку можно прочесть как <sup>d</sup>AMAR(?) UTU(?) GAL, т.е. «(Бог) Мардук велик(ий)» — обращение к богу или имя собственное<sup>27</sup>. От толкования второй строки мы воздерживаемся.

Знаки по их начертанию следует определить как старовавилонские (XX—XVII вв. до), но такими же знаками сделаны надписи на многих касситских печатях более позднего времени (XVI—XIV вв. до н.э.). В пользу касситской атрибуции печати говорит ее общий вид, материал (касситы часто использовали простые многоцветные камни) и характер нанесенного изображения.

Мастер успел наметить резцом лишь общий контур фигуры, сидящей на низкой скамье с горизонтальной перекладной, стягивающей ножки сидения. Восседающий облачен в широкую длинную одежду, доходящую почти до пола; ступни ног не проработаны. Нет и верхней части фигуры, головы и плеч. Контурно прочерчены руки: правая полусогнута в локте и выставлена вперед, левая, согнутая в локте под прямым углом, прижата к корпусу. Чуть выше рук просматривается вертикальный штрих, вероятно, намечавший бороду. Прост-

<sup>27</sup> Ср. с шумерским именем <sup>d</sup>En-lil-gal — «(Бог) Энлиль велик» — *Limet H. L'anthroponymie sumerienne dans les documents de la 3<sup>e</sup> dynastie d'Ur. P., 1968. P. 242 (BE III, 52, 3). Д-р Беатриса Андре-Сальвини, ознакомившись с оттисками и фотографиями надписи, предположила, что надпись содержит какое-то личное имя — <sup>d</sup>BI-BA-GAL или AN-GA-BA-GAL.*

ранства в поле перед сидящим (если отвлечься от того, что часть его испорчена «пещеркой») вполне хватило бы, чтоб разместить две стоящие фигуры<sup>28</sup>; в таком случае получилась бы типичная сцена представления адоранта божеству, какие были широко распространены на печатях в новошумерскую и старовавилонскую эпохи. Однако там трон восседающего божества обычно установлен на некотором возвышении, а его фигура занимает всю высоту печати; у нас же — закончи резчик фигуру — над головой сидящего осталось бы много свободного места, да и трон стоит прямо на земле. Так размещались фигуры восседающих божеств на касситских печатях. Нередко оставшееся вверху пространство мастера касситской эпохи заполняли мелкими фигурками или символами — крест, «ромб» и т.п.<sup>29</sup> Кстати, на нашей печати в самом верху поля над фигурой виден глубокий горизонтальный надрез, вероятно, намечавший какое-то дополнительное изображение.

Надписи на касситских печатях чрезвычайно разнообразны и нередко содержат молитвы, заклинания и призывы к богам<sup>30</sup>. С обращения к богу Шамашу начинается надпись на печати касситского времени, принадлежавшей некоему Ша-илимма-дамка<sup>31</sup>, на которую, как мы считаем, весьма походит эта печать из Косики.

Археологи, исследовавшие погребение, из которого происходят описанные выше печати, датировали его I в. н.э. на основании сопровождающего инвентаря и остатков могильного сооружения<sup>32</sup>. Так как печати не были найдены *in situ*, нам трудно судить о том, чем они служили своему последнему владельцу — украшениями, амулетами-оберегами, или же он хранил их как чей-то дар, или как трофей, или просто как диковинные вещи, привезенные издалека. Если ахеменидская печать восхитительно красива, то касситская — довольно невзрачна; владелец, однако, ценил и, по-видимому, считал важными и ту, и другую, раз обе они были положены с ним в могилу. Как в I в. н.э. в руках поволжского сармата могли сойтись две печати, одна из которых была сделана за 500, а вторая по меньшей мере за 1500 лет до того, остается загадкой.

В.В. Дворниченко и Г.А. Федоров-Давыдов делают в своей статье несколько неожиданное, не вытекающее из предшествующего текста предположение: «Цилиндрические печати, вполне вероятно, попали к сарматскому скептуху в период участия его в борьбе за армянский престол»<sup>33</sup>. По-видимому, здесь на авторов публикации оказала воздействие точка зрения Ю.Г. Виноградова, который полагает, что в косикской могиле был погребен предводитель отряда аорсов, участвовавших в 35—42 гг. в бурных событиях армянской истории. За свою службу армянскому царю, противнику вернувшегося из римского плена Митридата, скептух аорсов получил великолепный серебряный сервиз и, возможно, другие подарки. Вскоре после поражения и ухода аорсов с Кавказа на Волгу сарматский вождь умирает и уносит с собой в могилу армянские дары, а его соплеменники отправляются на запад, к границам Боспорского царства<sup>34</sup>.

Такая реконструкция хода событий, хотя в ней и есть уязвимые положения<sup>35</sup>, представляется возможной и, конечно, она весьма соблазнительна для объяснения происхождения косикских печатей: как же, армянский царь дал их из своей сокровищницы, в которой, как в персепольской<sup>36</sup> или как в Сурх Думе<sup>37</sup>, могли храниться печати разных

<sup>28</sup> Разумеется, возможно и даже, на наш взгляд, более вероятно другое заполнение пространства, при котором, быть может, как-то обыгрывался бы и изъясн печати, красивая «пещерка».

<sup>29</sup> См., например: *Collon. First Impressions...* № 239.

<sup>30</sup> Это разнообразие, «непредсказуемость» надписей на касситских печатях отличает их от печатей более ранних эпох, обычно содержавших довольно стандартные формулы. О типах надписей на касситских печатях см.: *Limet H. Les légendes des sceaux cassites. Brussels, 1971.*

<sup>31</sup> *Collon. First Impressions...* № 238.

<sup>32</sup> Дворниченко, Федоров-Давыдов. Сарматское погребение... С. 145, 155, 159, 178.

<sup>33</sup> Там же. С. 178.

<sup>34</sup> Виноградов Ю.Г. Очерк военно-политической истории сарматов в I в. н.э. // ВДИ. 1994. № 2. С. 153.

<sup>35</sup> Так, правдоподобным, но все же недоказуемым остается предположение Ю.Г. Виноградова о том, что противника Митридата звали, как и шестерых других армянских царей, Артевасдом, и что именно этот седьмой Артевасд упомянут в надписи на серебряном сосуде из косикской могилы (Виноградов. Очерк... С. 148—151); не бесспорным нам кажется и предложенное исследователем восстановление утраченной части этой греческой надписи (с. 148). Сомнения у нас вызывает сама возможность появления формулы «царю такому-то, сыну такого-то, от царя такого-то». На Ближнем Востоке такие «дарственные» ц а р с к и е надписи неизвестны; автору следовало бы привести примеры подобной формулы из греческой эпиграфики, если они есть. Оба этих исходных момента очень важны для дальнейших построений исследователя.

<sup>36</sup> *Schmidt. Persepolis II...* P. 42.

<sup>37</sup> Пичикян. Культура Бактрии... С. 67—68.

эпох. Да и вообще в Армении их должно было быть немало. Не отвергая этого предположения, столь удачно объясняющего появление у косикского скептуха сразу обеих печатей, заметим все же, что нельзя исключать и иных, не таких прямых путей, какими они попали в Косику.

Ираноязычные кочевники издавна находились в постоянных тесных контактах с державой Ахеменидов, торговали и воевали с ней, служили персидским царям. Ахеменидские и ближневосточные вещи были не такой уж редкостью у ранних сарматов. Только на Южном Урале «насчитывается не менее 20 курганных могильников, в которых были найдены вещи ближневосточного импорта преимущественно V—IV вв. до н.э. и иранского (ахеменидского) происхождения»<sup>38</sup>. Есть среди них и ахеменидская печать-штамп в золотой оправе, найденная в кургане V в. до н.э. у села Покровка на Илеке; кстати, на ней изображена сцена единоборства царя со львом<sup>39</sup>. Три других ахеменидских цилиндра были найдены в начале нынешнего столетия в Причерноморье — на берегу Керченского пролива, в Керчи (?) и Анапе<sup>40</sup>. Большая часть драгоценностей и «престижных» предметов, попадавших к кочевникам, выходила из обращения через несколько десятилетий, но некоторые вещи, меняя владельцев, могли жить очень долго, многие поколения.

И наконец самый важный из возможных источников. Известно, что во времена Страбона верхние аорсы, «владея почти что большей частью побережья Каспийского моря, (<...> вели караванную торговлю на верблюдах индийскими и вавилонскими товарами, получая их в обмен от армян и мидийцев» (Strabo. XI. V. 8. Перевод Г.А. Стратановского). Для нас сейчас не важно, получали аорсы товары в обмен на что-то или же за так называемую «охрану» армянских и мидийских купцов. Важно, что импорт с Ближнего Востока продолжал идти, и дикивинки, подобные косикским печатям, могли поступать в Прикаспийские степи и на рубеже эр.

Как бы то ни было, косикская находка является ярким дополнением к истории жизни и странствований цилиндрических печатей уже после гибели великих древневосточных цивилизаций<sup>41</sup>.

*И.С. Клочков*

## TWO CYLINDER SEALS FROM THE SARMATIAN GRAVE NEAR KOSIKA (THE LOWER VOLGA)

*I.S. Klotchkoff*

The article continues the series of publications of materials from the Sarmatian grave of the I-st century A.D. (VDI, 1993, № 3, p. 141; VDI 1994, № 1, p. 172—203; VDI, 1994, № 2, p. 141—160) and presents description of two cylinder seals found there.

The first seal was cut of perfect chalcedony. It is an Achaemenian cylinder with a very unusual variant of the most common subject — a crowned figure wearing Persian dress strangles two lions which are attacked from behind by two spear men. The author supposes that the artist had reduplicated the number of the combatants for the sake of symmetry, i.e. that «in reality» there were only three of them: the king, the lion and the «helper» — a royal body-guard. The author considers the latter to be the bespoker and the first owner of the seal; the scene probably hints at some important service (on a battlefield?) which the owner of the seal had rendered his king. According to the author, the seal dates back to the second half of the V-th century B.C.

The second seal (bad agate) with a large natural cavern in the central part of the surface wasn't completed by the cutter. The artist had cut the lower part of a sitting figure and 8 or 9 rather illegible cuneiform signs. The seal dates back to the Old Babylonian or — more likely — to the Kassite period.

<sup>38</sup> Савельева Т.Н., Смирнов К.Ф. Ближневосточные древности на Южном Урале // ВДИ. 1972. № 2. С. 120.

<sup>39</sup> Иссен А.А. Ранние связи Приуралья с Ираном // СА. 1952. XVI. С. 216—217. Рис. 8; Смирнов К.Ф. Савроматы. Ранняя история и культура сарматов. М., 1964. С. 309; № 26. Первое издание печати см.: Ростовцев М.И. Курганные находки Оренбургской области // МАР. 1918. № 37. С. 21. Табл. VI, 10—12.

<sup>40</sup> Шлейко В.К. Печать царя Артаксеркса // Жизнь музея. Бюллетень Государственного музея изящных искусств. № 1. М., 1925. С. 17—19.

<sup>41</sup> Этой теме Д. Коллон посвятила специальную главку «Well-travelled Seals» в своей работе (First Impressions... P. 138—139).

## ОЛЬВИЯ, САРМАТЫ И РИМ ВО ВТОРОЙ ПОЛОВИНЕ I В.

Дискуссия, предложенная вниманию читателей редакционной коллегией ВДИ на страницах журнала, затрагивает целый комплекс проблем древней истории, которые предстоит решить с привлечением нового археологического и эпиграфического материала. Один из таких вопросов, который в современной историографии освещен еще недостаточно, — это проблема взаимоотношений различных сарматских племен с античными государствами Северного Причерноморья и, в частности, с Ольвией. Военно-политическая история сарматов теснейшим образом связана и с Римом, поэтому безусловной удачей Ю.Г. Виноградова является то, что в своей работе он рассмотрел историю сарматов I в. на широком историческом фоне с привлечением широкого круга источников, что позволило автору сделать ряд новаторских и хорошо аргументированных выводов.

В своем труде Ю.Г. Виноградов фактически ввел в научный оборот новый эпиграфический источник по истории Ольвии третьей четверти I в., обнаруженный В.А. Сидоренко в 1984 г. у подножия Мангупа. Содержание этого памятника позволяет по-новому рассмотреть не только ольвийско-сарматские, но и ольвийско-римские связи, а также сложный комплекс вопросов, связанный с римской политикой по отношению к античным государствам Северного Причерноморья в период правления Нерона. Анализируя содержание декрета, Ю.Г. Виноградов указал, что его текст свидетельствует об участии неизвестного нам гражданина в посольствах не только к наместникам Мезии, но и к Умабию (?) и «величайшим царям Аорсии». Это позволило автору заключить, что раннеполитическое государственное образование сарматов, Аорсия, может быть локализовано в непосредственной близости от границ Мэзии, где-то в Северо-Западном Причерноморье<sup>1</sup>. На основании текста декрета Ю.Г. Виноградов совершенно справедливо заключил, что цари Аорсии находились в вассальной зависимости от Рима, чем и было обусловлено посольство ольвиополитов к Умабию (?), видимо, с просьбой о военной поддержке против каких-то других варваров, возможно сарматов, угрожавших в это время городу. Это чрезвычайно важное наблюдение дает возможность несколько иначе рассмотреть вопрос о взаимоотношениях Ольвии с Римской империей в третьей четверти I в. и позволяет персонифицировать историю этого времени, связав ее перипетии с одним из легатов Мезии — Тиберием Плавтием Сильваном, который, без сомнения, сыграл выдающуюся роль в истории античных государств Северного и Северо-Западного Причерноморья в период правления Нерона.

В связи со сведениями, имеющимися в декрете, особое значение для реконструкции истории Ольвии в третьей четверти I в. приобретает городская монетная чеканка Фарзоя. Как было установлено П.О. Карышковским, три эмиссии золотых статов Фарзоя отчеканены в Ольвии до 64 г., а остальные четыре серии с пониженным весом золота — после этой даты. Причем выпуск этих монет осуществлялся уже по римской весовой системе на протяжении 10—12 лет, т.е. последние монеты Фарзоя были отчеканены до 82 г., когда Домициан вновь вернулся к донероновскому стандарту ауреусов<sup>2</sup>. Следовательно, начало золотой чеканки Фарзоя приходится на период правления Нерона. При этом следует подчеркнуть, что наряду с именем Фарзоя на этих монетах имелись имена архонтов и наименование города, что свидетельствует о чеканке этих монет от имени гражданской общины Ольвии. А это, в свою очередь, не позволяет говорить о каком-либо фактическом подчинении города Фарзою<sup>3</sup>. Вероятно, исходя из этого, можно констатировать, что взаимоотношения Фарзоя с гражданской общиной ольвиополитов были гораздо сложнее, чем это представлялось ранее<sup>4</sup>.

Сейчас твердо установлено, что Фарзой и Инисмей были царями не поздних скифов, а

<sup>1</sup> Ср.: Симоненко А.В. Фарзой, Инисмей и аорсы // История и археология Нижнего Подунавья. Тез. докл. Рени, 1989. С. 77—78; Симоненко А.В., Лобай Б.И. Сарматы Северо-Западного Причерноморья в I в. н.э. Киев, 1991. С. 62—75; Симоненко А.В. Фарзой и Инисмей аорсы или аланы? // ВДИ. 1992. № 3. С. 148—162.

<sup>2</sup> Карышковский П.О. О монетах царя Фарзоя // Археологические памятники Северо-Западного Причерноморья. Киев, 1982. С. 66—82; он же. Монеты Ольвии. Киев, 1988. С. 108—115; ср.: Анохин В.А. Монеты античных городов Северо-Западного Причерноморья. Киев, 1989. С. 65—70.

<sup>3</sup> Карышковский П.О. Ольвия и Рим // Памятники римского и средневекового времени в Северо-Западном Причерноморье. Киев, 1982. С. 23; он же. О монетах... С. 75—76; Анохин. Ук. соч. С. 66.

<sup>4</sup> Ср.: Симоненко, Лобай. Ук. соч. С. 86.



сарматов. В середине I в., судя по археологическим данным, территория Ольвийского государства находилась в сарматском окружении, с которым поддерживались определенные отношения<sup>5</sup>. При этом есть все основания говорить, что Ольвия в это время с запада граничила с раннеполитическим государственным образованием аорсов, царями которых и были Умабий(?), Фарзой и Инисмей. Если все это соотносить с упоминанием ольвийского декрета, обнаруженного у Мангуа, о посольствах чествуемого лица не только к легатам Мезии, но и к царям Аорсии, то можно следующим образом конкретизировать ольвийско-римские и ольвийско-сарматские взаимоотношения.

В связи с экономическими трудностями и угрозой со стороны варваров ольвиополиты в начале 60-х годов I в. отправили посольство с просьбой о помощи к администрации провинции Мезия, легатом которой в 60—67 годах был Т. Плавтий Сильван<sup>6</sup>. Как следует из декрета 1984 г., римляне направили на помощь городу отряд вспомогательных войск. Однако, учитывая сложное положение империи в это время в связи с римско-парфянской войной, Рим, вероятно, не мог оказать городу действенной и долговременной военной помощи. Поэтому наряду с посылкой военного отряда римская администрация предприняла ряд шагов, направленных на заключение оборонительного союза между вассальным раннеполитическим государственным образованием аорсов во главе с Фарзоем и Ольвией. Во всяком случае именно в таком плане можно трактовать упоминание в ольвийском декрете посольств к легатам Мезии и аналогичных действий чествуемого лица в отношении царей Аорсии.

Из надгробной эпитафии Т. Плавтия Сильвана известно, что в начале 60-х годов I в. он переселил 100 тыс. варваров вместе с детьми, женами, вождями и царями на территорию Мезии, а также подавил агрессивные устремления сарматов, вернул царям бастарнов и роксоланов сыновей, а царям даков их братьев. Кроме того, у варваров он взял заложников, что способствовало укреплению мира на границах Мезии (CIL. XIV. 3608). Упоминание о заложниках позволяет, вероятно, предполагать, что Т. Плавтий Сильван не только использовал военную силу, но и вел с варварами переговоры, результатом которых могла стать вассальная зависимость царей Аорсии от империи. Вполне возможно, что в ходе этих переговоров Т. Плавтий Сильван мог выступить в качестве посредника между царями Аорсии и Ольвией. В результате этого между Фарзоем и Ольвией был заключен оборонительный союз, который должен был обеспечить безопасность города. В рамках этого союза (судя по имеющемуся материалу, он мог быть заключен между 62 и 64 годами) осуществлялась золотая монетная чеканка Фарзоя, которая была невозможна в то время без разрешения Рима. При этом следует подчеркнуть, что в отличие от Тиры, Херсонеса и Боспора золотая чеканка Фарзоя осуществлялась вплоть до конца правления Нерона, а это в свою очередь свидетельствует об определенном своеобразии ольвийско-римских отношений в это время.

В более ранний период истории в Ольвии чеканились монеты скифских династов, что, по мнению Ю.Г. Виноградова, позволяет говорить о скифском протекторате над городом<sup>7</sup>. Не вдаваясь в детальное рассмотрение этого чрезвычайно сложного и интересного вопроса, следует отметить, что чеканка в V в. до н.э. монет с надписью ΕΜΙΝΑΚΟ<sup>8</sup> и в середине II в. до н.э. монет скифского царя Скилура<sup>9</sup>, свидетельствует об определенных контактах, которые поддерживал город с варварским окружением. Поэтому золотую чеканку Фарзоя в какой-то степени можно рассматривать как продолжение традиционного направления в политике Ольвии по отношению к варварскому окружению. Однако говорить о сарматском протекторате над Ольвией в это время преждевременно, так как, судя по тексту ольвийского декрета, обнаруженного в 1984 г., и данным нумизматики, в становлении ольвийско-сарматских контактов в 60-х годах I в. значительную роль, видимо, сыграла римская провинциальная администрация, а может быть и лично легат Мезии Т. Плавтий Сильван. Поэтому до получения новых данных по рассматриваемому вопросу более вероятно, что

<sup>5</sup> Карышковский. О монетах... С. 75—79; Симоненко, Лобий. Ук. соч. С. 86.

<sup>6</sup> Thomasson B. *Laterculi Praesidum*. V. I. Göteborg, 1984. Sp. 124, № 20.

<sup>7</sup> Виноградов Ю.Г. Политическая история Ольвийского полиса VII—I вв. до н.э. Историко-эпиграфическое исследование. М., 1989. С. 90—109, 230—250.

<sup>8</sup> Карышковский П.О. Новые материалы о монетах Эминака // Ранний железный век Северо-Западного Причерноморья. Киев, 1984. С. 78—89; *он же*. Монеты Ольвии. С. 49—52; ср.: Анохин. Ук. соч. С. 15—17.

<sup>9</sup> Фролова Н.А. Монеты скифского царя Скилура // СА. 1964. № 1. С. 44—45; Карышковский П.И. Про так звані монети скіфського царя Скілура // Археологія. 1973. Вип. 9. С. 28—33; *он же*. Монеты Ольвии. С. 102; ср.: Анохин. Ук. соч. С. 52—53.

между Ольвией и правителями Аорсии при деятельном участии администрации Мезии был заключен оборонительный союз.

Не исключено, что именно с этими событиями связана деятельность эвоката Агафокла, в честь которого в Ольвии был принят почетный декрет (НО 45). В.П. Яйленко вслед за издателями НО, полагал, что его следует относить ко времени правления Септимия Севера<sup>10</sup>. Однако по ряду причин, на которые уже обращалось внимание, такая датировка не может быть принята и этот памятник со всей определенностью должен быть отнесен ко второй половине I в.<sup>11</sup> Причем лагуна в надписи перед именем эвоката позволяет предполагать, что там первоначально могли стоять *tria nomina*, как об этом писал еще С. С. Дложевский<sup>12</sup>.

Хорошо известно, что эвокатами назывались римские граждане, вновь призванные специальным императорским постановлением после шестнадцатилетней службы в преторианской гвардии. Эвокаты обычно использовались императорской администрацией не только на территории Италии, но и в провинциях на службе достаточно высокого ранга. Причем в основном они служили не в войсках, а выполняли различные поручения, связанные с решением гражданских дел, в том числе и провинциальной администрации, а возможно, и дипломатических миссий<sup>13</sup>. Следовательно, эвокат Агафокл, скорее всего по происхождению грек, вполне мог быть послан в Ольвию для разъяснения ольвиополитам действий римской администрации или же юридического оформления ольвийско-сарматского союза.

О положении Ольвии в период правления Флавиев данных очень мало, однако есть основания полагать, что ольвийско-сарматский союз продолжал существовать. Исходя из того, что после 64 г. золотая чеканка Фарзоя с перерывами продолжалась еще 10—12 лет, можно говорить о неустойчивом характере ольвийско-сарматских взаимоотношений, что, вероятно, было связано с определенными изменениями на границах империи. Бурные события гражданской войны привели к ослаблению лимеса на Дунае, чем и воспользовались сарматы<sup>14</sup>. После стабилизации обстановки в начале 70-х годов I в. сарматские вторжения прекратились<sup>15</sup>, что, видимо, привело к возобновлению ольвийско-сарматского союза. Об этом можно судить по чеканившимся в Ольвии монетам не только Фарзоя, но и Инисмея, видимо, его сына<sup>16</sup>. Вполне вероятно, что в ходе мер по стабилизации положения на Дунайской границе империи в период правления Флавиев римская администрация вновь выступила в качестве посредника в урегулировании отношений между Ольвией и сарматами. Конечно, в пользу этого нет прямых источников, но ряд косвенных данных позволяет говорить об этом с известной долей вероятности.

Продолжение чеканки в Ольвии монет правителей аорсов вплоть до конца 70-х годов I в. уже само по себе свидетельствует о том, что в ольвийско-сарматских отношениях преобладало то же направление, которое сложилось ранее еще в период правления Нерона. Причем, как и прежде, в этих взаимоотношениях определенную роль играла римская администрация. Говоря о посредничестве Рима в ольвийско-сарматских взаимоотношениях, следует вспомнить надписи на небольших постаментах, где упоминается центурион I Итальянского легиона М. Эмилий Северин (НО, 131)<sup>17</sup>. Эти надписи датируются промежуток времени между 70 и 95 годами<sup>18</sup>, и, исходя из греческого языка, их можно отнести к памятникам частного характера. Сейчас, разумеется, трудно связать эти памятники с каким-то конкретным событием в истории города. Однако отсутствие данных о дислокации в

<sup>10</sup> Яйленко В.П. Материалы к «Корпусу лапидарных памятников Ольвии» // Эпиграфические памятники древней Малой Азии и античного Северного и Западного Причерноморья как исторический и лингвистический источник. М., 1985. С. 186; *он же*. Материалы к «Корпусу лапидарных надписей Ольвии» // Исследования по эпиграфике и языкам древней Анатолии, Кипра и античного Северного Причерноморья. М., 1987 (далее — Материалы... 1987). С. 80.

<sup>11</sup> Подробнее см.: *Зубарь В.М.* Северное Причерноморье и Септимий Север // ВДИ. 1993. № 4.

<sup>12</sup> Дложевский С. Епіграфічні дрібниці // Вісник Одеської комісії краєзнавства при Укр. АН. 1930. С. 49. На это мое внимание обратил Ю.Г. Виноградов.

<sup>13</sup> *Domaszewski A.* Die Rangordnung des römischen Heers. Wien, Köln, 1967. S. 75—78; *Birley E.* Evocati Augusti: A Review // ZPE. 1981. P. 25—29; *Vohec Y le.* L'Armée romaine. P., 1989. P. 49, 53, 59, 118.

<sup>14</sup> Подробнее см.: *Карышковский П.О., Клейман И.Б.* Древний город Тира. Киев, 1985. С. 88, 92.

<sup>15</sup> Подробнее см.: *Симоненко, Лобай.* Ук. соч. С. 88.

<sup>16</sup> *Карышковский.* Монеты Ольвии. С. 116, 119; *Анохин.* Ук. соч. С. 68—70.

<sup>17</sup> Яйленко. Материалы... 1987. С. 73—76.

<sup>18</sup> *Виноградов Ю.Г.* Ольвия и Траян // Восточная Европа в древности и средневековье. Тез. докл. М., 1990. С. 29.

Ольвии римских войск во второй половине I в. и наличие здесь почетного декрета в честь эвоката Агафокла позволяет предполагать, что и М. Эмилий Северин находился в Ольвии по поручению римской администрации с каким-то поручением. Это поручение могло касаться каких-то аспектов, связанных с ольвийско-сарматским оборонительным союзом. Видимо, с периодическим посещением Ольвии римскими военными или гражданскими лицами, но отнюдь не с дислокацией здесь римских войск, связано «монетное» зеркало, которое датируется временем правления Нерона или его преемников<sup>19</sup>, и костяная тессера с надписью NERAN<sup>20</sup>.

Сейчас трудно сказать, как долго просуществовал ольвийско-сарматский союз, но, очевидно, к 95 г., когда Дион Хрисостом посетил Ольвию<sup>21</sup>, он был разорван. Во всяком случае Дион ничего о нем не говорит и даже, напротив, фиксирует сарматские нападения и тревожную обстановку в округе города (Dio Chrys. XXXVI, 8, 14, 17). Показательно и то, что он сообщает о ярко выраженной романофобии ольвиополитов, которая, очевидно, в значительной степени была вызвана нежеланием Рима оказать Ольвии действительную помощь в борьбе с варварами. Вероятно, до получения новых данных разрыв Ольвии с сарматами и начало ольвийско-сарматского противостояния следует относить к 80-м годам I в. и связывать с изменением военно-политической обстановки в Подунавье и, в частности, с войнами Домициана против даков, в которых сарматы выступили на стороне противников Рима (Dio Chrys. LXVII, 7, 1, 4; Suet. Domit. 6).

Мероприятия, предпринятые римской администрацией в отношении Херсонеса<sup>22</sup> и Ольвии в 60-х годах I в., говорят в пользу вывода о том, что именно в период правления Нерона была осуществлена, пожалуй, первая широкомасштабная попытка оказать помощь дружественному греческому населению Северного Причерноморья. Видимо, в это время в Риме не только четко была осознана угроза империи со стороны степной зоны этого региона, но и осуществлен ряд мер по укреплению подступов к границам империи. Находясь в варварском окружении и испытывая все возрастающее давление со стороны различных групп сарматских племен, двигавшихся с Востока, греческое население античных центров было естественным союзником империи, причем союзником, который служил своеобразным буфером между варварским миром и Римской державой на севере. Иными словами, после окончания римско-парфянской войны и заключения Рандейского мира (63 г.) по отношению к античным государствам Северного Причерноморья все явственнее прослеживается традиционная римская политика по созданию на границах империи дружественных и союзных государств, в число которых теперь с полным правом может быть включена и Аорсия. С помощью этих государств можно было добиться не только стабилизации военно-политической обстановки на границе, но и на дальних подступах к ней.

Если о характере взаимоотношений римской администрации с правителями Аорсии пока можно говорить лишь предположительно, то о специфике взаимоотношений с античными государствами Северного Причерноморья можно получить более полное представление. При этом следует подчеркнуть, что, если Херсонесу в это время была оказана прямая и действительная военная помощь, а Боспорское царство и Тира были поставлены под более жесткий римский контроль<sup>23</sup>, то в отношении Ольвии помимо посылки вспомогательного отряда римской администрацией были предприняты дипломатические шаги, которые привели к заключению под эгидой Рима долговременного оборонительного ольвийско-сарматского союза. Несмотря на бурные события второй половины I в. на дунайских границах

<sup>19</sup> Герцигер Д.С. «Монетное» зеркало из Ольвии // Античная торговля. Л., 1986. С. 123—127.

<sup>20</sup> Петерс Б.Г. Косторезное дело в античных государствах Северного Причерноморья. М., 1986. С. 86. Табл. XVIII; Русаева А.С. Религия и культы античной Ольвии. Киев, 1992. С. 156.

<sup>21</sup> Виноградов. Политическая история... С. 264.

<sup>22</sup> Подробнее см.: Зубар В.М. Про похід Плавтія Сільвана в Крим // Археологія. 1988. Вип. 63. С. 19—27.

<sup>23</sup> Подробнее см.: Зограф А.Н. Античные монеты // МИА. 1951. № 16. С. 198—200; он же. Монеты Тира. М., 1957. С. 32—33; Карышковский П.О. Боспор и Рим в I в. н.э. по нумизматическим данным // ВДИ. 1953. № 3. С. 184; Гайдукевич В.Ф. История античных государств Северного Причерноморья // АГСП. М.—Л., 1955. С. 130; Фролова Н.А. Монетное дело Рискупорида II // НЭ. 1968. Т. VII. С. 44—47; она же. Боспор и Рим в конце I — начале II в. н.э. по нумизматическим данным // ВДИ. 1968. № 2. С. 133; она же. Медные монеты Котиса I как исторический источник // СА. 1976. № 3. С. 108—110; Карышковский, Клейман. Ук. соч. С. 90—92; Зубар В.М., Сон Н.О. До питання про політичний статус Тіри в середині I ст. н.е. // Археологія, 1987. Вип. 59. С. 12—17; Анохин В.А. Монетное дело Боспора. Киев, 1986. С. 98 и др.

империи, этот союз просуществовал вплоть до Дакийских войн Домициана. Сейчас, очевидно, можно согласиться с Ю.Г. Виноградовым и в том, что именно вследствие ольвийско-сарматского сближения, начало которого есть все основания относить к 60-м годам I в., определенные изменения претерпела ономастика этого античного центра, что безусловно свидетельствует о значительной роли военно-политических, а может быть, и иных контактов ольвиополитов с государственным объединением сарматов, а не о непосредственном проникновении варваров в состав населения Ольвии<sup>24</sup>.

*В.М. Зубарь*

#### OLBIA, SARMATIANS AND ROME IN THE SECOND HALF OF THE 1ST CENTURY A.D.

*V.M. Zubar*

The article concerns a new epigraphic find from Mangup (Crimea) which helps to make clear the relations between Olbia, Sarmatians and Rome. The text of the inscription informs us about envoys sent to the governors of Moesia, to Umabius (?) and to «the greatest kings of Aorsia». The author connects this information with the coin-mint of the Aorsian kings Pharzaios and Inismaios in Olbia and considers Umabius to be a representative of this royal dynasty. These embassies were aimed at concluding defensive alliance between Olbia and the client Sarmatian state, because Rome couldn't lend assistance to the Olbians. The author also thinks that some Olbian inscriptions found earlier should be connected with this political activity of Rome and the Sarmatians in course of the 1st century A.D.

---

<sup>24</sup> Ср.: Анохин. Ук. соч. С. 58.



© 1994 г.

## М.И. РОСТОВЦЕВ И ЭКОНОМИЧЕСКОЕ ПОВЕДЕНИЕ ЭЛИТ («буржуа» и «рантье»)<sup>1</sup>

Мне хотелось бы здесь показать, что и сейчас – спустя сто лет после публикации первых статей и почти семьдесят после выхода в свет «Социально-экономической истории Римской империи» вклад М.И. Ростовцева в изучение экономической истории Рима все еще заслуживает изучения и осмысления. Поэтому я и выбрал конкретную проблему, чтобы на ее примере рассмотреть ход мыслей Ростовцева, разнообразие и внутреннюю логику его исследований, соотнося их с дискуссиями, ведущимися в наши дни.

Итак, обратимся к вопросу о деятельности и экономическом поведении элит. Проблему эту и сам Ростовцев считал очень важной, и ныне она продолжает горячо обсуждаться применительно к римскому миру.

Я начну с характеристики главного вывода, к какому пришел тут Ростовцев, – с вывода, который не кажется мне доказанным полностью, но который еще и сегодня можно отстаивать, по крайней мере частично. Но затем я покажу, что Ростовцев рассматривал и другие выводы, столь же, если не более интересные. Поэтому я полагаю, что его вклад в изучение данной проблемы остается источником плодотворных размышлений.

М.И. Ростовцев всегда считал, что с социально-экономической точки зрения в античности были периоды великого процветания и периоды заметного упадка. В исследовании таких эволюций он и видел смысл истории как науки, дающий ей право на существование<sup>2</sup>. А потому одной из задач, какие он себе ставил, было раскрытие причин прогресса и упадка. Именно это он, к примеру, попытался сделать в «Социально-экономической истории Римской империи» (1926). По его мнению, III век н.э. был отмечен катастрофическими и необратимыми изменениями, ощутимыми уже при Северах, но еще более углубившимися после смерти Александра Севера и в особенности при Гордианах и Максимиане.

Этот «кризис III в.» вызывает много вопросов еще и в наши дни. Одни, в Великобритании и во Франции, например, Ф. Жак и К. Лепелле, сильно сомневаются в его реальности и очень настаивают на преемственности в развитии. Другие, в частности в Италии, не обязательно принимая тезисы Ростовцева, считают, что в этот период произошли серьезные экономические и социальные перемены<sup>3</sup>. Но я не намерен углубляться здесь в эту дискуссию.

Согласно Ростовцеву, очевидно, что в III в. произошла революция<sup>4</sup>. И здесь я хочу остановиться на одной из определяемых им причин этой революции, – одной из основных, а может быть и самой главной причине: это эволюция экономического поведения элит.

Действительно, в предисловии к первому изданию «Социально-экономической истории Римской империи»<sup>5</sup> он настаивает прежде всего на ответственности городской «бур-

<sup>1</sup> Доклад, прочитанный на конференции «Академик М.И. Ростовцев и его вклад в мировую науку» (Москва, 6 сентября 1993 г.)

<sup>2</sup> Это одна из основных и постоянных идей Ростовцева. Для него те, кто не выявляет крупных линий развития и не стремится их объяснить, – не историки, а лишь антиквары. Ср., например, что он писал (совершенно несправедливо) о В. Либенаме (печ.: Liebenam W. «Die Städteverwaltung im römischen Kaiserreiche». Iena, 1900 // Deutsche Literaturzeitung. 1900. 21. Sp. 2920–2923); ср.: *Andraeu J.* Introduction // *Rostovtzeff M.I.* Histoire économique et sociale de l'Empire romain. P., 1988. P. XXXIV–XXXV.

<sup>3</sup> См., например, *Società romana e impero tardoantico* / a cura di A. Giardina. 4 vol. Roma – Bari, 1986.

<sup>4</sup> *Rostovtzeff M.I.* La crise sociale et politique de l'Empire romain au III<sup>e</sup> siècle ap. J.–C. // *Le Musée belge.* 1923. 27. P. 233–242.

<sup>5</sup> *Rostovtzeff M.I.* The Social and Economic History of the Roman Empire. 2nd ed. Oxf., 1957. P. XIV–XV (далее – SEHRE).

жуазии». Эта буржуазия, объединявшая в себе культурные, экономические и политические элиты империи (сенаторов, всадников, муниципальную аристократию, прочих людей высокого положения), извлекла выгоду из исчезновения того, что Ростовцев называет «феодальным капитализмом», т.е. экономики и общества последних веков Республики, отмеченных доминированием крупнейших сенаторских родов<sup>6</sup>. В начале Империи городские элиты способствовали урбанизации провинций и развитию торговли, промышленности и сельского хозяйства. Но в дальнейшем они допустили две тесно связанные между собой ошибки – социальную и экономическую. С одной стороны, в социальном плане они оторвались от низших классов и эксплуатировали их все сильнее и сильнее. С другой стороны, они все больше и больше усваивали экономическое поведение «рантье». Что же это такое – «рантье»? В 1900 г. в статье, напечатанной в «Русской мысли», Ростовцев дал определение рантье, которому оставался верен и в последующем. Это тот, кто «стремится обеспечить себе самому и своей семье спокойную и бездеятельную жизнь на основе надежного дохода, пусть даже относительно умеренного»<sup>7</sup>.

Конечно, всегда были и люди более предприимчивые, сильнее стремившиеся к обогащению, и люди менее активные, больше озбоченные обеспеченностью существования. Всегда были земельные собственники, чаще, чем другие отсутствовавшие в своих владениях. Вместе с тем, сенаторы и всадники в силу своих функций и преимуществ, которые они могли извлекать из политической и административной деятельности (даже при Империи), отсутствовали в своих имениях гораздо чаще и были намного больше подвержены превращению в рантье, чем те, кто принадлежал к муниципальной аристократии. Кстати, Ростовцев (мало изучавший отдельные случаи, предоставляемые текстами) приводит в качестве примера рантье Плиния Младшего – сенатора, который никогда не жил в своих имениях и состоянием своим, как полагает Ростовцев, был обязан прежде всего службе в государственной администрации<sup>8</sup>.

Однако даже учитывая все это, Ростовцев считал, что необходимо сделать вывод об эволюции поведения элит в целом в период между правлением Августа и концом II в. Из «буржуа» представители этих элит все более превращались в «рантье».

Подтверждается ли такая эволюция данными источников? Трудно ответить на этот вопрос. Сам Ростовцев не разрабатывал просопографию элит с точки зрения их экономического поведения. В книге И. Шацмана рассматривается лишь период конца Республики и автор не касается того, что Ростовцев называл «феодальным капитализмом»<sup>9</sup>. Для Ранней империи мы располагаем теперь книгой С. Мрачек-Хальфман<sup>10</sup>, но она, как, впрочем, и большинство литературных источников, обращается более к богатству и структуре самих состояний, чем к экономическому поведению, связанному с их использованием.

Изучение товарных потоков на основе археологического и эпиграфического материала (исследования, посвященные *instrumentum domesticum* – амфорам, керамике, кирпичам и черепице), изучение развития сельского хозяйства на основе раскопок вилл и ферм, очевидно, оправданы и плодотворны. Но и они не всегда помогают понять экономическое поведение элит.

Тексты агрономов и «Естественная история» Плиния Старшего, так же как и некоторые другие тексты, литературные (отдельные пассажи из «Сатирикона», отдельные письма Плиния Младшего) или юридические, предоставляют нам уже много раз использовавшиеся свидетельства, особенно в том, что касается управления частными сельскими имениями.

Однако не существует ни полного свода всех имеющихся данных, ни исследования, где рассматривались бы все отрасли экономической жизни в их хронологическом развитии,

---

<sup>6</sup> *Rostovtzeff M.I. The Problem of the Origin of Serfdom // Journal of Land and Public Utility Economics. 1926(apr.). P. 202; idem. Les classes rurales et les classes citadines dans le Haut Empire romain // Mélanges d'Histoire offerts à M. Henri Pirenne. 1926. P. 421–423; idem. SEHRE. P. XIV: «Этой первой стадии в социальном развитии – концу господства класса крупных землевладельцев и дельцов (landlords and businessmen) – соответствует в сфере экономики край типичной формы феодального капитализма, который был характерен для поздней республики и препятствовал экономическому развитию древнего мира».*

<sup>7</sup> См.: *Rostovtzeff. SEHRE. P. XIV; 203–205.*

<sup>8</sup> *Ibid. P. 195–197; 203–205.*

<sup>9</sup> *Schatzman I. Senatorial Wealth and Roman Politics. Bruxelles, 1975.*

<sup>10</sup> *Mratschek-Halfmann S. Divites et praepotentes. Reichtum und soziale Stellung in der Literatur der Prinzipatszeit. (Historia Einzelschriften 70). Stuttgart, 1993. Приношу свою благодарность Х. Хайнену, сообщившему мне о выходе в свет этой работы.*

чтобы сопоставить их материал с тезисом Ростовцева об эволюции экономического поведения элит (сам он не подкрепил этот тезис углубленным всеобъемлющим исследованием). Здесь не место рассматривать проблему саму по себе. Отметим лишь, что она остается открытой: относящиеся к ней выводы Ростовцева не доказаны; и если они не кажутся приемлемыми как таковые, то не больше оснований и отбросить их полностью.

В SEHRE, как и в нескольких статьях Ростовцева, представлен вариант данного построения, который ему, впрочем, не противоречит. Согласно этому варианту, эволюция заключалась в устранении прежних городских элит среднего достатка в пользу, с одной стороны, императора, а с другой, – крупнейших собственников, латифундистов, набобов, магнатов (если употребить все слова, встречающиеся у Ростовцева), неизбежно больших рантье, чем прежние «буржуа»<sup>11</sup>. Во многих регионах такая концентрация земель вроде бы подтверждается масштабными археологическими разведками, ведущимися в последнее двадцатилетие. Так что этот аспект концепции Ростовцева порой принимается, – особенно в рамках региональных исследований<sup>12</sup>.

Как бы там ни было, я хотел бы подчеркнуть, что сам Ростовцев в SEHRE и в других книгах и статьях иногда оспаривал предложенные им самим интерпретации и выдвигал другие, по крайней мере отчасти противоречившие первым. Исходя из этого я хотел бы уточнить, в чем, на мой взгляд, состоит еще в наши дни актуальность и ценность работ Ростовцева.

Что же отличает на практике – при выборе того или иного поведения – буржуа от рантье?

Ростовцев прекрасно отдает себе отчет в том, что имеющиеся данные не позволяют дать четкий ответ на этот вопрос. Поэтому он указывает на некоторые «силовые линии», приравнивая к тем или иным ситуациям, эпохам, регионам.

Например, занимается ли буржуа торговлей больше, чем рантье? Ростовцев склоняется к этой мысли, в особенности в статьях и работах 30-х годов, где торговле придается все большее и большее значение, как например в «Караванных городах»<sup>13</sup>. Но, с другой стороны, он убежден, что элита вся целиком состоит из землевладельцев и что любые деньги, нажитые торговлей, вскоре полностью или по крайней мере частично обращаются в земельную собственность. Поэтому важно задаться вопросом о поведении буржуа и рантье в аграрной сфере – в сфере земледелия и землевладения. Для буржуа характерно научное ведение сельского хозяйства<sup>14</sup>. Оно плохо совмещается с абсентизмом, и еще хуже – с огромными размерами хозяйств и владений. По этим двум пунктам Ростовцев высказывается совершенно определенно<sup>15</sup>. Кроме того, он не раз писал, что научное ведение сельского хозяйства, зачастую сравниваемое им с крупными фермами США или, гораздо реже, с хозяйствами французских колонистов в Северной Африке, ориентировалось скорее на культуру винограда и оливок, чем на скотоводство<sup>16</sup>. Однако он не кажется всегда убежденным в этом.

Те же вопросы относятся и к рабочей силе. Если в начале века Ростовцев усматривал в рабстве фактор упадка, то начиная с 20-х годов он склонен видеть в нем одну из характерных черт научного ведения сельского хозяйства, практиковавшегося буржуазией. Отныне он считает, что рантье, стремясь к спокойной и обеспеченной жизни и не желая слишком посвящать себя своим землям, предпочитали сдавать их мелкими участками. Эти небольшие держания были несовместимы с научным ведением сельского хозяйства, потому что исполщники и арендаторы не имели денежных средств для инвестиций в свои земли<sup>17</sup>.

<sup>11</sup> Например: *Rostovtzeff*. SEHRE. P. 198–199, 345.

<sup>12</sup> Для Центральной Италии см., например: *Carandini A., Settis S.* Schiavi e padroni nell'Etruria romana. Bari, 1979; *Carandini A. et alii.* Settefinestre. Una villa schiavistica nell'Etruria romana. Modena, 1985.

<sup>13</sup> *Rostovtzeff M.I.* Caravan Cities. Oxf., 1932; см.: *Andreau J.* Introduction // *Rostovtzeff M.I.* Histoire économique et sociale du monde hellénistique. P., 1989. P. XII–XIV.

<sup>14</sup> Ростовцев часто писал об отходе от научного ведения сельского хозяйства как о главном ключе к объяснению экономического упадка римского мира; см. напр.: *Ростовцев М.И.* Политический и социальный кризис Римской империи в III в. // Современные записки. 1923. 17. С. 303–305; *он же.* Рец.: Clausing R. The Roman Colonate: Theories of its Origin. N.Y., 1925 // American Historical Review. 1925–1926. 31. P. 304–306.

<sup>15</sup> Например: *Rostovtzeff*. SEHRE. P. 198–199, 203, 345.

<sup>16</sup> Ср.: *Rostovtzeff*. The Problem of the Origin of Serfdom.

<sup>17</sup> Ibid.

В том что касается экономической роли элит, их экономической ответственности в целом, Ростовцев все же предлагает две интерпретации, отличающиеся от изложенной нами в начале статьи, но не настаивает на них, лишь попутно упоминая их то на какой-то одной странице, то в связи с каким-то одним регионом, не придавая им такого же значения, как своим основным тезисам.

Первая из этих интерпретаций клонится к тому, чтобы отвести экономической деятельности и производительным инвестициям место на уровне, более низком, чем уровень городских элит.

Сами городские элиты включали в себя несколько слоев. Помимо крупных магнатов, особенно характерных для конца Республики, Ростовцев выделяет в их составе, как мы видели, буржуа и рантье. Но ниже их он помещает слой предпринимателей и профессионалов, которые даже и вовсе не принадлежали к городской среде, поскольку занимались сельским хозяйством.

Ростовцев утверждает, что этот слой существовал в городах классического греческого мира, где он состоял по меньшей мере частично из метеков, и в эллинистическом греческом мире (вспомним о дельцах-италийцах, обосновавшихся на греческом Востоке)<sup>18</sup>. Более того, он настаивает на его существовании и для различных регионов римского мира в императорскую эпоху. В Германии этот слой включал в себя, в частности, негородских фермеров, хозяйствовавших на «капиталистических» виллах и сравниваемых им с современными американскими фермерами<sup>19</sup>. В различных районах Востока, где города были малочисленны (Фракия, Сирия, Палестина и т.д.) встречались свободные крестьяне-собственники, которые участвовали в развитии научного сельского хозяйства<sup>20</sup>.

В нескольких пассажах он делает этот, впрочем разнородный, слой единственным носителем экономического прогресса. Конечно, следует учитывать различия региональных условий: в Германии, например, негородские фермеры в конце концов в значительной мере заместили собой прежние элиты. Но в статье в «Современных записках»<sup>21</sup> Ростовцев очень четко – и в общем плане – противопоставляет городские элиты – рантье производящему классу, состоящему из людей, стремившихся к богатству, – ремесленников, торговцев, земледельцев, – которые затем, обогатившись, сами очень быстро перейдут к земельной собственности<sup>22</sup>. В этом плане упадок не был связан с эволюцией экономических взглядов городских элит, которые по определению вели себя как рантье. С экономической точки зрения упадок мог быть следствием исчезновения производящего класса. Но он мог иметь и другие причины. В статье в «Современных записках»<sup>23</sup> Ростовцев настаивает на социальных причинах: на ожесточенности классовой борьбы между элитами и народом, в особенности крестьянами, и на роли солдат, сомкнувшихся с крестьянами. Точно так же и в статье в сборнике в честь А. Пиренна<sup>24</sup> он вовсе не говорит об эволюции городских элит и настаивает на классовой борьбе, противопоставившей их крестьянам. И эта классовая борьба имела причиной не дух рантье, присущий элитам, а военные события II в. и их последствия для бюджета.

Итак, эта вторая интерпретация оставляет в стороне идею изменения экономического поведения городских элит. Она интересна тем, что подчеркивает постоянную структурную характеристику античных обществ, где культурные, социальные и политические элиты более или менее четко отличались от тех кругов общества, которые демонстрировали дух предпринимательства и экономическую инициативу. Это разделение, очень осязаемое в классическом греческом полисе (вспомним о метеках), было менее заметным в римском мире императорской эпохи. Но еще и сегодня этот момент затрагивается во многих дискуссиях, в особенности посвященных экономической роли отпущенников и рабов. Если патрон получает часть прибыли, принесенной деловой активностью отпущенника, то является ли он в силу этого предпринимателем? И становится ли тоже торговцем, профессиональным коммерсантом сенатор или всадник, ссужающий торговцам деньги? Это

<sup>18</sup> *Rostovtzeff M.I.* The Social and Economic History of the Hellenistic World. Oxf., 1941. P. 1073–1077.

<sup>19</sup> *Idem.* SEHRE. P. 221–228.

<sup>20</sup> *Idem.* The Problem of Origin of Serfdom. P. 202–203.

<sup>21</sup> *Ростовцев.* Политический и социальный кризис... С. 299–302.

<sup>22</sup> *Rostovtzeff.* Les classes rurales... P. 426–427.

<sup>23</sup> *Ростовцева.* Политический и социальный кризис...

<sup>24</sup> *Rostovtzeff.* Les classes rurales...



один из вопросов, поставленных П. Вейном по поводу Трималхиона<sup>25</sup>. На этот же вопрос стремятся ответить Ф. Серрао и его ученики, – правда, предлагая ответы, заметно отличающиеся от выводов П. Вейна и столь же, если не более модернизаторские, чем у Ростовцева (они настаивают на современном характере античных предпринимательских структур, тогда как Ростовцев совершенно справедливо усматривал в организации предприятий один из слабых пунктов греческой и римской экономики)<sup>26</sup>.

На мой взгляд, патрон не может считаться предпринимателем, если он ограничивается тем, что ссужает деньгами своего отпущенника. В том же духе ориентирована и еще одна интерпретация экономического поведения элит (намеченная Ростовцевым пунктирно и по-настоящему им не принятая до конца). Она, правда, касается не только вопроса о деловой активности отпущенников и рабов, но приложима и к этой теме, нынче активно обсуждаемой.

Набрасывая контуры этой интерпретации, Ростовцев затронул один из важных пределов, поставленных развитию античной экономики, и вышел за рамки своих собственных модернизаторских тезисов, непрестанно утверждаемых им вновь и вновь с энергией. Упомянув об отмеченном здесь разрыве между гражданскими элитами и миром экономики, он парадоксальным образом ненадолго приближается к некоторым выводам И. Хазебрека<sup>27</sup>.

Впрочем, в подобном же духе делает он то тут, то там отдельные замечания по поводу способов управления предприятиями. Так он, например, замечает, что предприятия никогда не отделялись от фамилий аристократического дома и что, таким образом, не проводилось различия между двумя категориями рабов (домашними и теми, что были заняты в производстве)<sup>28</sup>.

Ростовцев предлагает еще и третью интерпретацию экономического поведения элит, в основе которой лежит проблема публичной власти и государства.

В начале века Ростовцев был склонен думать, что государство во все эпохи своего существования было по существу единственным или по меньшей мере основным предпринимателем в сфере экономики. Вопреки М. Хвостову, склонному несколько ограничивать экономическую роль Птолемея, он утверждал, что ни Птолемеи, ни римские императоры не переставали играть роль предпринимателей<sup>29</sup>.

В длинной и крайне резкой рецензии он упрекал Э. Гримма, написавшего историю развития римской императорской власти, в том, что тот, ограничившись изучением политических институтов, совсем не учитывал гражданское общество и то, как оно ощущало и принимало императорскую власть. В конечном счете, Ростовцев желал бы также, чтобы Э. Гримм задался вопросом, ускоряла ли или замедляла императорская власть развитие экономики и общества<sup>30</sup>.

Читая это, понимаешь, что у государственной власти есть по меньшей мере два способа быть предпринимателем. С одной стороны, она владеет землями, рабами, зданиями, она занимается торговлей, и способ, каким она ведет собственные дела, оказывает определенное влияние на ведение дел другими и на хозяйственную жизнь в целом. С другой стороны, налоговая система также оказывает экономическое воздействие. Налогооб-

---

<sup>25</sup> *Veyne P.* Vie de Trimalcion // AESC. 1961. 16. P. 213–247; см. также: *Garnsey P.* Independent Freedmen and the Economy of Roman Italy under the Principate // Klio. 1981. 63. P. 359–371; *idem.* Slaves in Business // Opus. 1982. 1. P. 105–108.

<sup>26</sup> *Servao F.* Diritto privato, economia e società nella storia di Roma. Napoli, 1984; *idem.* Impresa e responsabilità Roma nell'età commerciale. Ospedaletto (Pisa), 1989; *Di Porto A.* Impresa collettiva e schiavo *manager* in Roma antica (II sec. a.C. – II sec. d.C.). Milano, 1984; *Petrucchi A.* Mensam exercere. Studi sull'impresa finanziaria romana (II sec. a.C. – meta del III sec. d.C.). Napoli, 1991.

<sup>27</sup> *Hasebroek J.* Staat und Handel in alten Griechenland. Tübingen, 1928.

<sup>28</sup> *Rostovtzeff M.I.* Rev.: Westermann W.L. Upon Slavery in Ptolemaic Egypt. N.–Y., 1929 // Economic History Review. 1931. 3. P. 141.

<sup>29</sup> *Ростовцев М.И.* Рец.: Хвостов М. Исследования по истории обмена в эпоху эллинистических монархий и Римской империи. I. История внешней восточной торговли греко-римского Египта. СПб., 1907 // ЖМНП. 1907. окт. С. 384–385; 394–395; см. также: *Ростовцев М.И.* Рец.: Хвостов М. Очерки организации промышленности и торговли в греко-римском Египте. I. Текстильная промышленность в греко-римском Египте. Казань, 1914 // ЖМНП. 1914. окт. С. 348–369; *Rostovtzeff.* Caravan Cities. P. 57.

<sup>30</sup> *Ростовцев М.И.* Рец.: Гримм Э. Исследования по истории развития римской императорской власти от Гальбы до Марка Аврелия. 1901 // ЖМНП. 1902. май. С. 148–172 (и ответ Э. Гримма на с. 172–209); см. также: *Andreau J.* M.I. Rostovtzeff, la décadence romaine et la révolution russe // Actualité de l'Antiquité / sous la dir. de J.-M. Pailler. P., 1989. P. 30.

ложение не только свидетельствует об экономическом процветании, но также, если оно достаточно разработано, диверсифицировано и приспособлено к различным видам деятельности, и если способы взимания налогов так же разнообразны, оно способствует усложнению хозяйственной жизни, а значит приближает ее к нынешней и делает более монетаризованной<sup>31</sup>.

Итак, на взгляд Ростовцева, государство всегда выступает как предприниматель, и его действия в этом качестве приносят – в зависимости от ситуации – положительные или отрицательные результаты.

Если идея о том, что государственная власть всегда играет роль предпринимателя представляется крайне спорной, то предлагаемый Ростовцевым анализ налогообложения в связи с характерными чертами экономической жизни остается стимулирующим. Такой анализ в XIX в. был предпринят Родбертусом, одним из главных представителей примитивизаторского направления в области экономики древности. Ростовцев, дав набросок этой идеи в статье в «Русской мысли» в 1900 г., но не углубившись в тему<sup>32</sup>, в последующем никогда так и не предпринял настоящего исследования по поводу начатого им разговора. И высказанные им тогда мысли так и остались с тех пор не востребованными даже у историков налогообложения.

Под другим углом зрения, в соответствии с моделями более экономического характера, претендующим на количественное выражение, экономическое воздействие налогообложения было вновь рассмотрено в последние годы К. Гопкинсом, автором «модели налогов и торговли»<sup>33</sup>, а затем Х.-У. фон Фрайбергом<sup>34</sup>. Но слишком долго было бы говорить здесь об этих работах, которые, будучи очень близки к проблемам, поставленным Ростовцевым, и к его интересам, совершенно отличны от его работ и по подходам, и по полученным выводам.

Начиная с 1910–1920-х годов Ростовцев более не считает, что государство всегда обязательно является предпринимателем. Он вполне допускает, что в определенных ситуациях государство ограничивается ролью гаранта и арбитра экономической жизни. Он утверждает, что именно такую роль гаранта и арбитра играл император в римском мире в период Ранней империи, но он подчеркивает также и то, что император обладал огромным и все более и более значительным состоянием и что это состояние не могло не оказывать влияния на экономическую жизнь и поведение других агентов хозяйственной жизни. На уровне городов дело обстояло аналогичным образом, впрочем, по мнению Ростовцева, города весьма заботились о торговле, которую вели их граждане. Они были заинтересованы в процветании торговцев из-за налогов, таможенных сборов и пошлин. Ростовцев объясняет это, например, в «Караванных городах».

Вывод: согласно Ростовцеву, не исключено, что римское государство во II и III вв. несло значительную ответственность за экономическое развитие империи. С одной стороны, оно ослабляло городские элиты, осуществляя в силу разных причин все более и более принудительную и деспотическую политику, наносившую вред экономическим инициативам. С другой стороны, оно все более и более управляло собственным имуществом в духе рантье, и в этих условиях неудивительно, что и другие агенты хозяйственной жизни тоже превращались в рантье. Если экономическое поведение городских элит изменялось, то эта эволюция была скорее следствием, чем причиной – следствием действий государства.

В одном пассаже в статье «Упадок древнего мира и его экономическое объяснение»<sup>35</sup> Ростовцев идет дальше. Он полагает, что город и государство в древности, в противоположность государствам современности, всегда играли определяющую роль в экономическом развитии и оказывали на экономические действия индивидов воздействие, несопоставимое с тем, что существует в государствах нового времени. Это спорное мнение.

<sup>31</sup> Ростовцев М.И. Капитализм и народное хозяйство в древнем мире // Русская мысль. 1900. март. С. 195–217.

<sup>32</sup> В то время Ростовцев только что закончил магистерскую диссертацию о государственном откупе (Ростовцев М.И. История государственного откупа в Римской империи (от Августа до Диоклетиана). СПб., 1899) и поэтому особенно интересовался отношениями между государством, налогообложением и экономикой (см.: *Andreau*. Introduction // *Rostovtzeff M.I. Histoire économique et sociale de l'Empire romain*. P. XIII).

<sup>33</sup> Hopkins K. Taxes and Trade in the Roman Empire (200 B.C. – 400 A.D.) // *JRS*. 1980. 70. P. 101–125.

<sup>34</sup> Von Freyberg H.U. Kapitalverkehr und Handel im römischen Kaiserreich (27 v.Chr. – 235.n.Chr.). München, 1989.

<sup>35</sup> Rostovtzeff M.I. The Decay of the Ancient World and its Economic Explanation // *Economic History Review*. 1930. 2. P. 204–207.

очевидным образом, осталось у Ростовцева недоказанным. В любом случае оно ведет к тому, чтобы снять с городских элит всякую ответственность за экономический упадок Римской империи. Оно приводит также к тому, что, подчеркивая структурную и неустраняемую ограниченность античной экономики, Ростовцев в том самом пассаже, где он критикует выводы тех, кого считает примитивистами (т.е. К. Бюхера, К. Маркса, Дж. Сальвиоли и даже М. Вебера), сам принимает идеи, относительно близкие к их собственным.

Что касается меня, то основные объяснительные схемы, предложенные Ростовцевым и называемые обычно «модернизаторскими», никогда меня не убеждали. Тем не менее я всегда восхищался его эрудицией и ясностью его идей.

На конкретном примере экономической роли элит я хотел показать: 1) что по крайней мере в некоторой части модернизаторские схемы могут быть отстаиваемы еще и сегодня; 2) что творчество Ростовцева отнюдь не сводится к этим схемам.

Богатство и актуальность его наследия составляют:

– прежде всего пронизательность и интуиция; в интересующем нас случае – ощущение очень существенной эволюции в античном производстве и торговле;

– далее, упорство в вопросах: почему так? одна ли тому причина, или же несколько? и какие?

– наконец, несмотря на очень сильное стремление к стройности и простоте, выдвижение нескольких типов объяснений. Одному из них, разумеется, отдается предпочтение, и это предпочтение Ростовцев выражает постоянно с большой силой. Но он умеет также высказать как бы между строк замечания, которые открывают иные двери. Некоторые из этих попутных замечаний заслуживают детального изучения и все еще могут служить предметом размышлений и исследований\*.

Ж. Андро

## M.I. ROSTOVZTEFF ON THE ECONOMIC BEHAVIOUR OF THE *ELITES*

(*bourgeois and rentiers*)

J. Andreau

According to M.I. Rostovtzeff, the decay of Ancient civilization is a complex phenomenon; but he often stressed the responsibility of the imperial aristocracy and city *bourgeoisies*: they had become *rentiers*, they wished to have as little trouble as possible, even at the expense of their income.

However, apart from that conclusion, which has been considered as a «modernistic» one, Rostovtzeff gives two other explanations.

The first one concerns the fact that the Ancient graeco-roman *élites* always were economically inactive; business and managing were left to socially inferior professionals.

The second one postulates that the Ancient Economy has always suffered from the role played by the State, which was, in some way, the main businessman.

Having outlined these two conclusions (which are not too different from the «primitivist» ones, f.ex. those of J. Hasebroek) Rostovtzeff showed the broad vision of the problem. His approach still stimulates modern scholars.

---

\* Перевод Е.В. Ляпушиной и Н.Г. Майоровой.

## ОТЧЕТ М.И. РОСТОВЦЕВА О ЗАРУБЕЖНОЙ НАУЧНОЙ КОМАНДИРОВКЕ В 1918—1919 гг.

В личном фонде М.И. Ростовцева в г. Дареме (Сев. Каролина, США) хранится интересный документ — копия его отчета, направленного в Российскую Академию наук, о зарубежной командировке с июля 1918 г. по июль 1919 г.<sup>1</sup> Важность этого ранее не опубликованного текста не только в конкретных свидетельствах о научной и организационной деятельности, которую вел Михаил Иванович в переломный период его жизни. Отчет М.И. Ростовцева, посланный 6 июля 1919 г. из Парижа в Петроград, дополняет некоторые факты биографии ученого и уточняет даты, связанные с такой дискуссионной в науке темой как «эмиграция М.И. Ростовцева».

Приведем текст отчета, прежде чем продолжить наш комментарий (при публикации сохраняется орфография и пунктуация оригинала, написание названий и имен):

«В Российскую Академию наук

Обязуюсь довести до сведения Российской Академии Наук о моей деятельности за время заграничной моей командировки с июля месяца 1918 года.

В Швеции, где я пробыл около двух месяцев, ожидая возможности выехать в Англию, я находился в постоянных сношениях с тамошними учеными, преимущественно, археологами и историками, главным образом, О. Montelius<sup>2</sup> et Т. Arne<sup>3</sup>. Прием я встретил в Швеции самый сердечный. Моя личная работа в Королевской Библиотеке и музее была мне всячески облегчена. Вопрос о необходимости более тесного научного сближения с Россией всеми оценивается как вопрос первостепенной важности. Движение в пользу такого сближения разрастается. Я не сомневаюсь, что как только восстановится сообщение с Россией, дело научного сближения можно будет наладить без особого труда. Особенно важен вопрос об обмене научными изданиями. И в Швеции и в Норвегии в беседах с коллегами я настаивал на необходимости создания особого комитета из нескольких лиц, который бы взял на себя задачу: 1) создание библиотеки русских книг при одном из ученых учреждений и наблюдения за снабжением русскими книгами больших научных библиотек страны, 2) организация осведомления о России в Высших Учебных Заведениях, 3) организация взаимного осведомления о результатах научной деятельности за определенные периоды путем помещения в специальных органах периодических научных обзоров.

По приезде в Англию (приезд облегчен был мне благодаря хлопотам академика П.Г. Виноградова)<sup>4</sup> я поселился в Оксфорде. Здесь я встретил опять таки самый радушный прием. Самые милые симпатии, которые я отношу всецело не на свой личный счет, а на счет России и русской науки. Конкретно эти симпатии выразились в следующем: 1) Оксфордский Университет возвел меня в звание почетного доктора (Lit. d.)<sup>5</sup> 2) Christ Church College просил меня принять для облегчения моей научной работы в Оксфорде 200 фунтов<sup>6</sup>; Corpus Christi College принял меня в число своих членов, 4) Университет просил меня прочесть в ближайшем терме (Октябрь—Ноябрь 1919 года) курс по экономической истории древности.

Моя научная деятельность в Оксфорде выразилась в следующем: а) я продолжал свои

<sup>1</sup> Special Collections Department, William R. Perkins Library, Duke University. Картон 3. «Автобиографические заметки». Пользуюсь случаем, чтобы выразить признательность проф. Дж. Оатсу (J. Oates) за помощь в работе над материалами фонда М.И. Ростовцева и предоставленное мне право их публикации.

<sup>2</sup> О. Монтелиус (O. Montelius, 1843—1921) — крупнейший историк и антиковед.

<sup>3</sup> Т.Ю. Арне (T.J. Arne, 1879—1965) — известный археолог и историк.

<sup>4</sup> П.Г. Виноградов (1854—1925) — выдающийся историк права. О роли Виноградова в научной карьере Ростовцева подробнее см. *Бонгард-Левин Г.М., Вахтель М., Зуев В.Ю.* Михаил Иванович Ростовцев и Вячеслав Иванович Иванов (Новые материалы) // ВДИ. 1993. № 4. С. 218.

<sup>5</sup> В фонде хранится письмо, направленное главой администрации Оксфордского Университета (Register of the University) М.И. Ростовцеву 12 декабря 1918 г., в котором его просят в связи с присуждением степени доктора представить официальные данные для публикации в университетской газете (Картон 3. «Награды»).

<sup>6</sup> В фонде хранится сертификат, подписанный деканом колледжа, удостоверяющий выдачу прибывшему в Англию М.И. Ростовцеву в 1918 г. финансовой помощи «для проведения ценной научной работы по древней истории и археологии» (Картон 3. «Автобиографические заметки»).

занятия югом России, подготавливая к печати начатую в России трехтомную историю юга России<sup>7</sup>. Одна из специальных подготовительных работ (о находке в Астрабаде вещей 3 тысячелетия до Р. Хр.) будет напечатана в *Journal of Egyptian Archaeology*<sup>8</sup>; б) вместе с профессором Гренфелём<sup>9</sup> работал над подготовлением 3-го тома папирусов из Tebtunis'a<sup>10</sup>; меня просили составить комментарий к ряду папирусов этой интереснейшей серии; в) прочел в ученых обществах Оксфорда два доклада: в Oxford Society of Archaeology доклад об эволюции стенной декоративной росписи и в Oxford Society of Classical Philology доклад об экономической и социальной структуре Птолемеевского Египта. Оба доклада будут напечатаны — первый в *Journal of Hellenic Studies*<sup>11</sup>, второй в *Journal of Egyptian Archaeology*<sup>12</sup>; г) Напечатал две статьи: *Queen Dynamis* в *Journ. of Hell. St.*<sup>13</sup>, *Caesar and the South of Russia* в *Journ. of Roman Studies*<sup>14</sup>.

Кроме того я совместно с акад. П.Г. Виноградовым деятельно работал над задачей осведомления Англии о России вообще и о русской науке в частности. Деятельность эта выразилась в следующем:

а) В Обществе Русско-Британское Братство устраивались периодические беседы о России для англичан и русских;

б) То же общество организовало съезд преподавателей русского языка, на котором между прочим, обсуждались вопросы об основании в Англии особого Английского Института для изучения России. Дело это начато было по инициативе проф. Sedgfield<sup>15</sup>. При содействии Royal Literary Society оно близится к осуществлению.

в) То же общество организует в Августе и Сентябре краткосрочные курсы о России, главным образом экономического характера.

г) По приглашению Университета в Манчестере читал там одну из лекций, посвященных России. Лекция моя была посвящена русской науке и будет напечатана в *Quarterly Review* в Октябре 1919 г.<sup>16</sup>

д) Параллельно этому я работал над осведомлением Англии о том, что сейчас делается в России. Для этой цели мною был основан на частные средства *Russian Liberation Committee*<sup>17</sup>, в деятельности которого приняли живое участие ряд русских общественных деятелей. Этот комитет издает свой бюллетень<sup>18</sup>, организовал бюро печати и издал ряд книг и брошюр. Должен сказать, что дело научного сближения с Россией встречает в Англии самое живое сочувствие. Настоятельно необходимо при первой возможности постараться съорганизовать<sup>19</sup> в Лондоне Русский Институт, который бы взял все это дело в свои руки. Почва для этого готова и Англия не замедлит ответить на это основанием Английского Института для России. Я лично, по мере сил, буду продолжать начатую работу.

<sup>7</sup> Речь, очевидно, идет о том труде, часть которого была завершена в России и в 1925 г. опубликована под названием (данном издателями) — «Скифия и Боспор». К этому же труду относятся и недавно найденные главы в архиве М.И. Ростовцева (в С.-Петербурге) и опубликованные в ВДИ (1989—1991). См. также *Rostowzew M. Skythien und der Bosphorus. Bd. II. Wiedererentdeckte Kapitel und Verwandtes / Übersetzt und hrsg. von H. Heinen. Stuttgart, 1993.*

<sup>8</sup> *The Sumerian Treasure of Astraboid // JEA. 1920. V. IV. P. 4—28.*

<sup>9</sup> *Б.П. Гренфел* (B.P. Grenfell, 1860—1920) — выдающийся английский антиковед, папиролог.

<sup>10</sup> См. *Tebtunis papyri. V. III. Pt. 1. № 690—825 / A.S. Hunt, J.G. Smyly, with B.P. Grenfell, E. Lobel, M. Rostovtzeff. L., 1933.*

<sup>11</sup> *Ancient Decorative Wall-Painting // JHS. 1919. V. 39. P. 144—163.*

<sup>12</sup> *The Foundation of Social and Economic Life in Egypt in Hellenistic Times // JEA. 1920. V. VI. P. 161—178.*

<sup>13</sup> *Queen Dynamis of Bosphorus // JHS. 1919. V. 39. P. 88—109.*

<sup>14</sup> *Caesar and the South of Russia // JRS. 1927. V. 7. P. 27—44.*

<sup>15</sup> *У. Дж. Седжфилд* (W.J. Sedgfield, 1866—1945) — известный английский ученый-филолог, почетный профессор Christ's College в Кембридже.

<sup>16</sup> Лекция была напечатана немного позднее, см. *The Contribution of Russia to Learning. The Quarterly Review. 1920. № 223. P. 272—287.*

<sup>17</sup> «Комитет Освобождения России» был создан в январе 1919 г. и вел активную политическую работу. Подробно см. *Wes M.A. Michael Rostovtzeff. Historian in Exile. Stuttgart, 1990. С. 25—28.*

<sup>18</sup> Ежемесячник «The New Russia» начал выходить с января 1919 г., наряду с Ростовцевым в его подготовке активное участие принимала известная писательница и деятель кадетской партии Ариадна Тыркова-Вильямс, ее муж английский журналист Г. Вильямс, П.Н. Милуков, В.Д. Набоков.

<sup>19</sup> Так в оригинале.

В конце июня 1919 года я был вызван директором Французского института в Петрограде профессором Ж. Патуйе<sup>20</sup> в Париж. Парижский Комитет «La France et l'Effort des Allies» организовал совместно с профессором Патуйе объезд университетов юга Франции для осведомления как широкой публики, так и университетских преподавателей о том, что делается в России. Одновременно целью этого объезда было установление контакта с Университетами Франции для организации в широком масштабе дела научного сближения и для подготовки почвы для деятельности Русского Института в Париже<sup>21</sup>.

Указанный комитет просил меня принять участие в этом объезде, что я и сделал. Я только что вернулся из этой поездки, во время которой мы посетили: Lyon, Aix, Marseille, Montpellier, Toulouse, Bordeaux et Poitiers и должен сказать, что мои речи о России и о научном с нею сближении везде встречены с полным сочувствием и горячими симпатиями по адресу России и русской науки<sup>22</sup>. Думаю, что при желании и энергичной работе и здесь дело можно будет наладить и двинуть. Во время моего пребывания в Англии я узнал, что Парижская Академия взяла на себя инициативу создания нового Союза Академии, в который должны войти, прежде всего, Академии Союзных Держав. Союз этот распадается на две секции: т. наз. точных наук и т. наз. гуманитарных (lettres, sciences, morales et politiques). Подготовительный съезд первой секции состоялся еще зимой, второй — в июле месяце. Ни на один из них Россия приглашена не была. Узнав это, я в Париже навел справки у Непременного Секретаря Парижского Института R. Cagnat<sup>23</sup> и убедился в том, что неприглашение России объясняется простым недоразумением. Переговорив затем с секретарем съезда Академии Директором Bibliothèque Nationale, Th. Nomolle<sup>24</sup>, я получил от него официальный письмо, приглашающее меня на следующий съезд Академии в Брюсселе в Октябре 1919 года. Это приглашение я принял, думая, что действую в духе нашей академии. Представлять Российскую Академию я буду, конечно, не официально, а официозно<sup>25</sup>. В Париже я встретил профессора Непгу, который сообщил мне о желании Академии теперь же положить основы Русскому Институту в Париже. Согласно этому мы теперь же примем и постараемся осуществить это начинание, если нам удастся обеспечить Институту помещение и необходимое на первое время средства. Об этом деле мы надеемся иметь в ближайшем будущем собеседование с нашими парижскими коллегами.

---

<sup>20</sup> Ж. Патуйе (J. Patouillet, 1862—1942) — один из крупнейших французских славистов, почетный доктор Лионского Университета. В 1913 г. был назначен директором Французского института в Петербурге и сохранил этот пост до 1919 г. — подробнее см. некролог Патуйе, написанный М. Эрхардом (M. Ehrhard) в Revue des Études Slaves. Т. 21. Fasc. 1—4; 1944. P. 179—183. Пользуясь случаем, благодарю С.Г. Асланова — сотрудника Славянского института в Париже за помощь в работе над этой темой.

<sup>21</sup> Вопрос о создании Русского института в Париже возник еще в 1917 г. 7 октября 1917 г. академик М.А. Дьяконов доложил на заседании Академии следующее: «Среди академических кругов Петрограда и Парижа возникла мысль об учреждении в Париже Русского института и о желательности большего сближения русских научных кругов с французскими. Идея навстречу изложенным пожеланиям, министр народного просвещения просит Вас предложить конференции избрать 1 представителя на созываемое министерством... собрание для выслушивания докладов о Русском институте в Париже и о посылке делегации ученых в Париж для разработки на месте вопроса о Русском институте. Положено просить быть представителями Академии А.С. Лаппо-Данилевского, С.Ф. Ольденбурга и М.И. Ростовцева, как уже принимавших участие в подготовительной по этому делу работе» (ПФА РАН. Ф. 1. Оп. 1а — 1917. Д. 164. Общее собрание — далее ОС. XIII заседание, 7 окт. 1917 г. С. 257—258). Выражаю глубокую признательность за помощь в использовании материалов архива РАН И.В. Тункинной.

<sup>22</sup> В феврале 1920 г. состоялось первое заседание русской академической группы, на котором присутствовали французские слависты и русские ученые, в том числе выдающийся филолог П. Буайе — директор Школы живых восточных языков, профессор Ж. Патуйе, профессор русского языка в Сорбонне Э. Оман, М.И. Ростовцев, П.П. Тронский Е.В. Аничков (подробно см. *Ковалевский П.Е. // Зарубежная Россия. Париж, 1971. С. 82—83*).

<sup>23</sup> Р.Л. Канья (R.L. Cagnat, 1852—1937) — выдающийся французский антиковед-эпиграфист и археолог.

<sup>24</sup> Т. Омоль (Theophile Homolle, 1848—1925) — крупный французский археолог-классик; особенно известны его раскопки на Делосе.

<sup>25</sup> Ростовцев принял участие в этой конференции. Любопытно, что несмотря на свое заявление Ростовцев, судя по изданным трудам конференции, «официально представлял Русскую Академию Наук Петрограда» (representant officieux de l'Académie russe des Sciences de Petrograd). См. *Compte rendu de la seconde Conférence Académique tenue à Paris les 16—18 octobre 1919. Paris, 1919. P. 2*. Заседание состоялось не в Брюсселе, а в Париже.

Надеюсь, что моя работа, несмотря на тяжелые материальные и моральные условия, была полезна и шла в духе предначертаний Академии. Одно могу сказать с уверенностью: никакой враждебности к здоровой России я здесь не встретил, напротив полное сочувствие и симпатии. Российская Академия может быть уверена, что все ее начинания найдут во Франции и вероятно Италии самый горячий отклик.

Ординарный Академик Российской  
Академии Наук

Париж,  
6-го июля 1919 г.»

В фонде хранятся два удостоверения, полученные Ростовцевым в связи с предполагаемой научной командировкой в Европу, — от Петербургского университета<sup>26</sup> за № 861 (18 апреля 1918 г.) и Российской Академии Наук за № 584 (15 июня 1918 г.) (рис. 1, 2)<sup>27</sup>. Судя по личному делу академика М.И. Ростовцева, вопрос о командировке был поставлен еще в декабре 1917<sup>28</sup>. Первоначально срок командировки М.И. Ростовцева устанавливался с 1 апреля 1918 г. на 6 месяцев «для научных занятий в музеях и библиотеках Швеции и

<sup>26</sup> «Ректор Университета СПб.  
18 апреля 1918 г.  
№ 861

Податель сего, г-н Михаил Ростовцев, член Российской Академии и ординарный профессор классической филологии Петроградского Университета, направляется в Норвегию, Швецию и Англию с целью сбора необходимых материалов для завершения научного исследования. Нижеподписавшиеся Ректор и Декан филологического факультета Петербургского Университета имеют честь просить Правительства вышеупомянутых стран, а также Администрации музеев, архивов и библиотек оказать ему всяческую помощь в его исследованиях, предоставив доступ к собраниям, в которых он будет нуждаться.

За Ректора А. Иванова

Ф. Браун  
Декан историко-филологического  
факультета»

В ПФА РАН хранится заверенная копия документа. Текст на французском языке. Ф. 1054, Оп. 1. Д. 30. Л. 14.

<sup>27</sup> «Российская Академия Наук  
Непременный секретарь  
15/2 июня 1918 г.  
№ 584

Удостоверение

Российская Академия Наук настоящим удостоверяет, что г-н Михаил Ростовцев, член Академии, направляется в Норвегию, Англию, Данию и Швецию сроком на шесть месяцев начиная с 15 июня 1918 г. для научной работы в библиотеках и музеях поименованных стран.

Академия Наук России обращается ко всем правительственным и научным учреждениям, а также и представителям власти и частным лицам с просьбой оказать свою просвещенную помощь для успешного завершения научной миссии, возложенной Академией на г-на М.И. Ростовцева.

Непременный секретарь  
Член Академии  
С. Ольденбург  
Заведующий канцелярией  
А. Петров»

(оригинал по-французски)

В личном деле академика М.И. Ростовцева (ПФА РАН. Ф. 2. Оп. 17. Д. 134. Л. 29) хранится запись о выдаче этого документа с исправленными предыдущими датами — 22 марта и 12 апреля 1918 г.

<sup>28</sup> Отчет о состоянии деятельности Петроградского Университета за 1917 г. Пг, 1918. Протоколы, № 64.

RECTEUR  
de l'Université Impériale.  
St. Pétersbourg.

Le 13 Avril, 1918.

N 861.

Le porteur du présent, M. Michel Rostourzeff, membre de l'Académie des Sciences de Russie et professeur ordinaire en philologie classique de l'Université de Pétersbourg, se rend en Norvège, Suède et Angleterre à la recherche de matériaux indispensables pour l'achèvement d'un grand travail scientifique qu'il a entrepris.

Les soussignés Recteur et Doyen de la Faculté des Lettres de l'Université de Pétersbourg ont l'honneur d'adresser aux Gouvernements ainsi qu'aux Administrations des musées, archives et bibliothèques des dits pays la prière de bien vouloir lui venir en aide dans ses recherches, en lui donnant accès aux collections dont il aura besoin.



Pour le recteur D. Trahoff

*J. Trahoff*  
Doyen de la Faculté des Lettres



ACADÉMIE

DES

SCIENCES

DE RUSSIE

Le Secrétaire Perpétuel.

CERTIFICAT.

10<sup>1/2</sup> juin 1918

N° 584.

L'Académie des Sciences de Russie certifie par la présente que Mr. Michel Ivanovitch Rostovcev, membre de l'Académie, est envoyé par l'Académie des Sciences de Russie en Norvège, Angleterre, Danemark et Suède pour un terme de six mois, à partir du 15 juin 1918, pour des travaux scientifiques dans les bibliothèques et musées des pays sus-mentionnés.

L'Académie des Sciences de Russie adresse à toutes les institutions gouvernementales et savantes ainsi qu'à toutes les autorités et aux particuliers la demande de vouloir bien accorder leur concours éclairé au succès de la mission scientifiques dont l'Académie a chargé Mr. M.I. Rostovcev.

Le Secrétaire Perpétuel,

Membre de l'Académie

*Leyd'Oldenburg*

Le Chef de la Chancellerie / p.i. /

*A. de Petroff*

Англии»<sup>29</sup>. 18 апреля Ростовцев, надеясь, очевидно, на быструю выдачу визы, получил в Университете удостоверение об отъезде. 16 апреля 1918 г. он направил письмо шведскому ученому О. Монтелиусу, в котором просил помочь ускорить выдачу виз для выезда в Швецию<sup>30</sup>. Письмо из Петрограда пришло в Стокгольм 26 мая, и на следующий день Монтелиус отправил ответ Ростовцеву (к сожалению, это письмо пока не обнаружено, неизвестно, дошло ли оно до русского ученого): если письмо шло из Швеции в Россию также долго, как из Петербурга в Стокгольм, то Ростовцев, очевидно, его не получил — к этому времени он уже покинул Россию.

М. Вес в своей книге подробно разбирает вопрос о времени отъезда Ростовцева, но отсутствие точных свидетельств не позволило ему дать конкретный ответ<sup>31</sup>. Архивные материалы дают основание для установления этой даты. На заседании Отделения исторических наук и филологии от 6 июня 1918 г. Ростовцев выступил с заявлением о том, что он до сих пор не мог использовать эту командировку ввиду невозможности выехать за границу и просил Конференцию РАН «считать срок командировки с того дня, когда ему фактически удастся выехать за границу». И его просьба была удовлетворена<sup>32</sup>. Судя по удостоверению, выданному Академией, Ростовцев выехал вскоре после 15 июня. Очевидно, к 15 июня виза была получена, и Ростовцев обратился в канцелярию с просьбой выписать ему командировочное удостоверение.

<sup>29</sup> ПФА РАН. Ф. 1. Оп. 1а-1918. Д. 165. ИФ. 1. Засед. 17 января 1918 г. § 30. Л. 362. В архиве РАН в личном деле М.И. Ростовцева хранится запись о выдаче удостоверения о командировке с исправленными предыдущими датами — 22 марта и 12 апреля 1918 (ПФА РАН. Ф. 2. Оп. 17. Д. 134. Л. 29).

<sup>30</sup> Это интересное письмо в своей книге М. Вес (оригинал письма по-французски).

«Петроград  
Морская 34, 10.  
16 апреля 1918

Дорогой коллега!

Простите меня за то, что я обращаюсь к Вам с личной просьбой. В настоящее время я готовлю большую работу, посвященную истории древностей России. Я давно, еще задолго до войны, приступил к ней и сейчас хочу отдать ее в печать. К сожалению, положение моей страны в настоящее время таково, что благополучно завершить это дело не представляется возможным. По библиографическим указателям я знаю о множестве работ, которые мне необходимы для справок, но не могу ни получить их на время, ни купить. Поэтому я хотел бы провести нынешним летом несколько недель в Швеции и позаниматься в библиотеках Стокгольма и Упсалы, в которых, как мне сообщил мой ученик проф. Вольдемар из Перми, имеются нужные мне книги. Мне хотелось бы также сопоставить несколько предметов из наших коллекций с сокровищами вашего Музея, которые мне знакомы только по публикациям. К сожалению, однако, мне не удалось получить требуемую для поездки визу. Ссылаясь на голод, от которого страдает в настоящее время Швеция, посольство в Петрограде отказалось выдать мне разрешение.

Невозможность осуществить мои планы повергает меня в смятение. Приходится отказаться не только от печатания книги, но и вообще от какой-либо научной работы, продолжать которую невозможно из-за отсутствия всех последних публикаций и научной периодики.

Все это и позволяет мне обратиться к вам с просьбой раздобыть мне разрешение на шестинедельное пребывание в Швеции, во время которого я надеюсь осуществить свои замыслы. Положение, в котором находится в настоящее время Россия, не позволяет мне расстаться даже на короткое время с моей супругой, г-жой Софьей Ростовцевой, которая Вам уже знакома. В случае благоприятного решения вашего правительства, не будете ли вы столь добры, что сообщите об этом в Посольство Швеции в Петрограде телеграммой, ибо почта не дает сейчас никаких гарантий и письма подчас проводят в пути многие месяцы. Я обладаю официальными документами Российской Академии, членом которой я являюсь, и Университета в Петрограде.

Прошу Вас принять уверения в моем глубоком уважении.

М. Ростовцев»

На полях (по-шведски): получено 26/5, ответ от 27/5, положительно.

<sup>31</sup> См. *Вес*. *Op. cit.* P. 14—17.

<sup>32</sup> ИФ. IX засед. 6 июня 1918 г. § 230. Л. 429 об.

Намечает М. Вес и путь, по которому ученый поспешно покидал Петроград<sup>33</sup>. По словам самого Ростовцева он отправился в Швецию на пароходе<sup>34</sup>. Основываясь на свидетельстве М.К. Куприной-Иорданской<sup>35</sup>, В.Ю. Зуев делает, на наш взгляд, справедливый вывод: Ростовцевы, уехавшие в Швецию летом 1918 г., «не только насосем, но и надолго не собирались покидать Россию в момент отъезда»<sup>36</sup>. Об этом же свидетельствует и его отчет в Российскую Академию Наук, хотя сам Ростовцев в своих более поздних автобиографических заметках писал о том, что оставил Россию в 1918 году с тем, чтобы туда больше не возвращаться<sup>37</sup>.

Находясь в научной командировке в Европе, Ростовцев официально представлял Российскую Академию наук на Международной конференции Союза Академий наук в октябре 1919 г. Именно как представителя Российской Академии наук рассматривали Ростовцева во Французской Академии, когда в ноябре 1919 г. французский ученый-историк, археолог и искусствовед Эдмонд Поттье (Paul-Edmond Pottier) предложил кандидатуру русского антиковеда, профессора Петроградского университета для избрания в иностранные члены-корреспонденты Французской Академии надписей и изящной словесности<sup>38</sup>. Судя по архиву Российской Академии наук, Ростовцев в 1918 г. просил продлить ему зарубежную научную командировку, но получил отказ<sup>39</sup>.

Осенью 1920 г. Ростовцев приехал в США и стал профессором Висконсинского Университета<sup>40</sup>, но формально членом Российской Академии Наук числился вплоть до 1928 г.<sup>41</sup>

<sup>33</sup> См. *Wes. Op. cit.* P. 16—18.

<sup>34</sup> Об этом он говорит в своей заметке «Adventures of College Professor», которая хранится в архиве Ростовцева (Картон 3. «Автобиографические заметки»).

<sup>35</sup> *Куприна-Иорданская М.К.* Годы молодости. М., 1966. С. 354.

<sup>36</sup> *Зуев В.Ю.* Краткий обзор фонда М.И. Ростовцева из Центрального государственного исторического архива СССР (Ленинград) // ВДИ. 1991. № 4. С. 145.

<sup>37</sup> *The Academic Career of Professor M.I. Rostovtzeff*, 7 июля 1940 (Картон 3. «Автобиографические заметки»).

<sup>38</sup> В архиве Французской Академии (дело М. Ростовцева) хранится запись речи Э. Поттье. Ростовцев был избран 10 декабря 1920 г.

<sup>39</sup> На заседании Отделения исторических наук и филологии 18 (5) сентября 1918 г. рассматривалась просьба М.И. Ростовцева «ввиду невозможности вернуться в срок, продлить ему командировку еще на 6 месяцев» с 1 января 1919 г. до 1 июля 1919 г. Отделение признало невозможным продление командировки более 1 января 1919 г. и вынесло вопрос на обсуждение Общего собрания РАН. 5 октября (22 сентября) 1918 г. по докладу С.Ф. Ольденбурга Общее собрание решило известить академиков, находящихся в командировках, о необходимости их возвращения к месту службы не позднее 1 января 1919 г., «после какого срока не вернувшимся будет прекращен отпуск содержания» (ПФА РАН. Ф. 1. Оп. 1а — 1918. Д. 165. ОС. XII заседание 5 октября 1918 г., § 246. Л. 94 об; ИФ. IX засед. 18 (5) сент, 1918 г. § 269. Л. 447). В списке действительных членов РАН, не вернувшихся к 01.01.1919 г. из отпусков и командировок к работе в ученых учреждениях, значится и М.И. Ростовцев; причем оговаривается, что прекращается выдача ему жалованья (ПФА РАН. Ф. 4. Оп. 2 — 1919. Д. 35. Л. 51).

<sup>40</sup> В письме к М.М. Винаверу (известному деятелю кадетской партии) от 29 октября 1920 г. М.И. Ростовцев писал из Висконсина: «Не знаю, что будет со мной дальше, но вряд ли в ближайшем будущем придется вернуться в Европу. Приходится в 50 лет и с порядочным багажом за спиной начинать новую жизнь и делать новую карьеру. На возвращение в Россию, как и раньше, не надеюсь. Как я и предвидел, дело приобретает затяжной характер» (YIVO Institute for Jewish Research, RG 84, Papers of M.M. Vinaver, fill 766, № 63965, копия № 15-6). См. также *Bowersock G.W.* Rostovtzeff in Madison. // *The American Scholar*. Summer 1986. P. 391—400.

<sup>41</sup> Хотя газеты сообщали об изгнании Ростовцева из состава Академии, но голосования по этому поводу проведено не было. В ПФА РАН (Ф. 7. Оп. 1. Д. 146. Л. 38) сохранилась следующая запись от 26 ноября 1935 г.: «По наведенным справкам по протоколам АН и другим материалам Архива АН постановлений об исключении из членов АН относительно следующих лиц не имеется — академики, живущие за границей: Ростовцев Михаил Иванович, избран в 1917 г., числится в печатных списках действительных членов 1925 г.; в записных книжках АН значится по 1924 г. включительно. По протоколам АН значится в числе не присутствующих на заседаниях АН по 1924 г. включительно». Лишь в 1928 г. после принятия Устава АН СССР 1927 г. под давлением Отдела научных учреждений при СНК СССР Президиум АН СССР принял постановление, согласно которому «почетные и действительные члены и члены-корреспонденты АН, уехавшие после 1917 г. за границу без соответственного разрешения власти, или просрочившие заграничные

Судя по первым письмам из США, Ростовцев вначале активно занимался политической деятельностью (встречался с Госсекретарем США В. Колби, бывшим послом России Б.А. Бахметьевым, членами Русского Информационного бюро и т.д.), хотя идею о возвращении в Россию уже оставил. Именно с этого времени и наступает эмигрантская жизнь Ростовцева.

Вот одно из писем, посланное из Мадисона в Петербург академику Н.Я. Марру (12 апреля 1921 г.):

«Дорогой Николай Яковлевич!

Все не мог понять, почему Вы не хотите мне написать. Наконец, несколько слов Щербатского<sup>42</sup> мне объяснили в чем дело. Как Вы могли поверить глупым легендам. Какое право я имею кого-либо судить, а тем паче осуждать, за глаза, живя в других условиях и не перенося того, что они переносят? Никогда этого не делаю и не собираюсь делать. Для себя я решил, что мое пребывание в большевистской России бесполезно. Решил раз и навсегда, и на этом стою, но это мое личное мнение и решение. Жизнь эмигранта не сладка, но я предпочитаю эту жизнь. Что бы я делал, если бы остался в России, не знаю, не могу судить. По всей вероятности тоже, что делали Вы. Все это я не раз высказывал и письменно, и устно, и в частных письмах, и печатно. Мнений своих никогда не скрывал и не скрываю. В Россию возвращаться, пока там большевики, не желаю. Но это одно, а мои чувства к оставшимся — другое. Моя любовь и уважение к ним ни на йоту не уменьшились, наоборот, усилились, как усиливается тоска по ним, и по России.

Но ничего не поделаешь, надо тянуть ляжку эмигранта.

Надеюсь, что Вы откликнитесь на это письмо. Мой адрес: Madison (Wis), University of Wisconsin, Department of History, USA.

Преданный Вам

М. Ростовцев»<sup>43</sup>.

*Г.М. Бонгард-Левин*

P.S. После того как была подписана корректура к печати, мне посчастливилось получить из Англии письма М.И. Ростовцева, направленные в Лондон и Оксфорд по прибытии в Стокгольм. Эти интереснейшие материалы, во многом дополняющие имеющиеся представления о первом периоде эмигрантской жизни Михаила Ивановича, ждут скорейшего опубликования.

#### M.I. ROSTOVZEFF'S REPORT OF HIS SCIENTIFIC TRIP ABROAD IN 1918—1919

*G.M. Bongard-Levin*

The article contains a publication of Academician Rostovtzeff's report of his scientific trip to Sweden, England, France in 1918—1919. The copy of the report is kept in the Special Collections Department, William R. Perkins Library, Duke University. The published document is of great importance for studying the biography and scholarly activities of M.I. Rostovtzeff. It also clarifies some facts of Rostovtzeff's «emigration in 1918».

\* \* \*

Международный проект «Академик М.И. Ростовцев и его вклад в изучение древних цивилизаций» осуществляется с 1993 г. с помощью New York Foundation for the Arts.

The International Project «M. Rostovtzeff and his contribution to the study of Ancient Civilizations» has been implemented since 1993 with the help of New York Foundation for the Arts.

---

командировки, должны считаться выбывшими из состава АН: действительные члены на основании ст. 22 действующего Устава АН, а почетные члены и члены-корреспонденты — применительно к означенной статье устава» (ПФА РАН. Ф. 2. Оп. 1. — 1928. Д. 250. Ос. X засед. 15 дек. 1928. § 245. Л. 100).

<sup>42</sup> Ф.И. Щербатской (1866—1942) — академик, востоковед-санскритолог.

<sup>43</sup> ПФА РАН. Ф. 800. Оп. 3. Д. 807. Л. 13—13 об. Автограф.

# КРИТИКА И БИБЛИОГРАФИЯ

© 1994 г.

*History of Zoroastrianism*. Vol. III. Zoroastrianism under Macedonian and Roman Rule, by Mary Boyce and Frantz Grenet with Contribution by Roger Beck. E.J. Brill. Leiden, New York, København, Köln, 1991. 596 p.

В одном из старейших европейских изданий увидел свет третий том монографии, посвященной древнеиранской религии — зороастризму. Она представляет собой фундаментальное исследование крупнейшего знатока истории зороастрийской религии М. Бойс. До настоящего времени были изданы два тома по истории зороастризма, охватывающие ранний и ахеменидский периоды<sup>1</sup>. Однако в настоящей работе М. Бойс привлекает в качестве соавтора специалиста по археологии и истории эллинистического Востока и особенно Средней Азии Ф. Грене. В книге принимает участие также Р. Бэк, автор краткого экскурса в псевдоэпиграфику рассматриваемого периода. Исследование зороастрийской религии в контексте с новыми археологическими открытиями в Средней Азии представляет несомненный интерес. Рецензируемый том предваряет предисловие, в котором М. Бойс дает краткое описание структуры работы. В издании даются карты западных областей Ахеменидской державы, Западного Ирана с пограничными областями, Восточного Ирана с областями Средней Азии с указанием основных городов и древних памятников, план храма Окса в Южном Таджикистане (Бактрия).

Том делится на три основные части. Первая, вводная часть посвящена историческому обзору, продолжающему предыдущий том с 330 г. до н.э., когда Александр останавливается в Экбатанах с намерением продолжать поход на восточные окраины ахеменидской державы. Бактрийская земля в ахеменидское время была важной в религиозном отношении областью, одно из святилищ Анахиты, основанных Артаксерксом, находилось именно в Бактрах. Далеко не случайно легенда помещает сюда родину пророка Зороастра. Не возникает каких-либо сомнений в том, что Бактры, захваченные македонянами, были городом, где прочно укрепились традиции зороастризма. Однако практика, при которой старые и больные заживо отдавались на съедение собакам, подвергается сомнению. В зороастризме смерть рассматривается как несчастье, приносимое Ангра-Манью, Злым Духом, а ускорить ее — значит обременить душу грехом. В прим. 24 Ф. Грене отмечает, что памятники прошлого склоняют все же к принятию рассказа Онесекрита о согдийцах и бактрийцах и в особенности его варианта в изложении Порфирия. В подтверждение Ф. Грене приводит открытие на городище Ай Ханум огромного театра, который на определенном этапе был использован для накопления в нем человеческих костей. Здесь же автор цитирует сообщение Агафия (II.25—4—5) о том, что в сасанидской армии тяжелораненых или заболевших солдат оставляли с хлебом, водой и палкой для самозащиты. Спустя почти тысячелетие китайский путешественник Вей Чиен записал, что в VII в. в Самарканде и Согдиане имелись специальные собаки для пожирания трупов. Эти собаки, говорил Вей Чиен, содержались в специально отведенном месте, далеко от жилища людей. Далее авторы приводят известные высказывания Цицерона и других об этом обычае зороастрийцев.

Другой зороастрийский обычай, о котором сообщает Курций Руф, касается так называемого *Khvaetvadatha*, или брака между близкими родственниками. Речь идет о правителе Сисимитры (район Наутаки в Согде), имевшем двух сыновей от собственной матери, которая была его законной супругой. Об этом же обычае свидетельствует Плутарх, добавляя, что Александр препятствовал ему.

Конечно же, поход Александра на Восток в области, находившиеся под политическим и культурным влиянием Ирана, где преимущественно проповедовалась зороастрийская религия, поставил перед великим полководцем и вопрос о его отношении к этой религии. Античные источники доносят до нас сведения о тех или иных мерах, предпринимаемых Александром против обычаев, неприемлемых в культурном отношении для греко-македонян. Естественно, что реакция на его политику в восточных сатрапиях была неоднозначной. В этом отношении показательна судьба Певкеста, который находился под сильным влиянием зороастрийских жрецов, выразивших свое недовольство его удалением из Персии.

Во II главе «Селевкиды: краткий исторический очерк» описываются исторические события, связанные с

<sup>1</sup> *Boyce M.* A History of Zoroastrianism. V.1. The Early Period. Leiden — Köln, 1975; *eadem.* A History of Zoroastrianism. V. 2. Under the Achemenians. Leiden — Köln, 1982. Напомним, что на русский язык была переведена одна из монографий автора: *Бойс. М.* Зороастрийцы. Верования и обычаи / Перевод с английского и примечания И.М. Стеблин-Каменского. М., 1987.

установлением простершейся от Евфрата до Яксарта селевкидской державы, где основывались новые, а большей частью перестраивались старые города. Новые города стали пристанищем переселенных народов, они посвящались их основателю и являлись очагами греческой культуры. Города носили в основном имена членов селевкидской царской семьи: Селевкии и Антиохии, Лаодикеи, Апамеи. Не всегда можно установить связь между известным названием и руинами конкретного городища. Раскопки на Ай Ханум показывают, что эллинистический город мог быть основан как Александром, так и Селевкидами. Глава заканчивается описанием событий финального периода селевкидского правления (190—64 гг. до н.э.), который характеризуется возрастанием политического влияния Рима и все усиливающегося парфянского государства. Последнее столкновение между селевкидским царем Антиохом VII и наследовавшим Фраату II Митридатом положило конец селевкидской династии в Иране.

В главе III «На западной окраине Иранского плато: Сузы и Элимаида» рассматривается особое положение этих областей в эллинистическую эпоху как политических, экономических и торговых центров, где в первой половине II в. до н.э. развертывается борьба между последними селевкидскими правителями (Деметрием II, Антиохом VII) и парфянами.

Наиболее популярными, как это показывает местный чекан, остаются греческие божества Аполлон и Артемида. Другой почитаемой богиней является Нанайя. К сожалению, нет какого-либо свидетельства, доказывающего существование зороастрийских ритуалов в храмах Суз при Ахеменидах. В прим. 21 высказывается оригинальная гипотеза, что изображение, установленное Артаксерксом II в Бактрах могло быть производным изображений Нанайи или Иштар. Однако М. Бойс выражает сильное сомнение по этому поводу.

Авторы полагают, что культ Аполлона, отправлявшийся в Сузах, ассимилируется с культом Митры — на это, в частности, указывает выпущенная Артабаном II эмиссия с изображением портрета царя и обнаженной фигуры Аполлона, держащего колчан, прижатый левой рукой. Он протягивает правую руку коленопреклоненной фигуре в высокой округлой тиаре. Это, вероятно, парфянский царь с божеством в сцене инвеституры.

Религиозная ситуация Элимаиды примечательна, по словам авторов, тем, что жители этой области не поклонялись Ахура Мазде. В сериях культовых сцен-посвящений парфянского времени на священных террасах отсутствуют изображения барсома или жрецов перед курильницей. Здесь не наблюдается слияние образов бога Бела и Ахура-Мазды.

На основании письменной традиции можно говорить о слиянии культов Нанайи-Артемиды и Анахиты: Элиан упоминает, что в стране Элимаиде есть святилище Анахиты. Однако во времена Элиана имя Анахиты ассоциировалось со многими восточными «Артемидами».

В заключение главы авторы отмечают, что на северо-западных окраинах Иранского плато зороастризм встречает заметное сопротивление, ибо Элимаида с Сузами были областями сильного влияния вавилонской религии.

Вторая часть книги озаглавлена «Земли проживания древних иранцев». В главе IV «зороастризм и эллинизм» дается общий обзор проблемы. По словам авторов, логично предположить, что в период завоеваний Александра большая часть обитателей городов и деревень в сатрапиях Ирана исповедовала зороастризм. Старейшие общины находились на востоке, но лидерство в религии занимали персы во главе с Великими царями. Это ведущее положение выразилось в позднеахеменидское время во многих нововведениях, включая введение общего литургического календаря, строительство храмов с культовыми изображениями и священным огнем.

Важный вопрос, касающийся данной эпохи, заключается, по словам авторов, во взаимодействии зороастризма с эллинистической религией. В Иране оставались старые города, в которых номинально присутствовала власть греко-македонян; они находились под влиянием новых, основанных греками городов. Селения, расположенные вокруг них, подчинялись городскому управлению, хотя сельские жители оставались на своих землях и могли быть мобилизованы в определенных случаях. Другой точкой соприкосновения была армия, где бок о бок с греческими солдатами сражались многочисленные туземные отряды.

Иранцы пользовались арамейским письмом — для Среднего Востока он был своего рода *lingua franca*: только в одной сатрапии — Бактрии — арамейскому предпочитали греческий. Следует добавить, что в соседнем с Бактрией Согде арамейский язык послужил основой для создания согдийского алфавита<sup>2</sup>, одним из ранних памятников согдийской письменности являются раннесогдийские монеты, выпускавшиеся преимущественно в долине Зеравшана<sup>3</sup>.

Изучение письменных источников особенно важно потому, что они были тесно связаны со греческой

<sup>2</sup> *Лившиц В.А.* Согдийский язык // Основы иранского языкознания. Среднеиранские языки. М., 1981. С. 351.

<sup>3</sup> Хронологические рамки этих монет (с изображением лучника на об. ст.) колеблются от III в. до н.э. (*Mitchiner M.* The Early Coinage of Central Asia. L., 1973) до II—IV вв. н.э. (*Зеймаль Е.В.* Раннесогдийские монеты с изображением Геракла и Зевса // СГЭ. 1973. С. 72).

прослойкой. По мнению многих ученых, Александр проводил политику сближения зороастризма с эллинистической религией, но какие-либо прямые свидетельства об этом отсутствуют. Напротив, его действия говорят о некотором пренебрежении по отношению к иранской религии.

Как бы то ни было, колонисты были в большей мере связаны с местной общиной, нежели их цари. Надписи из Суз показывают, что некоторые эллины поклонялись азиатским божествам. Собственно для Ирана в этом смысле трудно сказать что-либо конкретное, а вот в Бактрии ионийцы из Магнезии на Меандре, очевидно, идентифицировали свое малое божество речного бога Марсия с духом реки Окса (Wakhš). Среди Великих божеств авторы приводят лишь один пример — это идентификация Геракла с Веретрагной, yazata Победы. На наш взгляд, здесь следовало бы добавить, что о широком распространении культа Геракла свидетельствуют его терракотовые изображения с памятников Узбекистана, в частности, находки терракот и матрицы для их тиражирования в Бараттепа<sup>4</sup>. В надписи из Ай Ханум наряду с Гераклом упоминается имя другого божества — Гермеса.

В главе V «Западный Иран: Мидия Атропатена, Мидия и Персида» приводятся источники, указывающие на то, что в этих областях зарождались и развивались зороастрийские традиции. В особенности это касается Атропатыны. Масуди связывает эту область с Эранведжа. Мусульманские авторы подтверждают, что Зороастр происходил из Азербайджана. Мидийские жрецы идентифицируют Daray Rud с Vanhvi Daitya, на берегах которой Зороастр получил просветление. Некоторые связывают его с рекой Араз, впадающей в Каспийское море (Ворукаш).

В VI главе «На индо-иранских границах: Арахосия и Гандхара» говорится о том, что из восточных земель, помимо Бактрии, только об Арахозии и Гандхаре имеются прямые свидетельства, касающиеся зороастрийских общин в селевкидское время. Арахозия, известная древним иранцам как Nahāvaiti, находилась в нагорной части долины, омываемой Аргандабом, на юге современного Афганистана. Здесь Александр перестраивает город Nahāvaiti в полис, который затем становится Александрией в Арахозии. Во времена Исидора Харакского город этот еще процветал. Далее говорится об областях Северо-Западной Индии, где древние обычаи перекликаются с традициями зороастрийской религии. Об арахозийцах и гандхарцах можно почерпнуть определенную информацию из замечательных записанных на каменных стелах эдиктов, изданных царем Ашокой. В Dhamma проповедуются основные поучения нравственного порядка, отдельные моменты которых перекликаются с зороастрийскими темами.

В заметке о Кух-и-Хвадже в Дрангиане говорится, что величественная базальтовая вершина, возвышающаяся над водами озера Хамун, была, очевидно, священным местом зороастрийцев задолго до того, как их вера была воспринята магами Западного Ирана. Святость этого места способствовала усилению в Дрангиане зороастрийской традиции.

Зороастрийский текст упоминает, что зороастрийцы, жившие в округе, до раннеисламского времени каждый год отправляли своих девственников в священные дни Новруза в Михрагана искупаться там в озере в надежде, что время зачатия Saōyant наступит.

VII глава озаглавлена: «В Восточном Иране: греческие царства (250—50 гг. до н.э.)». Исторический обзор греко-бактрийских государств, в особенности II—I вв. до н.э., дается на основе результатов новых исследований, проведенных О. Бопераччи<sup>5</sup>, некоторые заключения уже были изложены П. Бернардом в IV томе «Раскопок Ай Ханум». Отпадение Средней Азии от Селевкидского государства означало, что регионы, известные как области наиболее раннего распространения зороастризма, были теперь политически отрезаны от своих западных соседей. В начале II в. до н.э. Деметрий I, сын Евтидема, проник на юг от Гиндукуша и отвоевал снова земли, некогда потерянные Селевкидами. Западнее Маргиана и Арейя были захвачены греко-бактрийцами к середине столетия. Политическая нестабильность в Сеистане — одной из «Священных стран» зороастризма — остается из-за отсутствия нумизматических данных неосвоенной. Задолго до того сакскими народами на севере была захвачена Согдиана с Зеравшанской долиной, но греки решительно удерживали линию Гиссарского хребта к северу от Окса. Бактрия оставалась под греческим контролем, все еще занимая лидирующее положение в области, так же как и ранее в верхних сатрапиях ахеменидской державы. Авторы подтверждают это ссылкой на высказывания Аполлодора, а также на археологические открытия наших ученых<sup>6</sup>.

Ведущее положение Бактрии неоднократно достигалось на различных этапах истории, что засвидетельствовано как в греко-римских произведениях, так и в иранском национальном эпосе, равно как и то, что данный регион был родиной Зороастра или, как это доносит иранская традиция, землей Кайянидской династии. Со II в. н.э. западная традиция вообще называет Зороастра «бактрийцем» или даже «царем бактрийцев» (Kephala, Theo., Just., Arnob., Amm. Marcell.). Но все эти высказывания имеют свой источник в

<sup>4</sup> Абдуллаев К. О культе Геракла в Бактрии (некоторые вопросы иконографии) // ИМКУ. Вып. 22. С. 26—43; см. также: Пугаченкова Г.А. Геракл в Бактрии // ВДИ. 1977. № 2.

<sup>5</sup> Boperacchi O. Catalogue des monnaies gréco-bactriennes et indo-grecques Médailles // Bibliothèque Nationale, Cabinet des Médailles. P., 1991.

<sup>6</sup> Кузьмина Е.Е. Бактрийский мираж и археологическая действительность // EW. 1977. 26. P. 111—131.

искаженном тексте Ктесия, где это соотносится с «Oxiartes» (в других текстах «Exeortes», «Xaortes»), при этом сообщается, что царь бактрийцев был разбит и казнен Семирамидой во время ее легендарного похода. Авторы указывают, что среди советских ученых преобладает точка зрения, что имя «Зороастр» было дано Ктесием<sup>7</sup>, что представляется им маловероятным; вряд ли Ктесий мог собирать при ахеменидском дворе данные, представляющие Зороастра как царя, казненного вавилонянами. Сложное объяснение слова «Зороастр», введенного самим Ктесием, не заслуживает признания. На основе археологического исследования Ай Ханум дано описание политической и экономической ситуации в Бактрии. «Саки» и «юзджи», сменившие здесь своих высокоцивилизованных предшественников, использовали айханумские памятники как карьеры, мастеров, помещения для скота; они не обратили внимания даже на главный городской храм, посвященный синкретическим культам, имевшим и местный компонент. Все это дает основание авторам полагать, что зороастризм имел шанс сохранить свою самую традиционную форму.

О религиозной политике греческих царей можно судить по их чекану — этому посвящен авторами целый параграф. В течение двух столетий господствовали чисто греческие типы без каких-либо инородных компонентов: Зевс, Афина, Геракл, Аполлон, Артемида, Посейдон, Гермес, Ника, к которым Евкратид добавляет Диоскуров. Тихе с короной «муралис», защитница многих городов, позднее носит polos на голове и держит рог изобилия. Этот тип был перенесен на кушанские монеты и скульптуру и представлял великую богиню Asi (ARDOXSO). Хотя это не подтверждается нумизматическим материалом, некоторые ближневосточные божества, которые были популярны на эллинистическом Востоке, также находят свое место. Это касается Сераписа и азиатской Кибелы. Трудно сказать, насколько далеко простирается это влияние. Эти изображения божеств, тиражируемые как в храмовых оформлениях, так и в предметах повседневного обихода, имели особое значение, если учесть, что в этих областях отсутствовала местная религиозная иконография. Влияние этого явления на зороастрийский образный строй было даже прочнее, чем в Западном Иране. Судьба этих образов прослеживается на погребальных ящичках ранне-средневекового Согда. Примечательно, что иконографические типы божеств, которые появляются на греко-бактрийских монетах, впоследствии, после падения греко-бактрийского царства, продолжают существовать в кушанском нумизматическом материале, правда, без своих имен. Исключение в этом отношении составляют, по мнению авторов, Диоскуры и Дионис, которые не встречаются на кушанских монетах, хотя последний изображается на украшениях из Тилля-тепе, а также на серебряном блюде более позднего времени<sup>8</sup>.

Следует, однако, отметить, что авторами не учитываются многочисленные археологические находки, в частности памятники коропластического искусства, которые по своим иконографическим особенностям относятся к кругу Диониса<sup>9</sup>. Есть основания полагать, что дионисийские культы в среде простого населения прочно сохранились в течение длительного времени, хотя в «официальном» монетном пантеоне их изображения отсутствуют. Трудно проследить и объяснить процесс трансформации греческих божеств в кушанские, но тем не менее ко II в. н.э. мы видим их на кушанских монетах с именами зороастрийских язатов. Но даже на этой стадии не до конца ясен процесс идентификации; Геракл остается ERAKILLO, в отличие от Веретрагны, хотя в Западном Иране он ассимилируется за два столетия до этого. В то же время некоторые из язатов получают свои соответствия по сути из греческой религии, например OANINDO-NIKE.

Некоторые бронзовые монеты Деметрия I (200—190 гг. до н.э.) изображают Артемиду Охотницу с головой, окруженной нимбом с длинными лучами. В этом, по мнению авторов, видно влияние культовой статуи этого божества, которая существовала в Бактрах со времени Артаксеркса II<sup>10</sup>. Это описание, в котором есть упоминание о «восьми лучах» (Yt. 5.126—8), на самом деле касается головного убора о «восьми ярусах» — авторы считают, что неверен перевод этого слова, прочтенного Дармстетером как *astakoazda*. Правильный перевод дает Г.В. Бейли в словаре языка хотанских саков: *kusda* — «большой дом», «дворец».

Значительное изменение в монетной иконографии происходит при последних греческих царях, правивших в областях Арахозии, Каписы и Гандхары — Аминтасе и Гермесе.

Далее рассматриваются культовые архитектурные памятники эллинистической эпохи. По словам авторов, с 1968 г. было исследовано в различной степени шесть храмов. Среди многочисленных находок в них особое религиозное значение имеет металлический диск, явно греческой работы, вероятнее всего, культовый знак (*seteia*), которые известны в Сирии и Месопотамии. Одна сторона изображает лицо богини на фоне полумесяца, другая — процессию Кибелы, повернутой лицом к зрителю на колеснице, влекомой

<sup>7</sup> См. Литвинский Б.А., Седов А.В. Тепай-Шах. Культура и связи Кушанской Бактрии. М., 1983. С. 107.

<sup>8</sup> Dalton O.M. The Treasure of the Oxus. L., 1964. Pl. XXVII.

<sup>9</sup> См., например, статью: Carter M.L. Dionisias Aspects of Kushan Art // *Arts Orientalis*. V. 7. P. 121—146.

<sup>10</sup> Клемент Александрийский упоминает о статуе, которую якобы установил в Бактрах Артаксеркс II, однако другие письменные источники это не подтверждают, хотя ряд авторов принимает это сообщение.



льями. Изображение на диске хотя и близко образцам из Северной Сирии, но, должно быть, местного происхождения, так как идентичный фрагмент был найден в храме Тахти Сангина. В этих предметах не чувствуется попытки адаптировать иконографию к иранским концепциям; в частности, полумесяц предстает женщиной, что не соответствует образу иранского Маха (Mah).

Примечательным в жизни храмов был ритуал захоронения керамической посуды в землю у основания плинта устьем вниз, чтобы жидкость вытекала вниз. Это, по мнению авторов, «случай хтонического жертвоприношения». Хтонический ритуал прекратил свое существование после прихода новых поселенцев, превративших храм в сельское угодье (А.-П. Франкфором оспаривался вопрос о продолжении культа в северной части внешней «капеллы»).

Обряд захоронения посуды устьем вниз не отмечен ни в Греции, ни на Ближнем Востоке, но зато в Средней Азии он существовал с эпохи бронзы до рассматриваемого периода. Географически этот обряд авторы распространяют до Урала, где он практиковался у индо-иранских племен. Подобный обряд, совершаемый в святом месте, встречается впервые. Совершение его в наиболее темном или тенистом месте наталкивает на ассоциации с обрядом жертвоприношения животных (paśubandha) в брахманистской Индии. Схожий обряд, приводимый Плутархом, посвященный Гадесу и тьме, проводился в месте, где мало солнца. Однако обряд либации не находит места в ортодоксальном зороастризме, который для «хорошего» жертвоприношения требует дневного света. Находки в Айханумском большом храме показывают, что поборники чистоты веры здесь не победили, а греки — хозяева страны — относились к этому безразлично. «Зевс» в Ай Ханум, по мнению авторов, является не кем иным, как Митрой местного культа, однако не укладываемым полностью в зороастрийскую систему.

По поводу интерпретации главного божества храма хотелось бы выразить несогласие с авторами монографического исследования. Если учесть тот факт, что Митра в кушанском пантеоне занимает видное место, становится ясным, что пренебрежение, проявленное к храму новыми обитателями города после падения здесь власти греков, противоречит определению божества как Зевса — Митры, равно как и Зевса — Ахурамазды. Десакрализация храма скорее всего объясняется низвержением самого божества, что наталкивает на мысль, не был ли данный храм связан с культом обожествленного царя? Практика обожествления верховного правителя в эллинистическую эпоху, особенно в период правления Селевкидов, достигает кульминации. В ряде городов обожествленные цари рассматривались как ипостаси олимпийских богов, например «Селевк Зевс Никатор»<sup>11</sup>. Вероятно, храм в Ай Ханум был посвящен именно божеству подобного рода.

Далее, обряд жертвоприношения, зафиксированный частично исследователями Ай Ханум, в виде захоронений перевернутой посуды, вопреки утверждению авторов, можно было бы отнести именно к греческой традиции, уходящей в более древний пласт и связанной с кровавыми жертвоприношениями животных, посвященными духу предков. Напомним хотя бы сцену вызывания Одиссеем души прорицателя Тиресия у Гомера, когда герой выкапывает яму, наполняя ее кровью жертвенных животных, напиток ею слетаются души умерших (Od. 7, XI).

Что касается изображения Кибелы, то авторы не сомневаются в возможности культа этого божества на этой территории, несмотря на то, что она чаще ассоциируется с западными митраистскими мистериями. На наш взгляд, композиция на серебряном диске из Ай Ханум, равно как из Тахти Сангина, передает сцену *пришествия богини* (более популярной до того на Ближнем Востоке) на бактрийскую землю. Идея эта возникает при обращении к фигуре жреца, стоящего у алтаря и совершающего ритуал освящения. Облик этого жреца вполне узнаваем по аналогиям на произведениях среднеазиатского искусства. Символичным, на наш взгляд, кажется изображение гор, которые в данном контексте могут означать горы Гиндукуша. Заметим также, что некоторую аналогию Кибеле дает скульптура из Халчаяна, где имеется изображение колесницы с богиней, правда, во фрагментированном виде. На культ Кибелы может отчасти указывать и высказывание Страбона о том, что Корибанты — служители Кибелы происходят из Бактрианы; другие авторы, по словам Страбона (X.19), говорят о Колхиде.

Другим значительным памятником храмовой архитектуры является храм Дилберджина, города, расположенного на северной оконечности оазиса Бактр. Не касаясь описания памятника, остановимся на его интерпретации. Авторы не совсем согласны с названием храма Диоскуров (хотя не исключают возможность ассимиляции Диоскуров с Ашвинами), ибо для греческой традиции Кастор и Поллукс являются стражами врат. Им могли поклоняться в двух небольших «капеллах», расположенных по обеим сторонам от входа, связанного с главным божеством, которому была посвящена целла — Зевсу или другому верховному божеству. Напомним, что автор публикации полагает, что этим верховным божеством была Анахита в образе Афины<sup>12</sup>. Авторы рецензируемой работы справедливо замечают, что версия археологов о функции этих помещений как хранилища огня не подтверждается находками; противоречит ей и тот факт, что стены в них были украшены росписями.

<sup>11</sup> Бшгерман Э. Хронология древнего мира. М., 1985.

<sup>12</sup> Кругликова И.Т. Дильберджин. М., 1986. С. 110.

Единственным греко-бактрийским храмом, который исследуется до настоящего времени, является храм городища Тахти Сангин, расположенного на правом берегу Амударьи. Авторы дают подробное описание памятника и находок. Некоторые предметы пластического искусства передают мотивы из циклов о Геракле. В прим. 102 ставится под сомнение идентификация изображения на ручке из слоновой кости с Александром; на ней, по мнению авторов, также изображен Геракл. Один из шурфов дал скульптурные портреты из штука, передающие образы последних дарителей: два из них представляют особ царственного происхождения, одна скульптура из-за плохой сохранности трудна для определения, еще одна является, по мнению авторов, портретом Евкратиды в пожилом возрасте. Другая скульптура условно названа «сатрап» — бородатый мужчина в тиаре с наушниками. Две культовые традиции — греческая и иранская — встречаются здесь; тому свидетельство — находка бронзовой статуэтки на каменной подставке с надписью «As an ev-voto-Atrosokos» — посвящением Оксу (OXOI). Посвяtitель носит иранское имя (ср. в зороастрийском литургическом языке art-saoka — «головешка»), но посвящение написано на греческом языке и датируется серединой II в. до н.э. Греческий вариант божества Окса, видимо, ассоциировался с обликом Марсия и был представлен в виде гротескного изображения Силена, играющего на двойной флейте.

Авторы подчеркивают важность этого памятника для истории иранской религиозной архитектуры. В самом деле, это самый ранний и очевидный пример храма Огня, содержавшегося по правилам зороастризма. Однако авторы не согласны с мнением публикаторов, что целла, куда торжественно вносили факелы, является прототипом так называемого Саһагаг. В этом случае следовало бы ожидать огонь водруженным в центре между четырьмя столбами, между тем археологически это не подтверждается. Поэтому следовало бы воздержаться от названия «храм огня» относительно всего памятника. Авторы связывают культы, отправлявшиеся здесь, с божеством реки Оксом. Многие исторические источники подтверждают, что Окс был объектом культа в областях, которые он орошал. Кушанские монеты изображают его в виде мужчины с иранским именем OAXSO Waks(u). Еще в X в. Бируни упоминает праздник Окса, зафиксированный в зороастрийском календаре хорезмийцев. Название реки Окса можно встретить в собственных именах, указывающих его божественную сущность: Oxubazos (Wakhsh(u)) — wazdah и т.д.

Иконография божества Окса претерпела множество изменений. Кушанские монеты показывают его бороватым мужчиной с длинным скипетром, очень близким к одному из типов Ахурамазды, но держащим отличительный атрибут — рыбу. Вотивная статуэтка из Тахти Сангина придает ему гротескные черты Марсия. Сельское божество было уже известно в качестве речного бога в Малой Азии, где он был тесно связан с рекой Меандр. Город на ней — Магнесия — прославился тем, что посылал колонистов в селевкидский Иран, одним из них был царь Евтидем. Авторы, таким образом, полагают, что долина Окса или та ее часть, которая ближе к Тахти Сангину, была заселена магнесийцами, которые несколько трансформировали этот культ<sup>13</sup>.

Все данные, приводимые авторами, свидетельствуют о синкретическом характере религиозной жизни греческой Бактрии, многое, кроме храмовой архитектуры, было взято из Греции и эллинизированной Малой Азии. В пантеоне нашлось место и некоторым я з а т а м, как иранским (Митра), так и местным (Окс). О зороастрийской традиции говорит материал по ономастике, в частности имя Oumano, Vohu-Manah, в котором нет и намека на синкретизм с греческим божеством.

Следует отметить, что авторами не совсем учтены последние открытия на юге Узбекистана, позволяющие по-новому взглянуть на историю сложения зороастрийской религии и основных ее концепций. Речь идет об открытии культового сооружения на памятнике бронзового века Джаркутан. Весь комплекс напоминает «священные террасы» древнего Ирана (Месджид-и Сулейман, Бард-е Нишанде и др.), однако по времени он древнее. Все это наталкивает на мысль, что прототипом открытых платформ, сооруженных, как правило, на возвышенной части (что характерно и для Джаркутана), где совершались определенные священнодействия, является комплекс Джаркутана. Зарождение в Северной Бактрии элементов, которые впоследствии «кодифицируются» в доктрине пророка Зороастра, подтверждается находками захоронений расчлененного скелета, когда тело умершего предварительно выставлялось для очищения от плоти наряду с другими формами погребального обряда.

В параграфе, посвященном погребальному обряду, авторы привлекают в основном материал из Ай Ханум. Несколько могил и погребальных комплексов, относящихся к рассматриваемому периоду, демонстрируют различные традиции погребальной практики. Мавзолеей Кинейя — сподвижника Александра или Селевка — один из самых ранних погребальных памятников древнего города — представляет чисто греческую традицию. Второй мавзолеей принадлежал неизвестному лицу. Оба они были семейными склепами. Эта традиция погребения *intra-tumog*, по мнению авторов монографии, продолжается в Парфии Филэллинами парфянами, чей некрополь был обнаружен в их первой столице. Собственно некрополь Ай Ханум лежит в его северной оконечности, хотя единственный мавзолеей, раскопанный здесь, принадлежавший фамилии греческих колонистов, был построен по образцу, используемому местным

<sup>13</sup> См. об этом: *Bernard P. Le Marsyas d'Apamée, l'Oxus et la colonisation Seleucide en Bactriane // Studia Iranica. 1987. Т. 16.*

населением. Это приземистое монументальное сооружение с плоской крышей, оканчивающейся ступенчатыми мерлонами. Внутри отдельные сводчатые камеры были симметрично расположены по обеим сторонам осевого коридора. Городское население Кушанской Бактрии сохранило этот тип фамильного мавзолея, а также способ его использования, который значительно отличался от предписаний зороастрийского канона: тело, положенное с несколькими приношениями и изолированное от земли каменной (кирпичной) кладкой, оставалось медленно и естественно разлагаться без вмешательства плотоядных животных. В прим. 150 авторы приводят толкование наших археологов, согласно которому тела, лежавшие в кушанских мавзолеях, все же выставлялись для предварительного растерзания. Однако эта точка зрения отрицается П. Бернардом, с которым солидарны авторы монографии. Ф. Грене — автор настоящей главы — проводит параллели с данными нового времени, когда ряд зороастрийских погребальных обычаев трансформируется под влиянием времени.

На Ай Ханум погребальные камеры освобождались при необходимости, а кости собирались в сосуды, иногда с указанием имени умершего; эта благочестивая мера не соблюдается впоследствии. Проблема, которую поднимает подобный обряд погребения, будет решена, по словам авторов, на основе анализа кушанского материала.

Далее в параграфе «Древний Хорезм» дается краткое описание этой области с такими замечательными памятниками, как Калалы-гыр, дворец, украшенный в стиле Персеполя. Эта древнейшая область упоминается Авестой в списке стран, которые обзирает Митра. С Хорезмам связывается священный огонь «Фарнабаг» — один из «трех великих огней Ирана». В разделе затрагивается вопрос отождествления Хорезма с авестийской Арьянем Веджа. Некоторые ученые отрицают идентификацию Хорезма с авестийской страной (Ньюли, Хумбах), между тем Ж. Дюшен-Гийомен считал это возможным. М. Бойс, однако, считает это измышлением уже сасанидского времени. Вместе с тем недостаточность ритуальных и иконографических данных, по мнению авторов монографии, не дает достаточных оснований говорить о самых ранних общинах зороастрийской религии, хотя Хорезм и дает самые ранние примеры оссуарного обряда. Наиболее значительный погребальный памятник, обнаруженный на территории Хорезма — Кой-Крылган-кала, не имеет, по мнению авторов, ничего общего с зороастризмом и, видимо, предназначался для погребения одного из царей, правивших в ту эпоху. Что касается интерпретации советскими археологами части комплекса как объектов, связанных с астрологией культов, то авторы считают, что памятник изначально предназначался вовсе не для культа и что подобная функция памятника была второстепенной. Связь обнаруженного в нижней части комплекса колодца с культом Анахиты представляется исследователям неубедительной.

Третья часть книги посвящена политической и религиозной ситуации неиранских областей бывшей ахеменидской империи. В западной части Малой Азии это Лидия, Кария и Юго-Западная Фригия. В центральной и восточной частях Малой Азии это Фригия с Галатией, Каппадокия и Понт, Киликия. Далее судьба зороастрийской религии рассматривается в областях Коммагены, Сирии и Египта. Отдельный параграф посвящен влиянию зороастрийской религии на религии Восточного Средиземноморья в греко-римский период. Во всех областях культурного влияния бывшей ахеменидской державы процесс контакта и взаимодействия одной из древнейших религий с религиями, верованиями и культурами пестрого по своему этническому составу населения имел свои особенности.

Наконец, в заключительной части монографии имеется обширный экскурс в зороастрийскую псевдоэпиграфику греко-римского мира, написанный Роджером Бекон. Книгу завершает список избранной библиографии.

Хочется подчеркнуть ценность данной монографии, внесшей весомый вклад в историю религий древнего Востока. Скрупулезно собранный в монографии материал — солидная опора для дальнейших исследований и осмысления изучаемых в настоящее время культовых памятников зороастризма на территории Средней Азии и других регионов, куда проникала некогда могущественная религия пророка Зороастра.

К. Абдуллаев

A. MARINUS WES. *Michael Rostovtzeff. Historian in Exile: Russian Roots in an American Context* (Historia Einzelschriften LXV). Stuttgart: Steiner, 1990

Работы М.И. Ростовцева сегодня, как и несколько десятилетий тому назад, занимают достойнейшее место в ряду трудов других признанных корифеев науки об античности. Его имя было канонизировано и стало даже, пожалуй, хрестоматийным еще при жизни. Несмотря на это Ростовцев и по сей день остается фигурой почти загадочной. Таинственность эта объясняется тем, что наша официальная историография долгое время лишь вскользь обращалась к личности Ростовцева, сосредоточив основной полемический пыл на критике его монументальных трудов по социально-экономической истории эллинистического мира и Римской империи.

В этом отношении книга М. Веса заполняет существующую в наших представлениях о М.И. Ростовцеве лауну, тем более что основное внимание автора привлечено к деятельности М.И. Ростовцева в ранние эмигрантские годы. Отличительной особенностью новой книги М. Веса является ее широкая источниковая база.

Прежде всего необходимо отметить кропотливую работу автора с американскими архивами, которые по различным причинам практически недоступны российским историкам-антиквистам. Материалы Архива Университета штата Висконсин в Мэдисоне, где М.И. Ростовцев начинал свою преподавательскую и научную деятельность в США (1920—1924), Бахметевский архив русской и восточноевропейской истории и культуры, находящийся в Колумбийском университете, являющийся одним из крупнейших собраний документов первой волны русской эмиграции в США, а также собрание рукописей Батлеровской библиотеки того же университета, бумаги Института еврейских исследований в Нью-Йорке, материалы архива Оскара Монтелиуса из Стокгольма, несомненно обогатили биографическую работу М. Веса ценнейшими деталями, которые невозможно было бы воссоздать при помощи других видов источников.

На основе материалов переписки М.И. Ростовцева с коллегами и друзьями, его деятельности по казанию помощи русским эмигрантам в Американском комитете по образованию молодежи России в эмиграции и в Толстовском фонде, М. Вес пытается проследить всю длиннейшую цепочку связей и знакомств ученого. Также широко использованы автором русские эмигрантские периодические издания, уже опубликованные мемуары деятелей русского зарубежья, близких к М.И. Ростовцеву, равно как и копии писем, переданных ему из личных собраний их потомков, например, из собрания С.П. Сорокина.

Привлекают автора и архивные фотографии М.И. Ростовцева, в большинстве своем ранее никогда не публиковавшиеся. Это несомненно очень ценные материалы, поскольку в России широко известны всего лишь несколько фотографий антиковеда.

Одной из центральных задач, поставленных М. Весом, является определение роли и места М.И. Ростовцева в партии кадетов в период первых месяцев существования Временного правительства, в особенности в марте 1917, вплоть до Октябрьской революции. ЦК кадетской партии, состоящий из 15—20 человек, отнесенных автором к правому крылу партии (В.А. Маклаков, А.В. Тыркова-Вильямс, И.С. Изгоев, А.А. Корнилов, В.А. Степанов, В.И. Вернадский, М.И. Ростовцев и др.), уже тогда начал обсуждение весьма значительных вопросов с Временным правительством. Со многими из перечисленных лиц Ростовцев поддерживал тесные отношения как в России, так и в эмиграции. В особенности это относится к А.В. Тырковой-Вильямс (начало 20-х годов), М.В. Винаверу. Среди деятелей кадетской партии Михаил Иванович особенно выделял Корнилова, в котором видел спасителя Отечества и крайне сожалел о крахе его августовского мятежа, Владимира Вернадского, отца Георгия Вернадского (впоследствии профессора Йельского университета). Замечательные отношения сложились у М.И. Ростовцева с П. Милоковым и В. Набоковым, другом которого он оставался на протяжении всей своей жизни.

Очевидно, даже после того как в июле 1919 г. бесславно закончился поход Колчака, Ростовцева не покидала надежда на скорый конец большевистского режима в России. Об этом свидетельствуют приводимые М. Весом дневниковые записи М.И. Ростовцева, датированные октябрем 1919 — мартом 1920 г. Из них становится ясно, что Ростовцев с неослабевающим интересом и напряжением следил за событиями, происходившими в России. Можно только предполагать, что лишь после марта 1920 г. он принял окончательное решение относительно своего дальнейшего пребывания за границей. Поэтому когда 17 апреля 1920 г. из Константинополя в Лондон прибыл А. Деникин, то на вокзале Ватерлоо из членов Russian Liberation Committee его встречал только П. Милоков. А. Тыркова-Вильямс находилась в это время в Константинополе, куда пошла после завершения работы Британской миссии в Южной России, членом которой был ее муж — Г. Вильямс, а М.И. Ростовцев находился во Франции и готовится к посещению Северной Африки.

Ростовцев был одним из первых, если не первым русским ученым, появившимся в США в качестве эмигранта спустя несколько лет после Октябрьской революции.

Существуют разные точки зрения относительно истинных причин эмиграции Ростовцева и того, кто

именно помог Ростовцеву выехать из России. Многие исследователи, в том числе и М.Вес, считают, что Ростовцеву помог Оскар Монтелиус. Однако возможно также, что Ростовцев смог покинуть Россию в тот непродолжительный период внутренней мирной передышки, которая установилась в стране до наступления красного террора.

Книга М. Веса содержит довольно много глав, которые в общих чертах описывают события 1918—1919 гг. Следует отметить, что в повествовательную канву этих разделов весьма удачно вплетаются подробно анализируемые М. Весом данные о деятельности М.И. Ростовцева в эти годы, когда последний, ведя агитацию против большевистского правительства и одновременно поддерживая белое движение, основал в Лондоне Russian Liberation Committee. Вместе с ним в работе этой организации принимали участие А.В. Тыркова-Вильямс, Г. Вильямс, П. Милуков и др. К этому же периоду его деятельности относится и появление брошюры «Пролетарская культура». О прочной связи М.И. Ростовцева с белоэмигрантскими кругами свидетельствует приводимый М. Весом весьма примечательный факт. Оказавшись в Нью-Йорке, Ростовцев сделал один из своих первых телефонных звонков в Russian Information Bureau, которое являлось отделением Russian Liberation Committee.

Можно лишь догадываться, что первоначально жизнь Ростовцева в США была столь же неустроенной, как и жизнь любого другого эмигранта. Это подтверждают и материалы, обнаруженные М. Весом. Он цитирует некоторые письма Ростовцева к Винаверу, относящиеся к начальному периоду пребывания Михаила Ивановича в США, где, описывая другу тяготы жизни, последний сообщает, в частности, что принял приглашение из Висконсина «с голоду». И далее: «Жизнь тяжела, Максим Моисеевич. Для человека моих лет и моего положения очень сложно было решиться на переезд в Америку и поиски работы здесь... Боже, помоги мне сделать это поскорее. Я очень устал». И опять Винаверу: «Что тебе рассказать о себе? Я преподаю в провинциальном университете, что-то вроде Казани или Воронежа» (с. 51—52). Подобные настроения, по всей вероятности, были доминирующими не только в переписке с Винавером, но и с другими представителями русской эмиграции.

М. Вес полагает, что после переезда в Америку М.И. Ростовцев решает остаться здесь навсегда. Об этом косвенным образом свидетельствуют данные по количеству публикаций Ростовцева на английском языке. Например, уже с конца 20-х годов в его научном наследии начинают преобладать работы, написанные на английском языке. Наибольшее количество публикаций М.И. Ростовцева на английском языке приходится на конец 20-х годов. М. Вес объясняет это тем, что с момента своего появления в Йельском университете Ростовцев пытался закрепить там за собой место. В то же время собственное нестабильное положение не мешало ему принимать деятельнейшее участие в судьбах друзей и коллег, оставшихся в России и в Европе. Это видно из переписки М.И. Ростовцева с известным византинистом Александром Васильевым, который, вероятно, не без участия Ростовцева был приглашен в Университет Висконсина в Мэдисоне после того как Михаил Иванович продолжил свою преподавательскую карьеру в США в Йельском университете.

Есть все основания полагать, что при написании своих фундаментальных трудов по социально-экономической истории М.И. Ростовцевым был использован личный «русский опыт». Особенность ростовцевского подхода к античной истории автор видит в умении экстраполировать события 1917—1919 гг. в России на события, происходившие в Римской республике. Показательна в этом плане одна из последних работ, написанных М.И. Ростовцевым в России, — «Рождение Римской империи» (Петроград, 1918), где он специально подчеркивал, что не желал бы проводить чрезмерное количество параллелей между гражданскими войнами в Риме и событиями 1917—1918 гг. в России. Неизбежность краха большевизма Ростовцев видел в исключительно аграрном, на его взгляд, характере русского общества. По мнению Михаила Ивановича, русские крестьяне в лице Ленина и Троцкого нашли своих Катилину и Клодия, а в лице Керенского — Цицерона. Для Ростовцева в особенном российском прошлом существовал столь глубокий и непреходящий смысл, что для интерпретации событий античности это неизменно давало ему возможность проводить аналогии с отечественной историей. Несмотря на то, что Ростовцев находился в Америке в период великой депрессии 30-х годов, она никак не отразилась в его работах. Поэтому некоторые современники Ростовцева (например, Уэстерман) высказывали предположение о крайнем национализме историка.

В этом смысле Ростовцев был типичным представителем так называемой белой эмиграции. М. Вес приводит строки из письма Ростовцева П. Сорокину, где Михаил Иванович советовал своему другу привыкать, по мере возможности, к новым условиям, но не терять надежду на возвращение домой. Примечательно, что даже в последние годы жизни Ростовцев писал письма своим друзьям-эмигрантам только на русском языке, придерживаясь дореволюционной орфографии. Нельзя не согласиться с А. Момильяно, который полагал, что именно вынужденный разрыв с родиной придал научному творчеству М.И. Ростовцева присущее ему своеобразие и сделал его столь значительной фигурой на историческом небосклоне.

Отдельные разделы исследования М. Веса посвящены роли Ростовцева в создании различных русских научных и общественных организаций за рубежом. В основном эта активность была направлена на

поддержку русских ученых, оказавшихся в изгнании в весьма затруднительном моральном и материальном положении.

В феврале 1920 г. в Париже была создана Русская академическая группа. В работе учредительного собрания этой группы принимал участие и М.И. Ростовцев. Первоначально свое желание сотрудничать с Академической группой изъявили также некоторые французские ученые. Однако вскоре Ростовцев получил приглашение из Мэдисона. Почти одновременно с Русской академической группой в Париже была основана Русская гимназия для детей эмигрантов. До самой своей смерти в 1933 г. историю в этой гимназии преподавал брат Михаила Ивановича Федор Ивановича Ростовцев.

М.И. Федоров в 1922 г. образовал Центральный комитет по обеспечению высшего образования русскому юношеству за границей. Второй подобный комитет был основан в США и получил название Американского комитета для образования русского юношества в эмиграции (Бостонская группа). М.И. Ростовцев принимал участие в работе обоих комитетов, и М. Вес весьма аргументированно доказывает, что М.И. Ростовцев стоял у истоков этих организаций.

Российская эмиграция никогда не забывала своих героев. Знаменитый Кондаковский семинар в Праге выпустил к 60-летию со дня рождения М.И. Ростовцева статью Г.В. Вернадского. Это само по себе является указанием на отношение и сопричастность Ростовцева к семинару. Известно, что после смерти Н.П. Кондакова в феврале 1925 г. Ростовцев настаивал на превращении этого семинара в Русско-Американский институт. Как полагает М. Вес, именно с этой целью во главе семинара был поставлен Г.В. Вернадский, который вскоре вслед за Ростовцевым переместился в Йельский университет и получил там звание профессора.

К указанной части книги примыкают по смыслу главы, посвященные анализу роли Ростовцева в судьбах Г.В. Вернадского, В.В. Набокова, раскрывающие суть его отношений с ближайшими друзьями, например, Э. Бикерманом и др. Горькие эмигрантские годы делали свое дело — зарубцовывались постепенно раны ранних лет пребывания вдали от родины, жизнь постепенно входила в свою колею. В связи с этим стала постепенно спадать политическая активность Ростовцева, его участие в различных политических эмигрантских союзах, группах, комитетах и проч. Все это уступило место внутренним политическим сомнениям. Одновременно совершенно явно стали проявляться новые научные приоритеты М.И. Ростовцева — это Ближний и Дальний Восток. В конце 1936 г. Михаил Иванович отправился в путешествие на Дальний Восток и в Юго-Восточную Азию. Теплоходом из Нью-Йорка до Генуи, оттуда на Цейлон, а далее — в Индию (Бомбей, Дели, Агра), Китай. Очевидно, что, не имея возможности продолжить исследования по истории юга России, Ростовцев пытается удовлетворить свою научную любознательность новыми материалами из других регионов Евразии.

Отдельное место в книге М. Веса занимает проблема: Ростовцев и религия. В связи с этим хотелось бы обратить внимание на одно из высказываний Г. Вернадского о религиозных чувствах русской эмиграции, приводимое М. Весом. Вернадский утверждал, что, будучи убежденными атеистами в дореволюционный период, многие, находясь в эмиграции, самостоятельно впервые пришли или вернулись в лоно церкви. М. Вес полагает, что Ростовцев не был в этом отношении исключением. Косвенные данные об изменениях во взглядах Ростовцева на религию можно обнаружить во многих письмах послереволюционного периода.

В отказе Ростовцева принять приглашение Гарвардского университета в 1938 г. М. Вес усматривает явные симптомы депрессии, овладевшей Ростовцевым, и с этой целью приводит обширную цитату из переписки Михаила Ивановича с Питиримом Сорокиным. Очень трудно до конца согласиться с М. Весом относительно причин депрессии, поскольку в цитируемом им же самим письме Ростовцева имеются строки, которые, на наш взгляд, и содержат объяснение причин отказа. Действительно, Ростовцев писал о том, что чувствует себя подавленным, что по-прежнему делает много ошибок в английском, что каждый проводимый семинар требует усилия... В другом месте причину отказа Ростовцев объясняет дружественной атмосферой, сложившейся вокруг него в Йеле, большим количеством своих учеников, работающих в Йеле и поддерживающих его морально и т.п. Что касается Гарвардского университета, то Ростовцев характеризует обстановку, сложившуюся там, как весьма напряженную. Вполне понятно, что человеку его возраста и положения не хотелось менять уже устоявшиеся отношения с коллегами на нечто неизвестное, что, возможно, ожидало его в Гарварде.

Одной из характерных черт труда М. Веса является его мозаичность. Автор очень критичен в своем анализе архивных материалов и старался обойти в своем биографическом описании те периоды жизни и стороны деятельности русского историка, относительно которых не имел широкого выбора источников. Одним из следствий такого подхода явилось отсутствие цельного образа М.И. Ростовцева как русского историка, как личности, как ученого и общественного деятеля. Однако с нашей точки зрения это нельзя считать недостатком работы, так как о жизни и деятельности Ростовцева сохранилось больше легенд, чем надежных фактов. Поэтому любая свежая информация, подкрепленная таким количеством вводимых впервые в оборот источников, является настоящим событием. Однако, при обилии использованных источников, автор совершенно очевидно упустил из вида еще целый ряд архивных собраний, где хранятся материалы, связанные, в основном, с научной деятельностью М.И. Ростовцева. Как пример можно привести

переписку Ростовцева с Ф. Шахермайром, которая является частью архивной коллекции Университета в Торонто, или собрание архивных материалов Дьюкского университета (Duke University) и т.д. Хотя, быть может, в этой работе автор и не пытался рассмотреть вопрос о научных контактах ученого, а только лишь сделал попытку приблизиться к этой теме (глава об Э. Бикермане).

Особенностью всей книги М. Веса является отличающее ее чувство бесконечной любви к России, русской истории и культуре. В монографии имеется даже специальная (нулевая глава), в которой автор рассказывает о причинах, приведших его к изучению русского языка, истории и культуры.

Остается лишь отметить, что работу М. Веса следует рассматривать как отправную точку в предстоящем длительном изучении интересной и неисследованной темы.

К.А. Аветисян, К.О. Битюков

© 1994 г.

A. ARRIBAS, M.G. TRÍAS, D. CERDÁ, J. DE HOZ. *El barco de El Sec* (Costa de Calvia, Mallorca). Estudio de los materiales. Mallorca: Graficas Miramar, 1987. 659 p.

Grecs et Ibères au IV<sup>e</sup> siècle avant Jésus-Christ: Commerce et Iconographie (Actes de la Table ronde, Bordeaux III, 1986) Réunis par P. Rouillard et M.-C. Villanueva-Puig (Publications du Centre Pierre Paris, 19). Paris: de Boccard, 1989. 428 p.

Названная коллективная монография испанских ученых посвящена исследованию груза корабля, затонувшего у Эль-Сека, в бухте Пальма де Мальорка. Груз состоял из 500 амфор различных центров (рис. 1), примерно 30% которых относятся к продукции Самоса, около 15% — Сицилии, 11% — Коринфа. Поразительно, что на четвертом месте, составляя 8% (38 штук) от общего количества амфор, представлены «пантикапейские» амфоры (рис. 2)<sup>1</sup>. Кроме амфор груз корабля состоял из аттической чернолаковой и краснофигурной керамики, жерновов, медных слитков и бронзовых сосудов. Среди бронзовых сосудов имеются фрагменты трех ситул и лебеса, фрагментированный кратер с ручками, украшенными волютами, по предположению А. Аррибаса (с. 539—541, 550—551, рис. 3—4), выполненный в одном из апулийских центров, возможно в Таренте, в начале IV в. до н.э., ручка бронзовой ойнохои с атташем в виде маски силена, возможно, южноиталийского или сицилийского изготовления начала IV в. до н.э. (с. 542—543, 552, рис. 5, 1—2), фрагмент бронзового канделябра, находящий ближайшие аналогии в некрополе этрусского города Спина (с. 543—544, 553, рис. 6, 1). На 41 сосуде из Эль-Сека имеются граффити: 26 — греческих, 15 — пунийских, причем если часть греческих граффити определяла количественные характеристики грузов, то все пунийские были личными именами. На этом основании предполагается, что корабль скорее всего принадлежал торговцам из Карфагена (с. 651—656). Авторы публикации находок из Эль-Сека, реконструируя возможный маршрут корабля, затонувшего, по их мнению, во второй четверти IV в. до н.э., полагают, что он шел, постепенно пополняясь товарами, с востока на запад: из Самоса, через Афины, Сицилию и Карфаген к Испании (с. 651—656).

В декабре 1986 г. в III Университете Бордо состоялся круглый стол, посвященный проблеме контактов греков и иберов в IV в. до н.э. и в основном находке из Эль-Сека (с. 15—146). В рецензируемых материалах круглого стола в сжатой по сравнению с монографической испанской публикацией форме представлены находки из кораблекрушения, при этом краткость не привела к снижению информативности публикации. В обзоре Г. Триас (с. 21—49) представлена аттическая краснофигурная керамика; Д. Серда публикует чернолаковую аттическую керамику и амфорный материал (с. 51—92); простая посуда, бронзовые изделия, жернова анализируются А. Аррибасом (с. 93—116), граффити — Х. де Озом (с. 117—130).

Значительный интерес представляют материалы дискуссии, развернувшейся по поводу публикации (с. 131—146). Ряд выступивших в дискуссии коснулся датировки отдельных находок. Так, К. Кёлер подтвердила со ссылкой на мнение В. Грейс данное Д. Сердой пантикапейское определение амфор, выделенных им в группу O, и прочитала на клейме единственной синопской амфоры имена астинома Эндема

<sup>1</sup> Недавно С.Ю. Монахов предположил, что амфоры, атрибутированные И.Б. Зеест как пантикапейские, на самом деле являются самыми ранними амфорами херсонесского производства и датируются третьей четвертью IV в. до н.э. См. Монахов С.Ю. Амфоры Херсонеса Таврического IV—II вв. до н.э. Саратов, 1989. С. 42—50. Для реконструкции принципа каботажной торговли смешанными грузами принципиально не важно, идет ли речь об амфорах Пантикапея или Херсонеса, найденных на крайнем западе Средиземноморья, для датировки же кораблекрушения у Эль-Сека принадлежность амфор к третьей четверти IV столетия служит еще одним подтверждением его поздней даты.

и гончара Тимория, с эмблемой «орел на дельфине», отнеся его к первой группе по классификации Б.Н. Гракова, которую, по мнению К. Кёлер, в настоящее время датируют временем ок. 360—320 гг. до н.э. (с. 132)<sup>2</sup>. Важность этого определения К. Кёлер для датировки кораблекрушения подчеркнул в своих пространных выступлениях Б. Шефтон, поставивший интересную проблему возможного расхождения между датировками груза корабля и кораблекрушения. Исследователь полагает, что дата синопского клейма говорит в пользу того, что кораблекрушение произошло, вероятнее всего, в третьей четверти столетия, рассматривая в подтверждение высказанного предположения аттическую чернолаковую керамику из Эль-Сека (с. 134—138) и определяя возможные пути ее распространения в средиземноморском бассейне. Среди бронзовой посуды, найденной на месте кораблекрушения, Б. Шефтон выделяет массовые изделия и предметы высокого художественного уровня: ситулу, кратер, канделябр, которые можно считать дарами (introductory gifts) подобно высокохудожественным изделиям VIII—VII вв., происходящим с юга Испании. Выделенные бронзы, по мнению исследователя, предназначались для иберийского правителя, который либо давал разрешение на продажу груза корабля, либо даже брал на себя функцию торгового посредника (с. 140). Ж.-П. Морель, обращаясь к характеру груза, привел параллели некоторым находкам из раскопок Карфагена. Вместе с тем исследователь не признает безоговорочно, что корабль был пунийским (с. 141—142). М. Батс полагает, что пунийские граффити не обязательно свидетельствуют о принадлежности корабля карфагенянам, а могут указывать лишь на их присутствие в составе команды корабля (с. 142). П. Руийар также выступил против однозначного определения команды корабля как пунийской, называя ее «средиземноморской». Ж.-П. Морель все же считает, что для определения «национальной принадлежности» корабля в распоряжении ученых имеется недостаточно сведений о механизмах морской торговли (с. 145—146)<sup>3</sup>. Мнения участников дискуссии о датировке кораблекрушения в основном сходятся на второй четверти IV в. до н.э.: от 375 г. до н.э. (Д. Серда), до 350 г. до н.э. или начала третьей четверти столетия (А. Трезини, Ф. Вийар, М. Батс) (с. 139—142). Относительно предполагаемого маршрута корабля Ж.-П. Морелем было высказано сомнение в том, что отправной точкой был Самос — вряд ли об этом можно говорить, основываясь лишь на преобладании в составе груза самосских амфор (с. 144).

Следующий раздел рецензируемых материалов круглого стола посвящен проблемам торговли на Иберийском полуострове в V—IV вв. до н.э. Х.Ф. Хурадо и П.К. Боне рассматривают проблемы экономического кризиса в провинции Уэльва, начавшегося в конце VI в. до н.э. и продолжавшегося до середины V столетия, после чего сюда вновь стала поступать греческая расписная керамика (с. 149—159). К.С. Фернандес, проанализировав аттическую краснофигурную керамику из некрополя иберийского поселения Кастуло конца V — первой половины IV в. до н.э., пришел к выводу, что это поселение играло важную роль в контроле и перераспределении привозных товаров в богатом рудами районе (с. 161—168). Ж. Гран-Аймерих (с. 169—177) публикует аттическую чернолаковую керамику V—IV вв. до н.э. из раскопок Малаги. Обобщающий характер носит статья К. Кампенон, в которой на основании статистических выкладок анализируется динамика импорта на Иберийский полуостров на рубеже V—IV вв. до н.э. аттической краснофигурной керамики, особенности ввоза той или иной формы сосудов, характерные наборы привозной посуды для различных памятников Испании, в сводные таблицы включены статистические данные и по другим регионам Средиземноморья и Причерноморья (с. 179—191). В дискуссии по докладом публикуются выступления П. Руийара, Р. Ольмоса, П. Кабрера, Ф. Вийара, П. Левека и других исследователей (с. 191—193).

Проблемам обмена и экономики в V—IV вв. до н.э. посвящен следующий раздел сборника. Он открывается статьей М. Батса, где поставлены теоретические проблемы зависимости производства, распределения и потребления керамической продукции на примере некоторых категорий аттической керамики. Автор считает, что набор форм зависел прежде всего от производителя: связь производителя с потребителем осуществлялась через посредников, при этом потребители обычно не могли оказывать влияния на набор форм, им предоставлялась свобода выбора в рамках предлагаемого ассортимента товаров (с. 198—216). А. Брессон, обратившись к анализу отношения к проблемам внешней торговли в сочинениях Аристотеля, пришел к выводу о том, что завоевавшая в последнее время признание точка зрения

<sup>2</sup> См. Граков Б.Н. Древнегреческие керамические клейма с именами астиномов. М., 1929. С. 119 (о разделении группы I на подгруппы А и Б); с. 114, № 13 (астином Эндем); с. 118 сл., № 35 (фабрикант Тиморий; этот гончар сопутствует только ранней части астиномов подгруппы А). О передатировке I группы см. Брагинский И.Б. Экономические связи Синоп в IV—II вв. до н.э. // Античный город. М., 1963. С. 133: I группа — ок. 360—320 гг. до н.э. Ср.: *Šelov-Kovedjaev Th.V. Histoire et état actuel de l'épigraphie céramique grecque (amphores et tuiles) en Union Soviétique // Recherches sur les amphores grecques (BCH. Suppl. XIII). P., 1986. P. 21* (опечатка — 360—330 гг. до н.э. вызвала ошибку Келер; правильно: *Alabe F. Les timbres amphoriques de Sinope trouvés en dehors du domaine pontique // Ibid. P. 377*). Таким образом, если Эндем — древнейший в подгруппе А астином, то его клеймо должно датироваться еще 360—350 годами до н.э.

<sup>3</sup> Р. Харрисон (*Harrison R.J. Spain at the Dawn of History: Iberian, Phoenicians and Greeks. L., 1988. P. 77—78*) полагает, что корабль принадлежал карфагенским торговцам.



М. Финли, М. Остина, П. Видаль-Наке и др. о незначительной роли внешней торговли, за исключением ввоза продуктов питания, в экономике греческого города должна быть пересмотрена (с. 217—238). По мнению Р. Деска, афинская экономика в IV в. до н.э. представляла собой частично рыночную экономику, основанную главным образом на собственных ресурсах: сельскохозяйственном производстве и добыче серебра (с. 239—252). В дискуссии по докладом выступили Р. Этьен, Ж.-П. Морель, М. Батс, П. Левек, А. Брессон (с. 253—257).

Заключительный раздел сборника посвящен проблемам иконографии. Ф. Лиссарраг рассматривает неоднократно дискутировавшуюся в последнее время проблему о связи сюжетов росписи аттических ваз с направлениями их ввоза и полагает, что с точки зрения моделей торговли изображения на вазах играли второстепенную роль по сравнению с формами сосудов (с. 261—269). Эта, же проблема на основании анализа греческой керамики IV в. до н.э. с изображениями дионисийских сцен, найденной на Иберийском полуострове, ставится М.-К. Вильянуэва-Пуиг, которая приходит к аналогичному заключению (с. 297—317). С другой стороны пришли к подобным же выводам А.-Ф. Лоранс и М. Шваллер, проведя анализ контекста находок аттической расписной керамики в некоторых иберийских некрополях (с. 386—395). Ж. де ла Женьер рассматривает проблему использования кратеров в качестве погребальных урн в Италии, Сицилии и Иберии в V в. до н.э. (с. 271—282). Методология анализа греческой и иберийской иконографии, проблемы заимствования иберами греческих образов — тема исследования Р. Ольмоса (с. 283—296). Греческому влиянию на местную иберийскую скульптуру, фигурную керамику, ювелирные изделия посвящены публикации И. Негуэруэла, В. де Грино Фронтера, М.Х. Пена, Э. Николини. Раздел завершается статьей М. Торелли, который предлагает рассматривать иберийский мир в качестве модели, промежуточной между этрусским обществом, для которого интеграция греческой культуры зависела от внутренней его структуры, воспринимавшей или даже нуждавшейся в образах, предлагаемых греческой цивилизацией, и другими местными культурами Италии, которые хотя и находились в тесном контакте с миром греческих колоний, не воспринимали греческих образов, поскольку структура этих обществ не нуждалась в подобном заимствовании (с. 397—400). В дискуссии выступили Ж. Николини, Р. Ольмос, Ж. Маркаде, А. Рувере, М. Гра и др. (с. 401—404).

Итоги коллоквиума были подведены в выступлении П. Левека (с. 407—413), подчеркнувшего удачное сочетание основных тем обсуждения — торговли и иконографии и наметившего важные направления дальнейших исследований.

*М.Ю. Трейстер*

© 1994 г.

*Social Struggles in Archaic Rome: New Perspectives on the Conflict of the Orders. California: Univ. of California press, 1986. XXV, 464 p.*

Определяя значимость темы и суть проблемы «конфликта сословий» (так называют авторы книги сословную борьбу), редактор издания К. Раафлауб пишет, что конфликт сословий имел решающее значение в истории Рима, так как в ходе его развития происходило становление социально-политической структуры, давшей римскому государству силу, гомогенную внутреннюю связь, т.е. все то, что было необходимо ему для завоевания сначала Италии, а затем всего Средиземноморья. Несмотря на важность проблемы, историческое значение конфликта, считает К. Раафлауб, еще недостаточно раскрыто. В статьях, написанных крупными специалистами-античниками разных стран на основе анализа источников и литературы, последовательно рассматриваются такие существенные аспекты темы, как: значение и достоверность литературной традиции, проблема происхождения социальной дихотомии, содержание понятий патриции и плебеи, *patres* и *plebs*, возникновение плебса, этапы конфликта сословий, религиозный аспект сословных различий, политическое значение кодификации законов в процессе конфликта сословий, интеграция плебеев в политические сословия после 366 г. до н.э., время окончания конфликта сословий.

Сборник открывается статьей К. Раафлауба (с. 1—52)<sup>1</sup>, где дается историографический обзор проблемы. По мнению автора, в литературе существуют разные подходы к изучению темы, рассмотрению которых и посвящен вводный очерк.

Значительный интерес представляет работа этого же автора об этапах конфликта сословий (с. 198 —

<sup>1</sup> *Raaflaub K.A. The Conflict of the Orders in Archaic Rome: A Comprehensive and Comparative Approach.*

244)<sup>2</sup>. Традиционно, говорит К. Раафлауб, хронологическими рамками конфликта считаются: мятеж плебеев в Риме 494 г. до н.э., т.е. первая сецессия плебеев, и конец в 287 г. до н.э. — закон Гортензия — появление плебейского народного собрания, связавшего плебеев со всей общиной. Эти хронологические рамки, считает историк, скорее символические, чем реальные. Ведь причины, которые привели к социальным конфликтам и к взрыву — сецессиям, имеют более длительную историю, оформление сословий происходило не одновременно, в одно и то же время, а в процессе взаимной борьбы.

В статье Т. Корнелла (с. 52—77)<sup>3</sup> речь идет о степени надежности литературной традиции. По мнению автора, проблема не в том, что недостаточно доказательств ее достоверности (наоборот, считает Т. Корнелл, их много), вопрос в том, какие данные в качественном или количественном отношении являются для нас достоверными. И только дальнейшее изучение литературной традиции в сопоставлении с другими источниками, доставляемыми археологией, позволит восстановить подлинную историю сословной борьбы.

Р. Дивлин (с. 327—353)<sup>4</sup> утверждает, что трудно завоеванные плебсом победы, закрепленные законами Лициния—Секстия 367 г. до н.э., надо считать только началом длительного процесса консолидации приобретенных плебеями прав и дальнейшего покушения на патрицианские привилегии. Цель ученого, как он сам ее определил, рассмотреть причины плебейских успехов и патрицианского противодействия для того, чтобы понять природу этих результатов и политическую систему, в которой они развивались.

О роли религии в сословной борьбе пишет Дж. Линдерский (с. 244—262)<sup>5</sup>. Значение темы в том, что правовые отношения в Риме облекались в религиозную форму, а это не могло не оказать влияния на развитие конфликта сословий; в таком плане в статье рассматривается институт брака. Две статьи сборника посвящены юридическим аспектам — политическому значению кодификации законов в архаических обществах и значению Десяти Таблиц в конфликте сословий<sup>6</sup>.

Интересна работа Ж. Ришара (с. 105—130)<sup>7</sup> о патрицианско-плебейском дуализме в римской общине. Эта доктрина, пишет автор, содержится во всех древних текстах, однако канонический характер традиции еще не гарантия ее достоверности. Многие историки предлагают рассматривать патрициат в эпоху возникновения города не как аристократию, а как древнейшую гражданскую общину, а патрициев как потомков "отцов-основателей" общины. Ж. Ришар решает этот вопрос в ином ключе. Для него патрицианско-плебейский дуализм — краеугольный камень в анализе — лишь результат влияния древнегреческой идеологии периода зарождения полиса. Этот дуализм не мог лежать в основе образования римского общества, формула *populus plebsque* не имеет значения для царского периода (с. 107, 108, 128). Патриции в указанную эпоху — это аристократия, *populus* же в целом представляет собой гомогенную общность, объединение в курии мужчин (*viri*) «без всякого патрицианско-плебейского дуализма». *Curia* — группа *viri*, а не патрициев (с. 107—108). Плебеи, по его мнению, были аборигенами: "Археологические находки на холмах Септимонтия содержат имена, принадлежащие исключительно плебейским *gentes*" (с. 113). Дуализм сословий возник, пишет Ж. Ришар, только начиная с V в. до н.э., когда "патриции сплотились и монополизировали власть" (с. 113), а плебс в связи с первой сецессией тоже организовался и впервые появился на исторической сцене. Это — фермеры-должники (*pecii*), отчаявшиеся земледельцы, восставшие против знати (с. 113, 128—129). "Неверно искать активные и лидирующие элементы плебейской революции в городе" (с. 124). С момента создания плебеями своей организации можно говорить о начале конфликта и дуализме сословий (с. 114, 128—129). Реформы Сервия Туллия, по мнению Ж. Ришара, диктовались желанием царя предотвратить расширение пропасти между знатью и остальной частью населения с тем, чтобы укрепить общину, которая находилась в процессе разложения. Однако "усилия Сервия не увенчались успехом" (с. 119).

Построения Ж. Ришара вызывают возражения, основывающиеся на устоявшейся в науке концепции существования в римской общине квиритов гентильной патрицианской организации<sup>8</sup> и чужеземцев вне ее. Нельзя не учитывать данных античных историков (хотя, видимо, они допускали некоторое смещение событий во времени) о живших на этой территории людях, на связанных родовыми узами с квиритами — плебеях. Напомним, например, сообщение Ливия о том, что во времена Ромула люди прибывали в Рим «из соседних народов» (*ex finitimis populis* — Liv. I. 8.6), число их в городе постоянно росло при царях Тулле Гостилии и Анке Марции (Liv. I. 33. 1; I.33.8; I.28.7; I.29.1). По данным Дионисия, «Ромул, отделив низших

<sup>2</sup> *Idem*. From Protection and Defense to Offense and Participation: Stages in the Conflict of the Orders.

<sup>3</sup> *Cornell T.J.* The Value of the Literary Tradition Concerning Archaic Rome.

<sup>4</sup> *Develin R.* The Integration of the Plebeians into the Political Order after 366 B.C.

<sup>5</sup> *Linderski J.* Religious Aspects of the Conflict of the Orders: the Case of *Confarreatio*.

<sup>6</sup> *Eder W.* The Political Significance of the Codification of Law in Archaic Societies: An Unconventional Hypothesis. P. 262—301; *Toher M.* The Tenth Table and the Conflict of the Orders. P. 301—327.

<sup>7</sup> *Richard J.C.* Patricians and Plebeians: the Origin of a Social Dichotomy.

<sup>8</sup> *Niebuhr B.G.* *Römische Geschichte*. В., 1853; *Энгельс Ф.* Происхождение семьи, частной собственности и государства. Соч. Т. 21. С. 126; *Моммзен Т.* История Рима. Т. I. М., 1936. С. 61—62; *Маяк И.Л.* Рим первых царей. Генезис римского полиса. М., 1983. С. 188—189.

от высших, дал законы и установил, что кому из них делать: патрициям отправлять магистратуры и жреческие должности, плебам возделывать землю» (Dion. Hal. II.9).

Известно также, что хотя удельный вес труда чужеземцев в хозяйстве страны был велик, они оставались бесправными и находились вне *populus*<sup>9</sup>. И в этом суть дела, истоки социальных и антагонистических противоречий. По мере усиления плебейского слоя борьба между патрициями и плебеями в Риме становилась главным антагонизмом и движущей силой развития общества.

Нельзя также согласиться с трактовкой Ж. Ришаром реформ Сервия Туллия в плане стремления предотвратить гибель родовой общины. Реформы Сервия были, в первую очередь, показателем утверждения в Риме государственных начал и зарождения принципиально иной, гражданской общины (*civitas*).

Р. Митчелл в своей статье (с. 130—175)<sup>10</sup> ставит вопрос: кто такие патрес, патриции, плебеи? Такой вопрос возникает потому, что в источниках, как он считает, между этими слоями населения в политическом смысле нет ясного различия, поэтому и существовали такие обозначения, как *patres* и *conscripti*, *maiores* и *minores gentes* и т.п. Комментируя свое прошлое, римские авторы бессознательно подменяли информацию о различного рода конфликтах борьбой между сословиями, но эта борьба, о которой рассказывается в источниках, имела совершенно другое значение, чем та, о которой пишут современные историки, считает Р. Митчелл. Например, принято датировать сословную борьбу такими датами, как: 494—287 гг. до н.э., однако, судя по документам, эта борьба началась еще при Ромуле в связи с возникновением патрициата и образованием плебейского слоя. У нас нет ясного представления ни о патрициях, ни о плебеях, т.е. о тех, кто вел борьбу. Ведь плебейские имена носили и цари, и консулы, и жрецы. Некоторые патриции, как известно, поддерживали плебеев в их борьбе за политические права, а плебеи нередко находились в союзе с патрициями. Митчелл практически различает патрициев и патрес. По его мнению, между патрес и плебсом существовали только религиозные и юридические различия: «Борьба между патрес и плебеями — выдумка», считает Р. Митчелл (с. 173). Политические и экономические конфликты в римском обществе, конечно, были, но не между патрес и плебеями (там же). Патрес, будучи жрецами, а не светской аристократией, не могли оказывать серьезного влияния на политику. "Историческое развитие Рима следует пересмотреть в свете религиозных и правовых данных, которые в настоящее время не принимаются в расчет" (с. 174)<sup>11</sup>. По мнению Р. Митчелла, как нет ясности в определении сословий, так ее нет и в определении срока окончания борьбы. Следует, пишет он, в качестве критерия взять завершение процесса консолидации сил патрициев и отмирания сословий (с. 137—139).

Нельзя согласиться с суждением Митчелла о сословиях как о «неоформленных группах населения» (с. 132—133), ведь сословия в древнем Риме достаточно четко различались в правовом отношении (запрет браков, исключительное право патрициев на занятие магистратур и т.п.), а также с его характеристикой взаимоотношений между патрес и плебеями. У древних авторов можно найти ряд свидетельств о развитии антагонизма между патрициями и плебеями, плебеями и сенаторами — патрес (Dion. Hal. IX. 38. 3; Liv. II.55.7—9; Plut. Coriol. XVII; XVIII; XXIV и т.д.). Что касается проблемы "отмирания" сословий, о чем пишет Р. Митчелл, то нам представляется более удачной оценка этого явления как "растворения" сословий в ходе сословной борьбы<sup>12</sup>.

Статья А. Момильяно (с. 175—198)<sup>13</sup> посвящена проблеме возвышения римского плебса. Он исходит из того, что римская патрицианская община была однородной. В качестве доказательства у него фигурируют *conscripti* — сенаторы второго класса, которых регистрировали в сенате вместе с патрес. По его мнению, *conscripti* не могли быть плебеями. Если они из плебеев, то почему же, задает вопрос А. Момильяно, в источниках нет даже упоминания о конфликтах между патрициями и плебеями в сенате? *Conscripti* — это промежуточная группа семей, связанная с патрициями, считает он, а иначе они не попали бы в сенат. Эта группа обеспечивала места немногим непатрицианским консулам (с. 183, 187—188).

Следует заметить, что неопределенность сообщений древних авторов о *conscripti* (Liv. I.28.7; I.35.6; Cic. De rep. II.20.35; Cic. Ad fam. IX.21.2; Dion. Hal. III. 67.1) дают основания и для других толкований. Вероятно, состав *conscripti* был неоднороден<sup>14</sup>.

Другой пример в качестве доказательства однородности архаического *populus* Момильяно берет из военной истории: *populus* — *pilumnus*, т.е. община копьеносцев, носящих *pilum* (копье). И в архаической

<sup>9</sup> Маяк И.Л. *Populus, cives, plebs* // ВДИ. 1989. № 1. С. 70—72.

<sup>10</sup> Mitchell R.E. The Definition of *patres* and *plebs*: An End to the Struggle of the orders.

<sup>11</sup> Из работ на эту тему можно указать: Мицицкий Н.И. Религиозный аспект сословно-классовой борьбы патрициев и плебеев в древнем Риме: Автореф. дис... канд. ист. наук. Минск, 1977; он же. Отношение патрициев и плебеев к частному и общественному культу в древнем Риме // Вопросы истории древнего мира и средних веков. Минск, 1974.

<sup>12</sup> Энгельс. Происхождение семьи... С. 129, 169.

<sup>13</sup> Momigliano A. The Rise of the Plebs in the Archaic Age of Rome.

<sup>14</sup> Фомичева Н.Г. Проблема появления *gentes minores* при Тарквинии Древнем // Из истории древнего мира и средних веков. М., 1987. С. 27, 32, 36.

формуле *populus plebsque* слово «плебс» означает только пехоту (с. 184). «Секрет» успеха плебса, считает А. Момильяно, в «серьезной оплошности патрициев, допустивших в патрицианском государстве появление плебейства» (с. 190). Но в науке существует и иная точка зрения, с которой мы согласны: выдвигание плебса в римской общине объясняется развитием в ней рабовладельческих отношений<sup>15</sup>.

В заключительной статье сборника речь идет о завершении конфликта сословий. Дж. Унгерн-Штернберг (с. 353—379)<sup>16</sup> отмечает тяжелое положение римского плебса в архаическом Риме: разоренные и закабаленные плебеи выступали против жестоких притеснений патрициев и кабального рабства (в чем он прав и о чем имеются многочисленные свидетельства древних авторов — Dion. Hal. VI.26.1; 79.2; Cic. De ger. II.33.58; Liv. II.23.1 и др.). Но были в Риме и богатые плебеи, и это обстоятельство, считает автор, дает нам право утверждать, что конфликт сословий имел характер случайной борьбы, но не революции. Плебеи, по его мнению, никогда не ставили перед собой цель радикально изменить социальные условия жизни общества и демократизировать политическую жизнь. Это была борьба без социальных задач (с. 354—355)<sup>17</sup>. Унгерн-Штернберг против общепринятой в науке даты окончания сословной борьбы в 287 г. до н.э., считая этот критерий «односторонним и неточным» (с. 356, 367). «Конфликт сословий закончился только тогда, когда была основана империя» в связи с тем, что «народ и сенат перестали быть независимыми политическими силами» (с. 377).

Полагаем, что принятая в науке дата окончания сословной борьбы 287 г. до н.э. является более справедливой, так как законы диктатора Квинта Гортензия как бы подвели итог завоеваниям плебса, что выразилось в доступности для богатых плебеев практически всех магистратур, в образовании патрицианско-плебейского государства, получении плебеями права законодательной инициативы и обязательности народных решений (плебисцитов) для всех граждан, в том числе и патрициев.

Подводя итоги, следует отметить, что в рецензируемых статьях, написанных на большом материале источников и литературы, рассматриваются важные аспекты проблемы борьбы сословий в римском архаическом обществе, предлагаются новые подходы к решению ряда проблем. Однако трудно согласиться со стремлением авторов называть Архаическим Римом и царскую эпоху и время Ранней Республики (*civitas*), т.е. искусственно объединять два принципиально разных периода в истории древнего Рима, не учитывая разновидности общин (патрицианской и гражданской), основанных на разных видах собственности (родовой и рабовладельческой), без чего нельзя понять закономерностей развития сословной борьбы.

В статьях недостаточно уделяется внимания характеру противоречий, их различию (социально-правовых и антагонистических — классовых), в силу чего и социально-экономическая, и политическая борьба сводится к «конфликту сословий». Эти упущения (в плане материалистического понимания истории древнего Рима), на наш взгляд, снижают в целом положительное впечатление о ценности рецензируемых статей.

С.Р. Ким

<sup>15</sup> Рабовладельческая верхушка в Риме «выделяется из плебса, т.е. не изнутри патрицианской общины, а извне...» (Утченко С.Л. Идейно-политическая борьба в Риме накануне падения республики. М., 1952. С. 18).

<sup>16</sup> Ungern-Sternberg J. The End of the Conflict of the Orders.

<sup>17</sup> Однако сочинения Ливия и Дионисия содержат многочисленные свидетельства об упорной и многовековой борьбе плебеев с патрициями за улучшение социально-экономического положения и политическое равенство, о наличии у плебеев социальной программы — аграрных, антиростовщических и гражданских требований. Результатом борьбы стало крушение в Риме режима патрицианской знати и образование патрицианско-плебейского государства.

# НАУЧНАЯ ЖИЗНЬ

© 1994 г.

## НАУЧНЫЕ ЧТЕНИЯ ПАМЯТИ С.Л. УТЧЕНКО



1 декабря 1993 г. в Институте всеобщей истории РАН состоялись очередные чтения памяти профессора Сергея Львовича Утченко, много лет возглавлявшего сектор древней истории ИВИ и в течение длительного времени работавшего главным редактором «Вестника древней истории».

Чтения открыла зав. сектором античной истории ИВИ *Л.П. Маринович*. В своем вступительном слове она отметила: «Сегодня, 1 декабря, — день рождения Сергея Львовича Утченко. Ему исполнилось бы 85 лет, и этой дате мы посвящаем нынешние чтения. Круг научных интересов Сергея Львовича широк, но была одна эпоха, которая стояла в центре его исследований — переломная эпоха накануне падения республики в Риме. Уже в своей первой монографии «Идейно-политическая борьба в Риме накануне падения республики» С.Л. Утченко исходил из характера античной гражданской общины как отправной категории для анализа протекающих в Риме процессов. Значительно шире методология такого анализа разрабатывается им в его труде «Кризис и падение Римской республики», где рассмотрены основные черты, присущие, при всем их различии, и греческому полису, и римской цивитас. Связь изучаемых событий с исторически сложившимися устоями римского общества — стержневая идея этой книги. В ней выявлено, в какой социально-политической обстановке совершался переход к новому политическому строю и в интересах каких социальных слоев и группировок. Исследование римской государственности, политической борьбы и политической идеологии в связи с основными тенденциями социального и политического развития Рима побудило С.Л. Утченко обратиться к самым коренным вопросам истории античного общества. Так появляются статьи «О классах и классовой структуре античного рабовладельческого общества», «О некоторых вопросах истории рабства», «Становление Римской империи и проблема социальной революции». Историческое развитие не представлялось С.Л. Утченко безликим, его всегда интересовало

воплощение социальных и политических сил, ведущих идей времени в конкретных событиях и деятельности людей. Его третья книга так и озаглавлена — "Древний Рим. События, люди, идеи". В ней он стремится восстановить политическую и культурную атмосферу эпохи упадка республики и становление империи. В своей последней работе "Политические учения древнего Рима (III—I вв. до н.э.)" (вышедшей в свет уже после его кончины) Сергей Львович ратует за самобытность римской культуры, в частности ее политической мысли. Он показывает, как на римской почве греческие политические теории меняли свой характер. Сергей Львович был блестящим стилистом, он обладал редким даром писать не только интересно, но и легко. Эта его способность особенно ярко проявилась в двух его работах биографического жанра — "Цицерон и его время" и "Юлий Цезарь" — оригинальных исследованиях о двух ключевых фигурах римской истории I в. до н.э. Хотелось бы подчеркнуть, что С.Л. Утченко обогатил наше антиковедение рядом принципиально новых положений, которые (как ясно за прошедшие со времени его смерти годы) способствуют дальнейшему развитию нашей науки».

По традиции после вступительного слова был зачитан текст из неопубликованных рукописей С.Л. Утченко. На этот раз внимательно присутствовавших были предложены первые страницы из его автобиографической повести «Вступление», где идет речь о его детских впечатлениях и сохранившихся в памяти событиях 1916—1918 годов — о тревожности обстановки, стрельбе на улицах, трудностях добывания продуктов и, в частности, о похоронной процессии Г.В. Плеханова, случайным свидетелем которой он оказался, стоя в очереди за хлебом. В связи с этим С.Л. Утченко делает попытку теоретически осмыслить значение сообщений современников об исторических событиях, свидетелями которых они были, и рассуждает о сущности исторического факта как категории исторических исследований (это, вероятно, первый набросок или один из вариантов его суждений по этому поводу<sup>1</sup>). Прочитанный текст рукописи был очень тепло принят слушателями.

Затем были заслушаны научные доклады и выступления с воспоминаниями друзей и коллег С.Л. Утченко, почтивших его память.

Г.С. Кнабе в докладе «Античное письмо», посвященном роли письма в античной культуре, остановился прежде всего на том, что существовала прямая связь между, с одной стороны, общественной структурой античного полиса, условиями жизни и положением человека в нем, системой ценностей, регулировавших поведение гражданина, а с другой — характером писем, типичном для античной эпохи. Публичность существования в античном полисе, оценка человека по его роли в общественной жизни делали в классической античности, по словам докладчика, недопустимой всякую гипертрофию индивидуальности, погружение в себя и, соответственно, исключали отношение к письму как к документу, выражающему внутренний мир человека, его затаенные думы и лирические переживания. В то же время развитие полиса от строгой замкнутости гражданского коллектива, от истощенности человека его службой государству, от полниской солидарности как высшего критерия человеческой ценности, к расшатыванию консервативных коллективистских норм, к все большей свободе и роли личности, к усложнению ее внутреннего мира, отражалось на эволюции письма. Все публичное, общественное, внеличное в растущей мере опосредовалось в нем индивидуальностью автора, выражением конкретных жизненных обстоятельств, личным к ним отношением, внутренними переживаниями.

История античного письма, утверждал Г.С. Кнабе, документирует движение античной культуры и античного человека от растворения личности в гражданском коллективе к ее самоосознанию как самостоятельной величины и ценности. Такое понимание античной эпистографии докладчик иллюстрировал анализом писем Исократ, Платона (в первую очередь знаменитого VII письма) и Эпикура, знаменовавших, по его мнению, первую стадию намеченной им эволюции, а затем — разбором писем римских эпистографов — Цицерона, Сенеки и Плиния, принадлежавших ко второй ее стадии.

Суть античной культуры, однако, и классический ее характер, доказывал докладчик, состоял в том, что личное начало в ней, даже будучи осознанно и оценено, никогда не могло оторваться от внутренней связи с началом коллективно-родовым и объективно-целостным, прийти к осознанию интимно-неповторимо-личного элемента культуры — того элемента, открыть который будет дано лишь Новому времени. Поэтому завершение истории античного письма докладчик видит в литературных письмах поздней античности — Филострата или Алкифрона: человек в них как будто бы и выступает во всей глубине и остроте своих личных чувств, но не может найти для них адекватное выражение и облекает их в условную, стилизованную и в этом смысле риторическую, т.е. искусственную форму.

Сообщение В.М. Смирнова было посвящено известному краткому тексту Ульпиана: «Рабство мы обыкновенно сравниваем со смертью» (*servitutum mortalitati fere comparamus* — D. 50.17.209). В Дигестах эти четыре слова приведены в виде отдельной сентенции. Рассматривая ее вне контекста, нетрудно воспринять содержащиеся в ней понятия «рабство» и «смерть» в наиболее общем смысле, а в самой сентенции увидеть

<sup>1</sup> См., например, Утченко С.Л. Глазами историка. М., 1966, глава «Об исторической науке», с. 227—263, особенно с. 243—245, и не опубликованную рукопись «Об историческом факте», зачитанную на Научных чтениях памяти С.Л. Утченко (см. ВДИ. 1982. № 7. С. 189).

обобщающую оценку рабства как такового. Между тем на контекст указывает уже заголовок раздела Дигест, куда включена эта сентенция: «О различных правилах древнего права». Ясно, что она должна иметь собственное юридическое содержание, а заголовок сочинения, откуда она заимствована — «IV книга комментария к Юлиеву-Папиеву закону», — дает нам еще более конкретное указание на контекст, отсылая нас к ряду вопросов, связанных с браком и обусловленными им имущественными и, как сейчас выражаются, потестарными отношениями. В таком контексте слово «смерть» (*mortalitas, mors*) означает смерть определенного лица как причину коренного изменения той или иной юридической ситуации, а уподобить смерти какое-нибудь явление значит сказать, что оно влечет за собой те же юридические последствия, что и смерть. Соответственно и слово «рабство» обозначает здесь конкретный факт изменения статуса того или иного лица, т.е. перехода его из свободной состояния в рабское — факт, исключающий данное лицо из некоей (тоже конкретной) юридической ситуации. При этом безразлично, связан ли уподобляемый смерти юридический факт с изменением общего статуса данного лица или нет, меняет он его положение к худшему или лучшему. Поэтому отпущение раба на волю, влекущее за собой те же последствия, что и его смерть (например, упраздняющее чье-то обязательство передать этого раба третьему лицу) тоже может быть уподоблено смерти. Таким образом, юридическое уподобление чего бы то ни было смерти не имеет никакой оценочной окраски. Его единственная цель — наглядно разъяснить значение данного факта для данной ситуации.

*А.И. Павловская* в докладе «Препфект алы Флавий Абинней и апа Миос» дала перевод четырех писем апы Миоса из «The Abinnaeus Archive (Oxf., 1962)» (№ 6–8, 18) и попыталась, опираясь на их содержание, ответить на вопрос, возникший при публикации папирусов этого архива, был ли Абинней христианином? Один из издателей архива проф. В. Мартен, рассматривая документы с точки зрения наличия свидетельств о христианстве, отмечает, что среди корреспондентов Абиннея трудно отличить христиан от язычников, основываясь на стандартных формулах приветствий и пожеланий без какой-либо дополнительной информации в тексте писем. Кроме папы Каора и апы Миоса он считает возможным определенно отнести к христианам еще лишь четверых из корреспондентов Абиннея. Вопрос о христианстве самого Абиннея он оставляет открытым, так как в единственном сохранившемся письме Абиннея нет следов христианской лексики, а существование на площади в лагере Дионисиады статуи Фортуны не свидетельствует в пользу преобладания христианства в подчиненной ему воинской части.

Докладчик полагает, что для решения этого вопроса следует опереться на письма к Абиннею апы Миоса. Предлагая иную, чем у издателей, последовательность писем, она считает ключевым P. Abinn. 7 и дает свою трактовку взаимоотношений Абиннея с местным духовенством. По ее мнению, нельзя упускать из вида, что в Египте в эти годы шла острая борьба среди церковного клира между арианами и сторонниками архиепископа Афанасия, возвратившегося в 346 г. в Александрию. Препфект алы и начальник лагеря в Дионисиаде был достаточно важным лицом в администрации Арсиноитского нома, чтобы те и другие стремились заручиться его поддержкой и использовать его влияние. Позиция Абиннея в этой борьбе не могла быть однозначной: получивший назначение от убежденного сторонника арианства императора Констанция и несомненно преданный ему, Абинней встретил враждебное отношение александрийских властей, где в это время также преобладали ариане. Дукс Валаций, главный противник Абиннея, был в то же время и врагом архиепископа Афанасия и его последователей. Это создавало почву для попыток враждующих клириков привлечь начальника воинского лагеря на свою сторону, расширить свою паству. Возможно, папа (епископ) Каор и апа Миос были представителями разных церковных направлений, но судя по письмам Миоса, симпатии Абиннея оказались на его стороне.

По содержанию писем отчетливо прослеживается постепенное сближение этих двух разных по общественному положению людей — священника одной из окраинных ком Фаюма и препфекта алы, начальника воинского лагеря: сначала установление деловых контактов, взаимные услуги, общий интерес к охоте, а затем эпизодические встречи, очевидно, не только делового характера.

Все письма апы Миоса (кроме P. Abinn. 8) начинаются с религиозных сентенций, восходящих к Библии и Евангелиям, — рассуждения о страхе Божием, о воздаянии за милость, о «чаше воды для малых сил». Думается, что эти сентенции писались не ради украшения письма, а с определенной целью — вызвать отклик в душе адресата и, видимо, находили этот отклик: сближение апы Миоса и Абиннея, несомненно, имело своей основой не только деловые интересы, но и какую-то духовную общность. К сожалению, из-за скудости материала не удается выяснить, к какому церковному направлению принадлежал апа Миос и к чему он стремился склонить Абиннея, но на вопрос, был ли Абинней христианином, без сомнения можно дать положительный ответ.

Однако едва ли Абинней был ревностным христианином. Ибо и он, и все люди его поколения, входившие в управленческий аппарат империи, придерживаясь в интересах карьеры, как правило, общепринятых в данный момент религиозных и политических взглядов, пережили переход от преследования христиан к признанию христианства господствующей религией. Естественно, что начисто выкинуть из мироощущения и памяти усвоенные в детстве не-христианские религиозные представления удавалось немногим, но христианская пропаганда в течение трех-четыредесятилетнего воздействия оказала

серьезное влияние на мировоззрение и достаточно глубоко проникла в сознание Абиннея и его корреспондентов, чтобы считать их христианами.

*А.К. Колосовская* выступила с докладом «Средневековые и античные мотивы в легенде о мученичестве святого Флориана из Норика». Она отметила, что христианская легенда о благочестивом мученике Флориане, единственная из Норика, была написана безвестным монахом архиепископства Пассау в VIII в. Хотя рассказанные в ней события окрашены средневековым колоритом, тем не менее легенда несет на себе следы античного времени. Далее докладчик кратко пересказала ее содержание. Легенда начинается с описания эпохи Диоклетиана: это было время жесточайшего гонения на христиан, они терпели различные мучения и в божеском смиреннии по обету, данному Христу, принимали на себя наказания, налагаемые на них тиранами, одни из них бежали в горы, другие — в пещеры, оставшиеся же в городах подвергались казням. В провинцию Норик тоже пришло распоряжение императоров об обязательном исполнении жертвоприношений римским богам. Указ прибыл и в римский военный лагерь в Лавриак, где были схвачены 40 воинов, отказавшихся приносить жертвы богам. Флориан, живший в городе Цетиум, узнав о начавшемся преследовании, простился со своими домашними и сказал им: надлежит мне прибыть в Лавриак к наместнику и там во имя Христа принять мучения. Между тем схваченных в Лавриаке 40 воинов-исповедников посланные наместником люди бросили в тюрьму; был схвачен и Флориан. На предложение наместника последовать его примеру и вместе с товарищами по службе принести жертвы богам, Флориан сказал, что он просит Бога о том, чтобы тот дал ему силы вытерпеть мучения и не отказаться от веры, «от которой его не может отлучить даже диавол». Представ перед судом, он был подвергнут пытке и, упорно отстаивая веру, не принес жертвы богам. Он был приговорен к смерти и шел на казнь, «радуясь и прославляя, что он вступает в жизнь вечную, которую обещал Господь всем верным». Согласно легенде, когда Флориан был сброшен с моста в реку Анезу «привязанным к шее жернсом, глаза сбрасывавшего его с моста ослепли, как это видели все, стоявшие вокруг». Далее рассказывается о том, что Флориан объявился некой женщине, по имени Валерия, обращенной сердцем к Богу. Движимая этим видением, женщина запрягла повозку, спешит к реке и отыскивает тело. Но опасаясь язычников, она укрывает его листвою или ветвями, будто везет их для своего сада. В пути животные начали сильно страдать от жажды, и вдруг забил обильнейший источник. Утолив жажду, животные пришли на место, где Флориану надлежало быть погребенным. Целебное действие источника, как сказано в легенде, продолжается по благодати Божией и до сих пор: там исцеляются больные и изгоняются бесы.

Воззрения средневекового мира отчетливо просматриваются в этой легенде. Образы животных, сыгравших роль в перевозке тела святого, и образ орла, охранявшего тело Флориана, были навеяны миром средневековья. «Тогда река, принявшая Христова мученика, ужаснулась и поднявшимися волнами вынесла его тело на скалу на возвышенном месте. Тогда по благоволению Бога прилетел орел и охранял тело святого, осеняя его своими крыльями, распростертыми наподобие креста». Легенда показывает, как упростились язык и общий стиль изложения, какое большое внимание было обращено на чудеса. Акцент на чудесах и ожидание чудес было общей чертой и позднеримской и ранней средневековой литературы. Мировоззрение средневекового человека присутствует и в образе диавола в легенде. Перед глазами монаха и его аудитории стоял не реальный образ, а некое условное лицо его времени со своим стилем поведения, своими мыслями и чувствами. Воздействие легенды зависит от умонастроения автора и ее слушателей, которым она предназначалась. Она развивается в русле христианских легенд Средневековья, прибегая к образам, типичным для той эпохи.

В то же время легенда о Флориане отмечена влиянием далекой античной культуры. Это просматривается и в конкретных деталях жизнеописания Флориана и в том действии, которое отводится природе. В античности связь человека с природой присутствует во всех сферах его деятельности. Древние не мыслили своего существования без природы и без вмешательства богов. Они следили за каждым из ее явлений, фиксируя их письменно. Такие явления природы, как гром, молния, землетрясения, считались знаменьями богов — благоприятными или несчастливыми, которым боги извещают человека об ожидающем его будущем. На этом была основана и деятельность коллегии авгуров. Эта тема звучит в искусстве и поэзии античности, ибо природа мыслилась как часть существования и мировоззрения античного человека. Наша легенда наделяет мыслью реку, птиц, животных, источник, из которого утолили жажду животные.

Легенда о Флориане интересна в отношении культурной преемственности обеих ее пластов — средневекового и античного. Хотя она была написана по закону в эпоху каролингов неизвестным монахом в монастырском скриптории и для нужд монастыря, аудитория ее слушателей оказалось гораздо более широкой. И здесь мы не можем не вспомнить о тех особенностях античной культуры, о которых писал С.Л. Утченко, отмечая специфику классической литературы, направленной на живое звучание слова, на ее устное, слуховое восприятие. И хотя легенда предназначалась для чтения в кругу монахов, она читалась также и в церковных проповедях Австрии. Сама легенда не была проповедью, но общение с аудиторией достигалось силой воздействия образа легенды, а также мастерством ее изложения. Значение устного слова в Средневековье было гораздо большим, чем в эпоху античности, ибо в средневековых городах большинство населения было неграмотным.



В конце заседания с воспоминаниями о С.Л. Утченко выступили А.Ч. Козаржевский, В.И. Кузицин, И.Л. Маяк, А.И. Немировский.

В.И. Кузицин подчеркнул плодотворность ряда теоретических идей и гипотез, высказанных в свое время С.Л. Утченко и дебатировавшихся в нашей науке до сих пор. В частности, он отметил проблему полиса и цивитас как сопоставимых социальных структур, и проблему эволюции моральных и социально-политических ценностей в том или ином обществе.

А.Ч. Козаржевский высоко оценил вклад С.Л. Утченко в издание памятных античной литературы и как организатора изданий, и как автора ряда предисловий и послесловий.

И.Л. Маяк и А.И. Немировский говорили о высоком мастерстве С.Л. Утченко как преподавателя и воспитателя научных кадров, о его внимании и доброжелательности к ученикам и коллегам.

© 1994 г.

## МЕЖДУНАРОДНАЯ КОНФЕРЕНЦИЯ КОПТОЛОГОВ В ЛИМОЖЕ

С 18 по 20 июня 1993 г. в Лиможе проходила очередная, шестая конференция, организованная Национальной Ассоциацией коптологов Франции. В ней приняли участие специалисты из Франции, Бельгии, Нидерландов, Италии, Швейцарии, Потругалии, Египта. Работало три секции: коптского языка и литературы, искусства и археологии, литургии и теологии, на которых было заслушано около 20 докладов и сообщений.

М.-Э. Рутшовская ознакомила участников и гостей конференции с переданными в дар Лувру египтологом-любителем Вейлем (1874—1950 гг.) полутора тысячами египетских памятников (в их числе 299 коптских), обратив внимание собравшихся на наиболее значимые из них. А. Буд'ор посвятила свое сообщение одному из самых интересных памятников из собрания Вейля — своеобразному кодексу, состоящему из семи деревянных пластин. Найден он был близ Ахмима (древнего Панополиса) и датируется, по мнению докладчицы, VI—VII вв. Х. Каннюе проанализировал коптский глагол *swr* и пришел к выводу, что он является формой египетского глагола *sr*, который можно предположительно перевести как «сообщать», «докладывать». Ж.-М. Розенстиль поделился с коллегами своими изысканиями, касающимися «Апокалипсиса Павла», в котором встречаются элементы мученичества пророка Иезекииля. По мнению докладчика, более углубленное исследование памятника требует использования данных литературы и иконографии. А. Сидару ознакомил собравшихся с хранящимися в библиотеках Парижа рукописями текстов на саидском диалекте. Л. Дель Франча выступила с докладом об изображениях Геракла в Египте, обратив внимание на популярность этого героя у коптов. А. Швайцер сделала сообщение о результатах своих исследований мумийных картонажей. М. Рассар-Деберг выступила с докладом о росписях VI—VII вв. в Келлии; она, в частности, отметила, что четкой программы живописного убранства стен церквей в этой обители не было. О. Уллестад изложил версию истории архангела Михаила по Codex Gothanus Arabicus 2877. М. Вуттман прокомментировал фотографии с росписей одной из церквей монастыря Сирийцев, на которых явно видны два одновременных слоя настенной живописи. Ж.-П. Лесертуа и Ж. Дюмон посвятили свое сообщение анализу заутренней службы, рассматривая ее не только как религиозный акт, но и как важный аспект нынешней коптской действительности. В. Андравис охарактеризовал вклад коптов в достояние вселенской церкви, особо отметив весомость этогоклада в теологическую школу Александрии, учение отцов церкви и монашество. В. Деспрэ посвятил свой доклад анализу спиритуализма в монашеских общинах Шиэта и Нитрии в IV в. И. ван Хейер в своем сообщении обрисовал ситуацию с новым критическим изданием «Истории патриархов». Н. Гурдые представила доклад о мироощущении отцов церкви IV—V вв. в Египте. В.Х. Алла, основываясь на коптских текстах и литургии, проследил воззрения египтян на природу Христа. А. Садек прочел доклад о святой неделе по коптским лекционариям и гимнам. А.Я. Каковкин представил доклад «К вопросу интерпретации одной сцены в росписи часовни 28 Бауита». Автор считает, что в этой росписи представлено первое изображение небесной литургии в христианском искусстве.

21 июня М. Рассар-Деберг прочла для широкой аудитории лекцию о художественном наследии фараоновского Египта в коптском искусстве (до IX в.). Участники и гости конференции ознакомились с достопримечательностями Лиможа и его окрестностей. Через два года намечено провести следующую конференцию.

А.Я. Каковкин

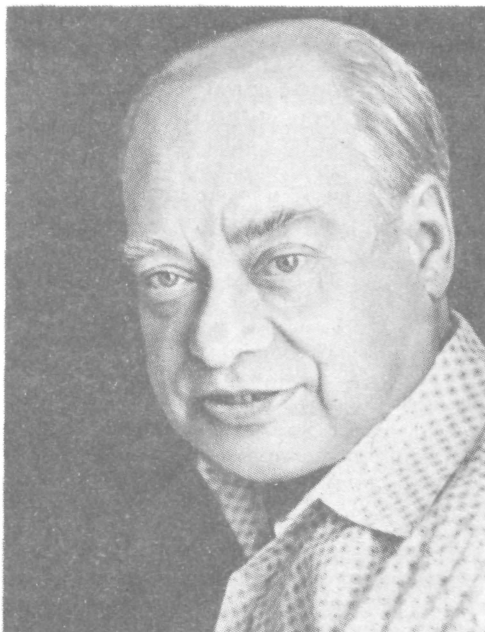

Дмитрий Борисович Шелов

(1919—1993)

19 ноября 1993 г. наша наука понесла невосполнимую утрату — ушел из жизни Дмитрий Борисович Шелов, многосторонне одаренный и широко эрудированный антиковед, удивительно сочетавший глубокие познания в древней истории, археологии, нумизматике и эпиграфике.

Родился Дмитрий Борисович 1 марта 1919 года в Москве. В 1936 г. он был зачислен студентом Московского Института философии, литературы и истории (ИФЛИ), закончил который в 1941 г. В 1944 г. он поступает в аспирантуру кафедры древнего мира МГПИ им. В.П. Потемкина, а годом позже переводится аспирантом в ИИМК АН СССР. В 1948 г. Д.Б. Шелов защищает кандидатскую диссертацию «Монетное дело Боспора VI—IV вв. до н.э.» и с того же года начинает работать в Институте истории материальной культуры (ныне Институт археологии РАН), где до последних дней жизни протекали не только его научное творчество, но и служебно-административная деятельность — от младшего научного сотрудника до ученого секретаря Института, зам. директора и заведующего отделом.

Углубленные занятия Дмитрия Борисовича нумизматикой и эпиграфикой обогатили его исследования и в области археологии. В 1955 г. он организует постоянно действующую экспедицию по изучению Танаиса — города и его некрополя. С этого времени Танаис становится его детищем, которому было отдано много сил, времени и заботы. Многолетним раскопкам нижнедонского города был подведен итог в блестяще защищенной в 1968 г. докторской диссертации и родившемся на ее основе двухтомнике «Танаис и Нижний Дон в III—I вв. до н.э.» (1970) и «Танаис и Нижний Дон в первые века нашей эры» (1972)<sup>1</sup>. Ювелирный анализ всех видов источников дал ученому возможность построить историческую реконструкцию жизни города во всей полноте и многообразии от момента основания до гибели в середине III в.н.э. и недолгого возрождения в IV—V вв. Экономическая и политическая ситуация в Подонье и Приазовье, взаимоотношения Танаиса с Боспором и окружавшими его кочевниками, широкие торговые связи с античным миром и миром кочевников, культурная жизнь города, его общественное устройство и этнический состав населения — все эти и многие другие темы нашли отражение в упомянутых двух монографиях. Перу Д.Б. Шелова принадлежит, кроме того, множество статей, посвященных танаисским находкам, при этом каждая из них независимо от

<sup>1</sup> Список трудов Д.Б. Шелова опубликован в журнале РА. 1994. № 2.

сюжета — будь то классификация и хронология узкогорлых светлоглиняных амфор, интерпретация антропоморфного амулета или идентификация обнаруженного на плите личного знака — тамги боспорского царя Римиталка — все они безупречны по продуманности и надежности аргументации, широте привлекаемой литературы, наконец, по крайне уважительному отношению к своим предшественникам. Многие из этих штудий, к примеру «Тамга Римиталка», были задуманы как исторические экскурсии, вводящие читателя в хитросплетения политических событий в жизни Боспорской державы и Танаиса.

Одной из важнейших проблем истории всей Евразии в раннем железном веке Д.Б. Шелов считал тему взаимоотношений варварских кочевых племен и античных государств, расположенных на берегах Понта и Меотиды. Он держался твердого убеждения, что исследованные на основании письменных и археологических источников взаимоотношения эти смогут представить некую модель процессов греко-варварского симбиоза, протекавших на любой периферии Римской империи. Поэтому неслучайно для полевых работ им был выбран Танаис — самый северный форпост Боспорского царства в римскую эпоху, островок в море разноэтничных варварских племен. Именно этой проблеме, интересовавшей его всю жизнь, посвящено множество работ Д.Б. Шелова, который показал, что на характер этих взаимоотношений влияла целая совокупность факторов внутри как варварских, так и античных обществ. Не идентичными были и процессы взаимовлияния античного мира и таких крупных племенных объединений, как скифы, меоты и сарматы. Только с последними связана осязательная варваризация античного общества — так называемая сарматизация, которая представляла собой, по его мнению, сложение новых этнокультурных общностей.

Дмитрий Борисович как никто другой многое сделал для того, чтобы отечественная античная нумизматика поднялась на тот высокий уровень, который и завоевал ей признание в мировой науке. С выходом в свет в 1956 г. его основополагающей книги «Монетное дело Боспора VI—II вв. до н.э.», а также с момента организации и проведения им памятного заседания секции нумизматики на одной из ежегодных сессий Института археологии АН СССР в середине 50-х годов началась своего рода эра Шелова в российской нумизматической науке. Именно он собрал и объединил вокруг основанного им сборника «Нумизматика и эпиграфика» все имевшиеся — тогда, в 50-х годах немногочисленные — нумизматические силы; именно его статья 1956 г. «Состояние работы в области нумизматики и ближайшие задачи» на много лет вперед определила основные направления нумизматических исследований. И если сейчас сопоставить эту работу с сегодняшним состоянием отечественной нумизматической науки, то можно только подивиться, насколько прозорливо были угаданы Д.Б. Шеловым все основные направления исследований. Он был бессменным редактором всех 15 томов единственного в России периодического органа «Нумизматика и эпиграфика», выпускавшего с 1960 по 1989 г. В последнем, XV томе помещено содержание всех выпусков, одновременно представляющее собой и замечательный итог его собственного вклада в отечественную нумизматическую науку.

Авторитет Дмитрия Борисовича как ученого и человека был необычайно высок, самые отчаянные полемисты и антагонисты смиряться перед уважением к этому доброжелательному ученому. В руководимый им сборник дорогу находил каждый, работа которого отвечала, разумеется, соответствующему научному уровню. Редактором он был исключительно деликатным, разносторонне информированным, лишенным какой бы то ни было амбициозности, но что особенно примечательно — стоявшим вне политики.

Не менее осязтим и вклад Д.Б. Шелова в изучение керамической эпиграфики. Приняв эстафету из рук основоположника и учителя Б.Н. Гракова, он достойно подтвердил в этой области исторического знания приоритет отечественной науки. Им были не только опубликованы обширные коллекции керамических клейм на амфорах и черепицах из новейших раскопок боспорских городов, но и внесены существенные уточнения в хронологическую классификацию клейм ряда центров, прежде всего Родоса. Венцом этих штудий явилась его монография «Керамические клейма Танаиса III—I вв. до н.э.» (1975).

Еще одна отрасль малой эпиграфики, где исследователь выступил у нас по существу первопроходцем, это греческие диплнты на амфорах римского времени, сотни целых экземпляров и тысячи фрагментов которых были обнаружены при раскопках Танаиса. Обработка этого серийного массового материала привела эпиграфиста к ценным выводам не только о наборе содержащихся в керамической таре продуктов, их производстве (особенно интересны сведения о нефтедобыче), хранении и торговле ими, но и об антропонимии города в просопографическом и этническом аспектах. Итогом прodelанной кропотливой работы стала монография о танаисских диплнтах с их полным каталогом, которая в сотрудничестве с немецким специалистом Б. Бёттгером скоро должна увидеть свет.

Изучение и публикация археологических, нумизматических и эпиграфических источников никогда не были для Д.Б. Шелова самоцелью. Напротив, они постепенно цементировали в научном творчестве ученого тот фундамент, на котором он — с наступлением поры их вызревания — приступал к построению обобщающих исторических реконструкций. Особенно плодотворными среди них проявили себя две крупные темы: во-первых, экономическая, политическая и этническая история Нижнего Подонья эллинистической и римский эпох с городским центром в Танаисе, а во-вторых, образование державы Митридата Евпатора как практическая реализация идеи всепонтийского единства. Первая тема нашла блистательное воплощение в названной выше двухтомной образцово выполненной монографии «Танаис и Нижний Дон», не уступающей

по своему уровню и полноте охвата материала и проблем классическому труду В.Ф. Гайдукевича «Боспорское царство», опубликованную же (по преимуществу на страницах нашего журнала) серию статей по теме Mithridatica было бы весьма желательно также синтезировать монографически. Меткие наблюдения автора по отдельным конкретно-историческим проблемам выдержали проверку временем. К примеру, умозаключение о независимом от Боспора статусе эллинистического Танаиса триумфально подтвердила прошлогодняя находка при раскопках города первого декрета, изданного от имени демоса.

Имя Д.Б. Шелова широко известно в нашей стране и за рубежом, где его избрали членом-корреспондентом Германского Археологического Института, членом Венгерского Общества исследователей древности, почетным членом Румынского Нумизматического общества. Однако несмотря на все эти его заслуги он оставался настоящим российским ученым, таким как его великий предшественник М.И. Ростовцев, его учитель Б.Н. Граков, его друг и коллега П.О. Карышковский. Он принадлежит к разряду тех людей, чье значение и влияние все ярче и заметнее будут проявляться с неумолимым бегом времени. Человеком он был на редкость щедрым, благожелательным, просто милым. Безумно жаль, что сил и здоровья у Дмитрия Борисовича оказалось меньше, чем того хотелось бы всем нам, которые навсегда сохраняют о нем добрую и благодарную память.

*Редколлегия и редакция журнала  
«Вестник древней истории» РАН*

# ПРИЛОЖЕНИЕ



© 1994 г.

## LUCII ANNAEI SENECAE DE IRA LIBRI TRES

Луций Анней Сенека

### О ГНЕВЕ КНИГА II\*

Перевод с латинского, и комментарии *Т.Ю. Бородай*

1. В первой книге, Новат, у нас была очень благодарная материя: нетрудно скользить вниз, следуя наклонной плоскости пороков. Теперь нам нужно поставить вопрос уже: что дает начало гневу – решение или порыв? – то есть возникает ли он произвольно, сам по себе, или, как большинство других чувств, рождается внутри нас не без нашего ведома? Нам придется спуститься в нашей с тобой беседе к предметам столь низким для того, чтобы впоследствии иметь возможность подняться выше. Точно так ведь и в нашем теле сначала устанавливается его основа: кости, сухожилия, суставы, все жизненно важное, однако на вид малоприятное; затем на эту основу налагается то, что впоследствии составит красоту лица и всей внешности человека; и наконец, в самую последнюю очередь, по совершенно готовому уже телу разливается самое привлекательное и радующее глаз – цвет.

Гнев возбуждается представлением о нанесенной нам обиде – в этом сомневаться не приходится. Но следует ли он сразу же за этим представлением, разгораясь сам, без всякого участия души, или приходит в движение лишь с согласия души, – это мы попробуем сейчас выяснить.

---

\* Продолжение. Начало см. ВДИ. 1994. № 2.

Мы считаем, что гнев ничего не осмеливается предпринимать сам, действуя только с одобрения души. В самом деле, составить представление о понесенной обиде, возжаждать мести, затем связать первое со вторым и прийти к заключению, что меня нельзя обижать и что я должен быть отомщен, – все это не может быть делом порыва, возбуждающегося в нас без участия нашей воли. Порыв всегда прост; а тут мы имеем нечто сложное и составленное из многих частей. Человек испытал впечатление, понял нечто, возмущился, осудил, а теперь пытается отомстить: такого не может быть, если душа сама не присоединилась к произвольно тронувшему ее порыву.

2. Ты спросишь: «А для чего нам, собственно, заниматься этим вопросом?» – Чтобы знать, что такое гнев. Если он рождается помимо нашей воли, то он никогда не подлежит разуму. В самом деле, любое движение, возникающее в нас невольно, непобедимо и неизбежно, как мурашки по коже, когда нас неожиданно обрызгают холодной водой, или как отвращение при некоторых прикосновениях. Когда мы внезапно получаем очень дурные вести, волосы наши встают дыбом; когда мы слышим непристойные речи, по щекам разливается румянец, а когда заглядываем в пропасть, кружится голова. Все это – не в нашей власти, поэтому разум никак не может предотвратить этого. Гнев же прогоняется убеждением, поскольку он – произвольный порок души, и не принадлежит к числу тех порывов, которые вытекают из общих условий человеческой участи и потому бывают свойственны даже мудрейшим из людей; к этим последним следует отнести и тот первый укол, какой ощущает наша душа, восприняв обиду.

Такой укол мы невольно чувствуем и глядя на представляемую на сцене драму, и читая о старинных событиях. Мы часто замечаем, что гневаемся, например, на Клодия<sup>1</sup>, когда читаем, как он изгнал Цицерона и убил Антония; а кому не приходилось возмущаться выступлением Мариа, проскрипциями Суллы? Кто не приходил в ярость против Теодота и Ахиллы, против того мальчика, что отважился на недетское преступление<sup>2</sup>? Нас часто возбуждает пение или быстрый ритм, или воинственные звуки труб; страшная картина также волнует души, а зрелище казней, пусть самых наисправедливейших, повергает нас во мрак. По той же самой причине мы начинаем смеяться со смеющимися, печалимся, попав в толлу горюющих, и приходим в возбуждение, глядя как другие состязаются.

Такой гнев – настоящая, как и печаль, которая хмурит наше чело, когда мы смотрим мимическое представление кораблекрушения, как и страх, морозом пробегающий по душам слушающих чтение о том, как Ганнибал после Канн осадил стены Рима. Все это – невольные движения души; не чувства, а некие первоначальные порывы, предшествующие возникновению чувств. Так звук трубы вдруг заставит настоящего бывшего солдата, хотя он давно мирный гражданин и одет в тогу; так боевые кони напрягаются, заслышав бряцанье оружия. Говорят, рука Александра всегда тянулась к мечу, стоило Ксенофанту заиграть на флейте.

3. Ни одно из этих движений, случайно захватывающих наш дух, не следует называть чувством. Все это дух, так сказать, скорее претерпевает, нежели делает. Чувство же состоит не в том, чтобы быть тронутым представляющимися нам образами вещей, а в том, чтобы позволить увлечь себя и самому последовать за подобным случайным движением. Если кто-нибудь, заметив бледность, выступившие на глазах слезы, или капли пота, глубокий вздох и внезапно вспыхнувшие глаза или еще что-ни-

---

<sup>1</sup> Публий Клодий Пульхер (ок. 100–52 г. до н.э.) – одна из известнейших и однозных фигур конца Республики; добиваясь должности народного трибуна (58 г.) сменил аристократическое родовое имя Клавдий на плебейскую форму Клодий. Виновик известного скандала с женой Цезаря, изгнания Цицерона и Катона-младшего; главарь одной из соперничающих банд, державших в страхе весь Рим. Убит в 52 г. до н.э. Какого именно Антония он убил, неясно.

<sup>2</sup> Мальчик – юный царь Египта Птолемей XIII Филопатор Филадельф, младший брат Клеопатры; Теодот Хиосский – софист и наставник царя, согласно преданию уговоривший его убить Помпея, чтобы угодить Цезарю; Ахилла – военачальник царя, непосредственный убийца Гнея Помпея, искавшего убежища в Египте после поражения при Фарсале (48 г. до н.э.). Все трое – ходячий пример низости и коварства.

будь в этом роде, сочтет это признаком чувства и проявлениями души, то ошибется: все это – телесные, а не душевные движения. Самый мужественный муж, берясь за оружие, бледнеет; у самого неустрашимого и яростного солдата при сигнале к бою немного дрожат коленки; у самого великого полководца, когда два враждебных строя двинулись друг на друга, но еще не сшиблись, сердце словно подпрыгивает вверх и останавливается в горле; и у самого красноречивого оратора, когда он готовится прознести речь, холодеют руки и ноги.

Гнев должен не просто возникнуть: ему нужно разойтись. Гнев – порыв, но такой порыв, какого никогда не бывает без согласия души, ибо без ведома души не может идти дело о мщении и каре. Предположим, некто счел себя обиженным и хотел мстить, но по какой-то причине решил отказаться от этого намерения и тотчас успокоился. Такое душевное движение, послушное разуму, я не называю гневом. Гнев – это то, что захлестнуло разум и увлекло его за собой. Итак, первое волнение души, вызванное представлением об обиде – не больше гнев, чем само представление об обиде. А вот следующий порыв, в котором содержится уже не только восприятие, но и одобрение представления об обиде – это гнев, возбуждение души ко мщению, основанное на суждении и воле. Никто никогда не усомнится в том, что страх предполагает бегство, а гнев – наступление; так поразмысли же хорошенько: можешь ли ты устремиться в наступление или избегать чего-либо без согласия твоей души.

4. Узнай также, каким образом чувство начинается, растет и становится всепоглощающим: первое движение – невольное, как бы подготовка чувства и своего рода предостережение; второму уже сопутствует воля, но еще не упрямая; например, если меня обидели, мне следует отомстить, или если некто совершил преступление, то мне следует покарать его; третье движение – уже необузданное: оно желает мстить не потому, что так следует, а независимо от этого, и совершенно подчиняет себе разум. Первого удара наш разум не может отвести от души, как не может предотвратить и тех произвольных движений тела, о которых мы говорили: мы не можем не зевать, когда другие вокруг зевают, не можем не зажмуриться, если нам внезапно ткнут пальцем в глаза. Над этим разум не властен; может быть лишь привычка и постоянное внимание в состоянии ослабить такие произвольные движения. Второе же движение чувства рождается благодаря решению и решением же уничтожается.

5. Теперь нужно разобрать еще вот какой вопрос: есть люди, отличающиеся постоянной свирепостью и радующиеся человеческой крови; в гневе ли убивают они тех, кто ничем их не обидел, настолько, что и сами убийцы не считают себя обиженными? Таким были Аполлодор<sup>3</sup> или Фаларид<sup>4</sup>. Это не гнев, это зверство. Такой человек вредит другим не потому, что его обидели; наоборот, он готов принять обиду, лишь бы получить возможность вредить. Он жаждет бить и терзать не ради мести, но ради удовольствия. Отчего это бывает? Источник этого зла – гнев. Если ему часто дают волю и утоляют досыта, он доходит до полного забвения милосердия и вытесняет из души все человеческие обязательства по отношению к ближним, превращаясь в конце концов в жестокость. Эти люди лютуют словно отдыхают, смеясь и радуясь и получая великое наслаждение, и на вид они сильно отличаются от тех, кто охвачен гневом.

Рассказывают, что когда Ганнибал увидел ров, полный человеческой крови, он воскликнул: «Что за прекрасное зрелище!» Оно показалось бы ему еще красивее, если бы он наполнил кровью целую реку или озеро! Но стоит ли удивляться, что такое зрелище – самое захватывающее для человека, рожденного для кровопролития и с младенчества видевшего вокруг себя резню? Фортуна будет благосклонна к тебе и на протяжении двадцати лет станет потворствовать твоей жестокости; повсюду глаза

<sup>3</sup> Аполлодор – тиран города Кассандрии на Паллене (ок. 279 г. до н.э.), чья кровожадная жестокость вошла в поговорку (см. Диодор Сиц. 22, 10 сл.).

<sup>4</sup> Фаларид – тиран Акроганта (570–554 до н.э.) – ходячий пример свирепого кровопийцы.

твои будут находить любезное им зрелище: ты увидишь его и возле Тразуменна, и у Канн, и, наконец, в родном своем Карфагене<sup>5</sup>.

Влез<sup>6</sup>, бывший не так давно, при божественном Августе, проконсулом Азии, обезглавил как-то в один день топором триста человек и, шагая с надменным лицом среди трупов, воскликнул по-гречески, словно совершил нечто великое и достопримечательное: «О царственное дело!». Что бы он натворил, если бы был царем? Это был уже не гнев, а нечто худшее и неисцелимое.

6. «Однако, – возразят нам, – добродетель, столь благосклонная к делам чести, должна столь же сильно гневаться на дела позорные». Пусть бы нам лучше возразили, что, дескать, добродетель должна быть одновременно и велика и низменна. Ведь они говорят именно это: они желают и возвысить добродетель, поскольку радоваться правильным поступкам – дело славное и великое, и одновременно принизить ее, поскольку гневаться на чужое прегрешение – дело пренедостойное и свидетельствует о душевной узости. Нет, добродетель никогда не позволит себе укрощать пороки, перенимая для этого их образ действий. Гнев для нее достоин порицания, ибо он сам ничем не лучше тех проступков, которые его возбуждают, а часто даже и хуже. Природное свойство добродетели – радость и веселье; гневаться, как и горевать – ниже ее достоинства. А ведь огорчение – спутник гнева: всякий гнев превращается в печаль либо из-за раскаяния, либо от неутоленности. Если мудрец должен гневаться на прегрешения, то он будет гневаться очень часто и тем сильнее, чем больше проступок; а это значит, что мудрец будет уже не просто разгневанным, но гневливым. Если же мы верим, что в душе мудреца нет места ни для сильного, ни для слишком частого гнева, то не лучше ли нам совсем освободить его от этого чувства? Ведь об умеренности его не может быть и речи, если гнев должен соразмеряться с тяжестью прегрешения. Таким образом, мудрец будет либо несправедливым, равно гневаясь на неравные проступки, либо гневливым сверх всякой меры, если всякий раз в нем будет вспыхивать такой гнев, какого заслуживают совершенные преступления.

7. Да и что может быть постыднее, чем мудрецу зависеть в своих чувствах от чужой испорченности? Выходит, Сократ никогда больше не сможет вернуться домой с тем же лицом, с каким выходил из дому? Ведь если мудрец должен гневаться на все позорные деяния, волноваться или огорчаться из-за всякого преступления, то нет на свете существа унылее, чем мудрец. Вся жизнь его будет проходить в гневе и горе. Разве будет у него хоть миг, когда бы он не видел ничего, заслуживающего порицания? Стоит ему выйти из дому, как придется прокладывать себе путь среди преступников и стяжателей, мотов и бесстыдников, и все они счастливы своими пороками; куда бы он ни обратил взор, всюду глазам его представится что-нибудь возмутительное. Он просто обессилит, если станет требовать от себя гнева всякий раз, как для него найдется причина. Вот несметные тысячи с рассветом хлынули на форум: до чего гнусны все их тяжбы, и насколько гнуснее их адвокаты! Один опротестовывает завещание родного отца, которое следовало бы уважить; другой тягается с собственной матерью; третий выступает доносчиком по тому преступлению, в котором он сам – очевидный виновник; вот избирается судья, который станет выносить приговоры за такие поступки, каких и сам совершал немало: а вокруг зрители, сбитые с толку речью защитника, выражают одобрение дурному решению.

8. Но к чему перечислять по отдельности? Когда ты видишь битком набитый форум или переполненную площадку народного собрания, или цирк, в котором народ являет большую свою часть, – знай, что здесь столько же пороков, сколько людей. Ты

---

<sup>5</sup> У Тразименского озера в 217 г. до н.э. и при Каннах в 216 г. до н.э. римляне потерпели сокрушительные поражения от Ганнибала. Разрушения римлянами Карфагена в 146 г. до н.э. живой Ганнибал уже не видел – видимо, резне радовался его кровожадный дух.

<sup>6</sup> Луций Валерий Мессалла Влез, консул 5 г. н.э., известный своей неслыханной жестокостью, по поводу которой был суд, специальное сенатское постановление и даже собственноручное письмо императора Августа.



видишь их в тогах – но меж ними нет мира<sup>7</sup>: за самое скромное вознаграждение каждый согласится погубить другого. Прибыль любого из них достигается только обидой и несправедливым убытком другого. Счастливого они ненавидят, несчастного – презирают; они не выносят тех, кто больше их, и сами невыносимы для тех, кто меньше. Они мечутся, подстрекаемые противоречивыми вожделениями и ради малейшего удовольствия или пустяковой наживы согласятся, чтобы погиб хоть целый мир. Они живут, точно в гладиаторской школе: с кем сегодня пили, с тем завтра дерутся. Это собрание диких зверей, только звери не кусают себе подобных и со своими живут в мире, а эти насыщаются, терзая друг друга. От бессловесных животных они отличаются одним: животные приручаются и становятся ласковыми к тем, кто их кормит; люди же в своем бешенстве пожирают и тех, кто вскормил их.

9. Мудрец никогда не перестанет гневаться, если однажды начнет. Все кругом исполнено преступлений и пороков; их совершается столько, что не помогут самые суровые меры пресечения. Повсюду идет великое состязание в негодяйстве. Жажда грешить что ни день, то больше; стыдливости, что ни день, меньше. Вожделением и произволом проникнуто все в пределах видимости; изгнано всякое уважение к добру и справедливости, и преступления уже не совершаются украдкой. Они происходят прямо на глазах на каждом шагу; разложение и подлость настолько захватили все общество, взяли такую силу надо всеми сердцами, что невинность перестала быть редкой – стала несуществующей. Разве лишь немногие отдельные личности нарушают закон? Со всех сторон словно по сигналу поднялся народ сметать границы между дозволенным и недозволенным;

«... Дрожит хозяин пред гостем,  
Тесть перед зятем, и братья с опаской глядят друг на друга.  
Муж – угроза жене, жена – погибель для мужа;  
Яд смертоносный с вином мешают, бледнея, новости;  
Сын до срока считает отцом прожитые годы.»<sup>8</sup>

Однако тут перечислена лишь ничтожная часть преступлений! Поэт не описал нам два неприятельских стана, в которых ждут боя друг с другом сыновья одной матери, и отцов, сражающихся с детьми под противными знаменами; не описал, как рука гражданина тянет факел – поджечь отчизну; как летают повсюду буйные отряды конницы в поисках укrywшихся жертв проскрипций; отравленные ядом родники; моровую язву, пущенную рукой человека; ров, вырытый сыновьями для осады собственных отцов; переполненные тюрьмы; пожары, выжигающие целые города; правителей, после которых от граждан остаются одни могилы; тайные стоворы о царской власти и о погублении республики; прославление деяний, которые обычно зовутся преступлениями – до тех пор, пока закон в силах с ними справиться; грабеж, разврат, распутство, не брезгающее осквернять даже уста человеческие. Добавь сюда откровенное предательство целых народов, бесстыдное нарушение договоров; всякий, кто сильнее, захватывает себе в добычу все, что не сопротивляется; мошенничество, воровство, обман, надувательство и неплатеж долгов: для судебных разбирательств не хватило бы и трех форумов<sup>9</sup>. Если, по-твоему, мудрец должен чувствовать гнев, какого требует возмутительность каждого преступления, то ему придется не гневаться, а сойти с ума.

10. Лучше поразмысли о том, стоит ли гневаться за ошибки? В самом деле, станет ли кто-то гневаться на людей за то, что они оступаются в темноте? Или на глухих за то, что они не слышат приказов? Или на детей за то, что они, бросив свои обязанности, наблюдают за играми и дурацкими проделками своих сверстников? Может быть, тебе захочется рассердиться и на больных или стариков – за то, что быстро

<sup>7</sup> Тога – символ мирной жизни.

<sup>8</sup> Овидий. *Метаморфозы*. I. 144 слл.

<sup>9</sup> Т.е. Римский форум, форум Юлия Цезаря и форум Августа.

утомляются? Среди прочих недостатков нашей смертной природы есть и этот – помрачение ума и не столько неизбежность заблуждения, сколько любовь к своим заблуждениям. Чтобы не гневаться попусту на отдельных людей, прости всех сразу, окажи снисхождение роду человеческому. Если ты станешь сердиться на молодых и старых за то, что они грешат, тебе придется сердиться и на новорожденных – за то, что они непременно будут грешить. Разве кто-нибудь гневается на ребятишек, чей возраст еще не позволяет им различать, что хорошо, что плохо? Но если можно извинить ребенка, то с куда большим основанием можно извинить и человека – это будет только справедливо. Такими уж мы уродились: животные, подверженные душевным болезням еще больше, чем телесным; и хотя острие нашего разума от природы не тупо и не лениво, мы плохо им пользуемся, служа один для другого примером порока. Но разве нельзя извинить человека, последовавшего за другими, которые вступили на дурной путь? Ведь он заблудился, идя по большой дороге. Отдельных солдат полководец может наказывать по всей строгости, но если провинилось все войско, ему придется оказать снисхождение. Что удерживает мудреца от гнева? Обилие грешников. Он понимает, насколько несправедливо и насколько опасно было бы гневаться на всеобщий порок.

Гераклит, всякий раз, как выходил из дому и видел вокруг себя столько скверно живущих, а точнее сказать, скверно гибнущих людей, начинал плакать и жалеть всех попадавшихся ему навстречу прохожих, даже если они были веселы и счастливы; его душа была снисходительна и ласкова, но слишком слаба: его самого стоило оплакивать вместе с теми несчастными. Про Демокрита же рассказывают, наоборот, что он никогда не появлялся на людях без улыбки: до того несерьезным казалось ему все, чем серьезно занимались все вокруг. Но где здесь место гневу? Нужно либо смеяться надо всем, либо плакать.

Мудрец не станет гневаться на тех, кто грешит. Почему? А потому что знает, что никто не рождается мудрым, но только становится; знает, что из каждого поколения выходит лишь один – два мудрых человека; потому что ему ясно видны все условия человеческой жизни, а на природу не станет сердиться никто, пока он в здравом уме. Не прикажешь ли ему удивляться, что на колючках лесных зарослей не висят сладкие яблоки? Что на сорной траве не вызревает полезное зерно? Никто не станет гневаться там, где порок стоит под защитой природы. Так что мудрец станет относиться к заблуждениям спокойно и миролюбиво, а к согрешающим – не как враг, а как наставник, указывающий правильный путь; и каждый день, собираясь выйти из дому, он скажет себе: «Мне встретится много пьяниц, много сладострастников, много неблагодарных, много скупых и жадных, много таких, кому не дают покоя фурии честолюбия». На всех них он будет взирать с такой же благосклонностью, с какой врач смотрит на своих больных. Разве тот, чей поврежденный корабль со всех сторон пропускает воду, станет гневаться на матросов или на сам корабль? Нет, он скорее поспешит на помощь, затыкая, где может, течь, где не может, вычерпывая воду, заделывая видимые пробоины, а против невидимых борясь неустанным трудом, и не бросит работы только потому, что сколько бы воды ни вычерпали, столько же наберется снова. Постоянному и плодovитому злу должен противостоять медленный и упорный труд: не для того, чтобы уничтожить его, но для того, чтобы оно нас не одолело.

11. Нам возражат: «Гнев полезен, поскольку позволяет избежать презрения, поскольку устрашает дурных людей». Во-первых, если гнев действительно так грозен, как кажется, то, вызывая страх, он тем самым вызывает и ненависть; внушать страх гораздо опаснее, чем презрение. Если же гнев бессилен, он становится предметом тем большего презрения и насмешек: в самом деле, что может быть нелепее попусту бующей ярости?

Во-вторых, не все оказывается тем сильнее, чем больше внушает страха. Я бы не хотел, чтобы мудрецу говорили, что «оружие у мудреца то же, что и у дикого зверя – страх, который он вызывает». Разве не внушают страха лихорадка, подагра, злокачественный нарыв? Неужели от этого в них появляется что-то хорошее? Или

наоборот: все они презренны, позорны и отвратительны, и оттого-то их так боятся? Гнев сам по себе безобразен и не страшен, а боятся его большинство людей по той же причине, что маленькие дети боятся безобразной маски.

А что страх всегда возвращается и словно волна оказывает тех, кто его вызывает, и что человек, которого боятся, никогда сам не чувствует себя в безопасности, – об этом ты не подумал? Припомни-ка кстати тот стих Лаберия<sup>10</sup>, который прозвучав в театре во время гражданской войны, произвел на всех такое впечатление, словно раздался вдруг голос общего народного чувства:

«Боятся многих должен тот, кого боятся многие»<sup>11</sup>. Так природа установила, кто возвеличился за счет чужого страха, не бывает свободен от собственного. Как дрожит сердце в львиной груди при малейшем шорохе! В какое волнение приходят самые свирепые звери от любого незнакомого запаха, тени! Все, что вселяет ужас, само трепещет. Вот отчего ни один мудрец не пожелает внушать страх и не станет считать гнев чем-то великим на том лишь основании, что его боятся: ведь боятся часто самых презренных вещей: яда, смертоносных костей<sup>12</sup>, укусов бешеных собак.

Огромные стада диких животных не решаются переступить через веревку, к которой привязаны перья, и загоняются таким образом в засаду; эта веревка так и называется *formido* – «ужас». Тут нет ничего удивительного: неразумные существа боятся пустяков. Движение колесницы и вращение ее колес заставляет львов забиваться назад в клетку; слоны пугаются поросячьего визга. Именно так мы боимся гнева: как дети – темноты, как звери – красных перьев. В самом по себе гневе нет ни твердости, ни смелости, но на легкомысленные души он действует.

12. Мне возражат: «Если ты хочешь истребить в природе вещей гнев, тебе придется сначала истребить испорченность; однако ни то, ни другое невозможно». – Во-вторых, несмотря на то, что в природе вещей есть зима, кто-то может и не замерзнуть. Несмотря на существование жарких месяцев, кто-то может и не страдать от жары. Либо благодетельное убежище защитит его от ежегодных периодов неумеренной жары и холода, либо телесная выносливость позволит ему не чувствовать ни того, ни другого.

Во-вторых, измени-ка чуть-чуть свое возражение: если ты хочешь впустить в душу гнев, тебе придется сначала истребить в ней добродетель, ибо добродетели и пороки несовместимы, и никто не может гневаться, оставаясь одновременно добрым человеком – не более, чем быть одновременно здоровым и больным.

Ты скажешь: «Нельзя совсем изгнать гнев из души – этого не потерпит человеческая природа». Ничего подобного: нет таких трудностей, которых не одолел бы ум человеческий, которые не стали бы понятными и простыми благодаря постоянному упорному размышлению; нет чувств настолько неистовых и своевольных, чтобы их нельзя было укротить с помощью дисциплины. Дух добьется всего, что сам себе прикажет. Есть люди, научившиеся никогда не улыбаться; есть такие, что лишили свое тело вина, другие – любви, третьи – воды; иной приучил себя довольствоваться коротким сном и бодрствует почти сутки напролет, нисколько не утомляясь; можно выучиться бегать по тоненькой и почти отвесно натянутой веревке; переносить чудовищные грузы, неподъемные для обычного человека; погружаться в море на непомерную глубину и долго обходиться под водой без дыхания. Есть еще тысяча других навыков, в которых человеческое упорство преодолевает всякое препятствие; они свидетельствуют о том, что душа вынесет любую трудность, если сама себе прикажет быть терпеливой. Все люди, о которых я только что говорил, за стол

<sup>10</sup> Децим Лаберий (106–43 гг. до н.э.) – римский всадник, известный mimoграф.

<sup>11</sup> Фр. 126 (*Comicoorum Romanorum Fragmenta* / Ed. O. Ribbeck). Этот стих произносился, по-видимому, самим Лаберием, который по просьбе Юлия Цезаря выступил в 46 г. до н.э. в своем миме (несмотря на всадническое достоинство) в роли раба-сирийца. Адресован стих, по-видимому, самому Цезарю (см. *Микробий*. Сатурн. II. 7. 4).

<sup>12</sup> *ossa pestifera* (или *mortifera*) – вероятно, орудия злого колдовства – см., например, *Tacit.* *Анналы*. II. 69; *Гораций*. Сатиры. I. 8.22.

упорные занятия не получают либо вовсе никакого, либо несоразмерно маленькое вознаграждение: в самом деле, какая великолепная награда может ждать того, кто задумал научиться ходить по натянутым веревкам? или перетаскивать на спине невероятные тяжести? Или день и ночь не смыкать глаз? Или опускаться на дно моря? И тем не менее, несмотря на то, что награда ожидала их совсем небольшая, они довели свой труд до конца. Неужели же мы, кого ожидает величайшая в мире награда – безмятежное спокойствие счастливого духа – не призовем на помощь все наше терпение? Ведь это же так замечательно, избавиться от гнева, худшего из зол, а вместе с ним – от бешенства, свирепости, жестокости, ярости, от всех сопровождающих его чувств!

13. Не следует нам искать себе оправдания, говоря, что гнев либо полезен, либо неизбежен; да и есть ли, наконец, такой порок, у которого был бы недостаток в защитниках? Не говорите, что его нельзя истребить; мы болеем исцелимыми недугами, и сама природа, родившая нас для правильной жизни, поможет, если мы захотим исправиться. Многие утверждали, что путь к добродетелям крут и тернист; ничего подобного: можно дойти по ровной дороге. Это не пустые слова: я сообщаю вам самую серьезную и важную вещь. Путь к блаженной жизни легок: только вступите на него, и да помогут вам добрые предзнаменования и сами боги. Куда труднее делать то, что вы делаете. Какой отдых лучше душевного покоя, какой труд тяжелее гнева? Что требует от вас меньше напряжения, чем милосердие, и больше, чем жестокость? Стыдливость не доставит вам хлопот, сладострастие вечно занято по горло. Одним словом, блюсти любую добродетель совсем не трудно, пороки же требуют постоянного внимания. От гнева нужно избавляться; с этим отчасти соглашаются и те, кто говорит, что его нужно уменьшать. Лучше отбросить его совсем – от него никогда не будет ничего путного. Без него легче и справедливее пресекаются преступления, наказываются и исправляются злодеи. Для того, чтобы исполнить все, что должно, мудрец не нуждается в помощи какого бы то ни было зла. Он не подпустит к себе ничего, что придется потом с величайшим трудом и вниманием удерживать в границах допустимого.

14. Итак, гневливость недопустима ни при каких обстоятельствах; иногда приходится притвориться разгневанным, когда нужно разбудить лениво дремлющие души слушателей, как упрямых и ленивых лошадей мы заставляем сдвинуться с места с помощью палки или факела. Иногда нужно пронять страхом тех, на кого не действуют разумные доводы. Однако по-настоящему гневаться не полезнее, чем горевать или бояться.

«Что же, разве не бывает случаев, возбуждающих в нас гнев?» – Вот именно в этих случаях и нужно решительнее всего подавлять его. Одержат победу над своей душой совсем нетрудно: ведь даже атлеты, упражняющие лишь низшую часть своего существа, спокойно переносят боль ударов – ведь им надо изнурить противника; и сами наносят удары не тогда, когда велит им гнев, а когда диктует удобный случай. Пирр, знаменитый наставник в гимнастических состязаниях, всем, кого тренировал, давал, говорят, одно и то же наставление: не поддаваться гневу. Ибо гнев нарушает все правила искусства, и все его помышления сводятся к одному – как бы навредить побольше. Нередко бывают обстоятельства, в которых разум советует набраться терпения, а гнев – добиваться возмездия, и послушавшись его, мы запутываемся в новых бедах, гораздо страшнее первых. Случалось, что люди, не пожелавшие спокойно снести одно-единственное оскорбительное слово, отправлялись в изгнание, а на тех, кто не пожелал молча снести легкую обиду, обрушивались тяжелейшие бедствия; кто возмущался малейшему ущемлению своей неограниченной свободы, те навлекли на себя рабское ярмо.

15. «И все-таки в гневе есть что-то благородное. Ты сам признаешь это: посмотри на германцев и скифов – племена, более других склонные к гневу». Верно, мужественные и крепкие от природы характеры бывают склонны ко гневу до того, как их смягчит дисциплина. Есть прирожденные качества, которые бывают свойственны

лишь более благородным характерам, как пышная растительность признак тучной, хотя и невозделанной земли, как высокий лес вырастает лишь на плодородной почве. Точно так же и мужественные от природы характеры – подходящая почва для гневливости; огненно-кипучие, они не терпят ничего мелкого и низкого; однако их жизненная энергия требует обработки и совершенствования, как все, что произрастает лишь по милости природы без участия искусства; если такой характер быстро не укротить, все, из чего могло бы получиться мужество, превратится в опрометчивую дерзость. А что? Разве более мягким душам не сопутствуют и более мягкие пороки, как чрезмерная сострадательность, любвеобильность, застенчивость? Таким образом, даже по недостаткам человека я могу показать тебе его превосходные природные задатки; и тем не менее, даже будучи признаками лучшей природы, они не перестают от этого быть пороками.

Кроме того все эти племена, свободные благодаря дикости, как львы или волки, так же неспособны к рабству, как и к господству над другими. Ибо сила их характера не столько человеческая, сколько дикая и неуправляемая. Но никто не может повелевать, не умея подчиняться. Вот отчего власть всегда оставалась в руках народов, живущих в умеренном климате. Жители холодного севера отличаются неукротимыми характерами, как говорит поэт: «Своего подобие неба»<sup>13</sup>.

16. «Однако животные, более других подверженные гневу, считаются самыми благородными». Ставить их в пример человеку было бы заблуждением, потому что у них вместо разума – порыв, а у человека вместо порыва – разум. Но даже и среди животных, что одним хорошо, нехорошо другим: львам помогает гнев, а оленям страх, коршуну – нападение, голубке – бегство. Более того, неверно даже и то, что всякое животное тем лучше, чем больше склонно ко гневу. Я согласен, что это верно применительно к хищникам, питающимся своей добычей: тут чем гневливее зверь, тем он лучше. Но быков и лошадей я стану хвалить не за гневливость, а за выносливость и терпение: они должны слушаться узды. Ну и наконец, ты выбрал крайне неудачный образец: зачем призывать человека подражать животным, когда есть вселенная и есть бог, которого одному лишь человеку из всех животных дано понимать – для того, чтобы подражать ему.

«Но гневливые люди считаются самыми простыми (*simplicissimi*).» Они кажутся простыми по сравнению с лжецами и притворщиками, потому что они действительно не притворяются. Однако я назвал бы их не простыми, а неосторожными (*incauti*): так мы называем дураков, расточителей и любителей роскошной жизни, да и вообще такое имя подходит к любому пороку, не соединенному с хитростью.

17. «Иногда оратору полезно бывает разгневаться – он тогда говорит лучше» – Совершенно верно, но не разгневаться, а изобразить гнев. Так и актеры, произнося стихи, волнуют народ не гневом своим, а хорошим подражанием гневу. То же самое относится и к судьям, и к выступающим на сходках: повсюду, где нам нужно бывает направить чужие души туда, куда мы считаем нужным, мы изображаем то гнев, то страх, то сострадание, чтобы внушить эти чувства другим; и часто сыгранное чувство производит куда более сильное действие, чем подлинное.

«Безгневная душа расслаблена». – Да, если в ней нет ничего сильнее гнева. Не следует быть ни разбойником, ни жертвой, ни сострадательным, ни жестоким. У жалостливого душа чересчур мягкая, у разбойника чересчур затвердевшая. Мудрецу же следует держаться умеренности и для совершения дел, требующих мужества, применять не гнев, а силу.

18. А теперь, поскольку мы рассмотрели все вопросы касательно гнева, перейдем к средствам борьбы с ним. Их, по-моему, два: первое – не поддаваться гневу, второе – в гневе не совершать дурных поступков. Забота о теле тоже предполагает два рода наставлений: одни – как сохранить здоровье, другие – как восстановить его. Так и с гневом: одна забота – не допустить его, другая – подавить. Тому, как избежать гнева,

<sup>13</sup> Фр. 359, 25 (*Fragmenta Poetarum Romanorum*, Baerens).

нас научат наставления, относящиеся ко всему образу жизни; одна их часть относится к воспитанию детей, другая – к взрослым.

Воспитание требует самой большой тщательности, которая потом окупится сторицей; легко придать правильную форму душе, пока она еще мягкая; трудно искоренить пороки, которые повзрослели вместе с нами.

19. Возникновению гневливости благоприятствует горячая по природе душа. В самом деле, существуют четыре элемента: огонь, вода, воздух и земля, наделенные в равной степени такими свойствами как жар, холод, сухость и влажность<sup>14</sup>. Смещение элементов создает разнообразие местностей, животных, тел и нравов; также и человеческий характер проявляет особые склонности в зависимости от того, какой элемент в нем окажется сильнее и обильнее прочих. Так, какие-то области или страны мы зовем влажными или сухими, жаркими или холодными. Такие же различия существуют и между животными, и между людьми: важно, сколько в ком содержится влаги или жара; какого элемента окажется больше, таков будет и нрав. Гневливыми делает людей огненная природа души, ибо огонь деятелен и упорен. Холодное смешение (*mixtura*) делает людей трусами, ибо холод сжат и малоподвижен.

Некоторые из наших<sup>15</sup> считают, что движение гнева происходит в груди человека, когда закипает кровь около сердца. По всей видимости, они указывают на это место как на самое вероятное местоположение гнева потому, что грудь – самое горячее место в человеческом теле. В ком больше влаги, в тех гнев нарастает постепенно, поскольку в них нет готового жара и они раскаляются по мере волнения. Вот почему у детей и женщин гнев вначале всегда легкий, да и вообще у них он скорее бурный, чем тяжелый. У людей сухих возрастов гнев силен и неудержим, но он обычно не растет и намного не увеличивается, потому что жар в них уже склоняется к убыли, а на смену жару идет холод. Старики бывают тяжелого и сварливого нрава, так же как больные и выздоравливающие; исчерпывается жар и от переутомления или потери крови. Сюда же относятся и все истощенные голодом и жаждой, малокровные, недоедающие и вообще слабые и изнуренные. Вино воспламеняет гнев, поскольку горячит; пьяные – а некоторые даже слегка навеселе, в зависимости от природы каждого – из-за любого пустяка вспыхивают гневом. Самые гневливые – рыжие и краснолицые, и я не вижу другой причины этому, кроме одной; у них от природы такой цвет лица какой у других делается обычно во время вспышки гнева; видимо, у них всегда очень подвижная и беспокойная кровь.

20. У некоторых людей склонность к гневу от природы; у других ее вызывают случайные причины, достигающие тех же результатов, что и природа. У одних такая склонность появляется из-за болезни или увечья; у других – от слишком напряженной работы, или постоянного недосыпания, или от бессонницы, вызванной тревогой; у третьих – от любви или неутоленных желаний. Одним словом, любое телесное или душевное повреждение делает душу больной и склонной к жалобам и ссорам. Впрочем, все это может служить лишь первоначальным поводом для гнева; гораздо большую пищу дает этому пороку привычка, особенно укоренившаяся.

Изменить свою природу трудно; смешать заново элементы, раз и навсегда смешавшиеся при нашем рождении, невозможно; однако полезно знать природные свойства каждого, для того, например, чтобы стараться не давать горячим характерам вина. Платон считает, что его не следует давать мальчикам<sup>16</sup>, чтобы не прибавлять огня к огню. Горячим людям не следует также много есть: от обильной пищи растягивается тело и одновременно разбухает, надувается душа. Их нужно утруждать работой до усталости для того, чтобы их чрезмерный жар поуменился, не для того

<sup>14</sup> Точнее, по порядку перечисления элементов, или стихий, это будут жар, влажность, холод и сухость. Согласно стоическому учению четыре элемента изменяются друг в друга в строгом порядке. Ср. у Цицерона (О природе богов. II. 33.84): «Из земли рождается вода, из воды – воздух, из воздуха – эфир (т.е. огонь); и наоборот: из эфира – воздух, из воздуха – вода, а из воды самый низший элемент – земля».

<sup>15</sup> Т.е. стоиков.

<sup>16</sup> См. Платон. Законы. II. 666 А.

чтобы загасить его совсем; от утомления кипящая кровь хотя бы перестанет пениваться. Полезны им также игры: умеренное удовольствие снимает душевное напряжение, умеря лишний жар.

Людам более влажным, чрезмерно сухим и холодным не угрожает опасность со стороны гнева; им следует остерегаться более низменных пороков: трусости, сварливости, отчаяния и подозрительности. Таких людей следует поддержать, приласкать, заставить развеселиться и воспрянуть духом. Против гнева и уныния следует применять не просто разные, а противоположные средства; поэтому всякий раз мы будем давать лекарства против того недуга, который в данный момент оказался сильнее.

21. Итак, повторяю: лучше всего, чтобы мальчики с самого начала воспитывались в здоровых правилах. Однако задача эта оказывается трудна оттого, что приходится все время следить, как бы, с одной стороны, не вскормить в них гнев, а с другой – не притупить природную живость. Дело это требует самого тщательного внимания; ибо и те свойства, которые следует взращивать, и те, которые надо подавлять, воспитываются сходными средствами, и это сходство легко может обмануть даже близкого наблюдателя. Дух растет, когда ему дают волю; поникает, когда его принуждают к рабскому повиновению; он способен воспрянуть от похвалы, внушающей ему добрую самонадеянность, но та же похвала порождает также заносчивое самомнение и гневливость. Поэтому нужно направлять мальчика между обеими крайностями, действуя то уздой, то шпорами. Нельзя, чтобы ему пришлось терпеть унижения или рабство; пусть ему никогда не придется ни просить, ни умолять; то, что он когда-то был вынужден просить, не пойдет ему на пользу; пусть без просьб получает все в подарок – ради самого себя, или совершенных добрых поступков, или ради того добра, которого мы ждем от него в будущем. В его состязаниях с ровесниками мы должны следить, чтобы он не уступал другим и чтобы не поддавался гневу. Надо постараться, чтобы он сблизился и подружился с теми, с кем обычно состязается; тогда в борьбе он привыкнет стремиться не сделать другому больно, а победить. Всякий раз, как он одержит победу или сделает что-нибудь, достойное похвалы, мы можем похвалить его и ободрить, но ни в коем случае нельзя допускать чрезмерной радости и гордости: ибо радость порождает восторг, а за восторгом следует заносчивость и чрезмерно высокая самооценка. Мы будем давать ему передохнуть от напряжения, но не допустим, чтобы он распускался в праздном безделье, и станем держать его подальше от всякого соприкосновения с наслаждениями; ибо ничто не делает людей гневливыми в такой степени, как мягкое и ласковое воспитание. Вот почему, чем снисходительнее родители к единственному чаду, чем больше ему позволено с малолетства, тем сильнее бывает испорчена его душа.

Не сможет противостоять ударам тот, кому никогда ни в чем не было отказа, чьи слезы всегда спешила утереть заботливая мать, кто всегда мог потребовать наказания своего педагога. Разве ты не видишь, что люди чем счастливее, тем гневливее? Это особенно заметно у богатых, знатных и чиновных: какой бы вздор не пришел им в голову, какого пустяка ни пожелала бы душа – все исполняется при попутном ветерке удачи. Счастье вскармливает гневливость. Толпа льстецов обступила твои высокомерные уши: «Подумать только, чтобы тебе так отвечал вот этот человечико? Да ты опускаешься ниже своего достоинства, ты сам себя недооцениваешь!» – и прочее в том же роде, перед чем едва ли устоит и здравый ум, с самого начала правильно поставленный. Вот почему детей нужно держать подальше от всякой лести; пусть слышат правду. Пусть они иногда испытывают страх, всегда – почтение, пусть встают при появлении старших. Надо, чтобы мальчик никогда ничего не мог добиться гневом; мы сами предложим ему, когда он будет спокоен, то, чего не давали, пока он требовал с плачем. А что касается родительских богатств, то пусть он видит их, но не имеет права ими пользоваться. Его нужно ругать за неправильные поступки. Важно также, чтобы учителя и педагоги у мальчиков были спокойные. Всякое нежное молодое существо прилепляется к тем, кто рядом, и вырастает, подражая им. Уже

подросшие юноши воспроизводят нравы своих кормилиц и педагогов. Когда один мальчик, воспитывавшийся у Платона, вернулся к родителям и увидел раскричавшегося в гнев отца, он сказал: «У Платона я никогда не видал ничего подобного». Я не сомневаюсь, что на отца он сделался бы похож гораздо скорее, чем на Платона.

Прежде всего, пусть пища у детей будет простая и необильная одежда – недорогая, и весь образ жизни – такой же, как у их сверстников. Если с самого начала ты заставишь его почувствовать себя равным многим, он впоследствии не станет гневаться, если его будут с кем-то сравнивать.

22. Но все это относится к нашим детям. Что же касается нас, то оправданием наших пороков и жизненных правил не могут служить ни жребий рождения, ни воспитание; нам придется иметь дело уже с их последствиями. Итак, мы должны бороться против первопричины. Причина гневливости – мнение о том, что нас обидели; не нужно с такой легкостью принимать это мнение на веру. Даже если обида была нанесена откровенно и совершенно очевидно, не надо сразу поддаваться чувству: то, что кажется правдой, нередко оказывается ложным. Всегда нужно дать пройти времени: утро вечера мудренее. Пусть наши уши не будут так легко доступны обвинительным речам; мы должны знать о дурной склонности человеческой природы и остерегаться ее, а именно: против воли выслушав что-то нам неприятное, мы охотно верим и вспыхиваем гневом прежде, чем составим суждение об услышанном. Более того, нас возбуждают часто не обвинения, а простые подозрения, и мы гневаемся на ни в чем неповинных людей оттого, что истолковали в дурную сторону чужое выражение лица или улыбку. Вот почему нужно удержаться от гнева и разобрать хорошенько все дело, выслушав также и доводы отсутствующего обвиняемого против нас; ибо отложенное наказание мы всегда можем привести в исполнение, но уже исполненное никак нельзя забрать назад.

23. Известный тиранубийца был схвачен, не успев сделать свое дело; Гиппий<sup>17</sup> подверг его пыткам, чтобы тот указал имена своих сообщников, и он назвал ближайших друзей тирана, кому, как он знал, было особенно дорого тираново благополучие, а тот немедленно приказывал казнить их, по мере того, как назывались имена, и наконец спросил, остался ли еще кто-нибудь, на что получил ответ: «Ты один; больше я не оставил никого, кому ты был бы дорог». Так гнев заставил тирана действовать по указке тиранубийцы и собственным мечом перебить всех своих защитников.

Насколько отважнее был Александр! Прочитавши письмо, в котором мать предостерегала его против врача Филиппа и советовала беречься яда, он без страха выпил приготовленное Филиппом питье. Там, где дело шло о друге, он верил себе больше, чем матери. Он был достоин того, чтобы его друг оказался невиновен, и сам эту невиновность доказал. В Александре я хвалю этот поступок тем более, что никто больше него не страдал от приступов гнева; но чем реже встречается в царях умеренность, тем больше заслуживает она похвалы.

Подобным образом поступил и Гай Цезарь: своей победой в гражданской войне он воспользовался чрезвычайно милосердно; перехватив шкатулки с письмами, отправленными в свое время к Гнею Помпею людьми, принадлежавшими либо к враждебным по отношению к Цезарю, либо к нейтральным партиям, он сжег их, не читая. Хотя он всегда если и гневался, то лишь умеренно, тут он предпочел не давать себе и такой возможности; он решил, что самое великодушное прощение – это не знать, в чем кто перед тобой провинился.

24. Много зла проистекает от легковерия. Часто лучше вовсе не слушать, потому что бывают обстоятельства, когда лучше обманываться в ком-то, чем перестать ему доверять. Нужно истреблять в своей душе подозрение и всевозможные догадки, раздражающие нас и сбивающие с пути больше всего другого. «Он не слишком вежливо со мной поздоровался; он не ответил на мой поцелуй; он начал было говорить

<sup>17</sup> Гиппий, сын Писистрата – финский тиран с 528/27 г. до н.э.



и вдруг как-то резко замолчал; он не пригласил меня к обеду; он, кажется, специально отвернулся, чтобы не заметить меня»: – У подозрительности никогда не будет недостатка в доводах. Нам нужны простота и благожелательное толкование событий. Будем верить лишь тому, в чем убедимся собственными глазами с несомненной очевидностью, и всякий раз, как наше подозрение окажется напрасным, сделаем сами себе выговор за легковерие: если мы каждый раз станем себя бранить, мы отвыкнем верить любому пустяку.

25. Отсюда следует и еще один вывод: не стоит огорчаться из-за мелочей. Мальчик-слуга недостаточно быстро поворачивается; вода для питья слишком теплая; постель неразглажена; стол накрыт небрежно, – раздражаться из-за подобных вещей – безумие. Кто простужается от малейшего ветерка – болен или хил от рождения; кого заставляет зажмуриться белая одежда – у того плохо с глазами; кто не может без сострадания видеть чужой труд – изнежен до полной распущенности. Рассказывают, что был среди граждан Сибариса такой Миндирид, который, увидав однажды человека, копавшего землю и высоко взмахивавшего мотыгой, пожаловался, что устал от одного его вида, и запретил ему работать у себя на глазах. Он же жаловался однажды, что чувствует себя ужасно плохо оттого, что розовые лепестки, на которых он возлежал, смялись.

Там, где удовольствия испортили и душу, и тело, все на свете кажется невыносимым, не оттого, что условия жесткие, а оттого, что тот, кто должен их терпеть, мягок. В противном случае кто бы стал приходить в бешенство оттого, что рядом чихнули или кашлянули, оттого, что забыли прогнать муху, что под ногами вертится собака, что раб нечаянно уронил на пол ключ? Тот, чьи уши больно ранит скрип переставляемого стула, сможет ли вынести спокойно крики и брань сограждан, бурю проклятий, обрушивающихся на него в народном собрании или в курии? Вытерпит ли он голод и жажду летней кампании, если мальчик, смешавший с вином немного меньше снега, уже вызывает у него приступ гнева?

Итак, самая благоприятная для возрастания гневливости почва – это неумеренно роскошный образ жизни, ни в чем себе не отказывающей; с душой надо обращаться сурово и жестко, чтобы она стала нечувствительна к любым ударам, кроме действительно тяжелых.

26. Наш гнев вызывают как те, кто действительно мог нас обидеть, так и те, кто никак не мог. Среди этих последних – неодушевленные вещи, например, книги: разве редко нам случается швырнуть в угол книгу, написанную слишком мелкими буквами, или разорвать в клочья, если в ней полно ошибок? А одежда? Разве мы не рвем ее за то, что она нам не понравилась? А ведь гневаться на них тем глупее, что они не только не заслужили нашего гнева, но и не могут его почувствовать. «Да, но нас несомненно обидели те, кто сделал такие вещи». Во-первых, мы раздражаемся гневом обычно прежде, чем такая мысль приходит нам в голову. Во-вторых, если спросить самих мастеров, они привели бы справедливые оправдания в свою пользу. Один не умел сделать лучше, чем сделал и остался неумехой вовсе не ради того, чтобы тебя оскорбить. Другой тоже и в мыслях не имел доставить тебе неудовольствие. Ну и в-третьих что может быть безумнее, чем изливать на вещи желчь, которую ты скопил против людей?

Гневаться на бессловесных животных – так же безумно, как и на бездушные предметы. Животные не могут обидеть нас, ибо не могут захотеть этого; а то, что совершено без умысла, – не обида. Они могут причинить нам вред, как железо или камень, но причинить обиду они не в состоянии. И все же есть люди, обижающиеся, когда лошадь, послушно шедшая под одним всадником, начинает упрячиться, под другим: они уверены, что лошадь их презирает, как будто она по своему усмотрению предпочитает одних людей другим, а не повинуется опыту и сноровке искусного наездника. Глупо гневаться на животных, но не умнее и на детей, а также на всех прочих, мало чем отличающихся от детей в рассуждении благоразумия: все их преступления в глазах справедливого судьи оправдываются неразумием.

27. Есть существа, неспособные причинять вред, наделенные только благотворной и делительной силой. К таким существам относятся бессмертные боги, которые и не желают, и не умеют причинять зло, ибо по природе миролюбивы и доброжелательны; обидеть кого-нибудь для них так же немислимо, как побить самих себя. Безумцы, не ведающие истины, приписывают им буйство моря, неумеренность осенних ливней, жестокие зимние холода; но ведь все эти вещи, приносящие нам вред или пользу, вовсе не для нас предназначены. Мир вновь приводит на землю зиму или лето вовсе не ради нас: у них свои законы, выполняющие божественные предначертания. Мы слишком много о себе думаем, если нам кажется, что мы достойны быть единственной причиной столь грандиозных перемен. Ни одна из них не совершается ради того, чтобы нас обидеть; более того, совсем наоборот: среди них нет ни одной, которой нельзя было бы обратиться нам во благо.

Мы уже говорили, что есть вещи и существа, не способные вредить, а есть – не желающие этого. В числе последних будут хорошие магистраты, родители, наставники и судьи: их порицание должно принимать так, как мы принимаем скальпель хирурга или запрещение врача есть и пить и прочие мучительные, но обещающие принести пользу процедуры. Нас наказали; хорошо, если мы поразмыслим не только о том, что нам пришлось претерпеть, но и о том, что мы совершили, и попытаемся вынести беспристрастное суждение о нашей жизни; тогда, если мы пожелаем сами себе сказать правду, мы решим, что заслужили и большего наказания.

28. Если мы желаем быть во всем справедливыми судьями, то давайте прежде всего убедим себя в том, что никто из нас не без греха. Ведь именно в этом главный источник нашего возмущения: «Я-то ни в чем не виноват» и «ничего не сделал». Ничего подобного: просто ты ни в чем не признаешься! Мы возмущаемся, когда нам делают выговор или наказывают, не понимая, что тем самым мы прибавляем к совершенным проступкам новый: дерзкое упрямство.

Кто из нас осмелится заявить, что не нарушил ни одного закона? Но пусть даже найдется такой во всех отношениях невинный: что за узкая невинность быть добрым лишь с точки зрения закона! Насколько правила долга шире, чем правила права! Как много еще есть требований благочестия, человеколюбия, вежливости, щедрости, справедливости, верности, для которых нет места на табличках государственных законов! Однако мы не в силах соответствовать даже самым узким предписаниям – не нарушать закон. Мы не то делаем, не то думаем, не того желаем, не тому потворствуем, чему нужно; если в чем-то мы и остались неповинны, то только потому, что нам не удалось преступить закон – не повезло.

Об этом мы не должны забывать, чтобы спокойнее относиться к тем, кто поступает дурно, чтобы с верой выслушивать тех, кто нас ругает. В особенности не следует нам гневаться на действительно добрых – если даже они станут вызывать в нас гнев, то кто же тогда не станет? – и менее всего на богов. Все, что нам приходится переносить неприятного, совершается не их волей, но по закону нашей смертности. «Но нас преследуют болезни и муки». – Ну что же, рано или поздно все равно надо уходить: жилье-то нам здесь досталось трухлявое, быстро гниущее.

Тебе скажут, что вот, такой-то и такой-то плохо говорил о тебе. Подумай, не говорил ли и ты раньше про него плохого? Подумай сколько раз и о скольких людях ты дурно отзывался. Повторяю, нам следует всякий раз думать о том, что это не обижают нас, а воздают нам обидой за обиду. Следует помнить, что из тех, кто кажется нам обидчиком, один действует. может быть, ради нашего же блага; другой действует по принуждению, третий – по неведению; что даже те, кто обижает нас и добровольно и сознательно, ставили перед собой совсем другую цель: один не мог отказаться от удовольствия блеснуть остроумием; другой сделал это вовсе не ради того, чтобы повредить нам: просто он не мог добиться чего-то для себя, не оттолкнув нас с дороги; часто бывает, что, желая польстить одному, обижают при этом другого. Пусть каждый припомнит, сколько раз на него самого падало ложное подозрение; как часто, когда он желал оказать добрую услугу, фортуна заставляла ее казаться

обидой; скольких людей он сначала ненавидел, а потом полюбил; тогда он не станет мгновенно поддаваться гневу, в особенности если всякий раз, как его заденет что-нибудь, он станет говорить себе: «Я ведь и сам такое делал».

Однако где найдешь такого справедливого судью? Человек, не пропустивший в своих домогательствах жены ни одного своего знакомого, для кого то обстоятельство, что это – чужая жена, вполне достаточный повод, чтобы влюбиться и пожелать ее, не позволяет даже взглянуть на свою собственную супругу. Вероломный больше всех настаивает на скрупулезном соблюдении договора; клятвопреступник первым кидается преследовать обманщиков; крючкотвор и мошенник больше всех переживает, когда его присуждают к уплате штрафа; ревниво блюдет чистоту своих рабов тот, кто не пощадил своей собственной. Чужие пороки у нас перед глазами, к собственным мы всегда повернуты спиной. Вот почему отец бранит сына за буйные пирушки, хотя сам не лучше его; вот почему не прощает чужой роскоши тот, кто сам себе ни в чем не отказывал; вот отчего тиран гневается на человекоубийцу, а святотатец наказывает воровство. Большинство людей гневается не на прегрешение, а на совершивших его. Давайте всегда оглядываться на самих себя: это сделает нас более терпимыми; давайте спрашивать себя: «А не совершил ли и я чего-нибудь в таком же роде? А не заблуждался ли и я так же точно? А стоит ли мне осуждать эти проступки?»

29. Главное лекарство от гнева – отсрочка. Первым делом требуй от твоего гнева подождать, не для того, чтобы простить, но для того, чтобы все взвесить и вынести суждение: у гнева силен лишь первый порыв; пока он будет ждать, он уляжется. И не пытайся одолеть его сразу целиком: ты победишь его весь, только уничтожая по частям. Иногда нас неприятно поражает то, что мы видели и слышали сами, иногда же нам передают обидные вещи. Мы не должны сразу верить таким рассказам: те, кто передает их, могут солгать, либо для того, чтобы обмануть нас, либо оттого, что сами обмануты. Есть такие, кто обвиняет других, чтобы втереться в милость, и сочиняет вымышленную обиду только ради того, чтобы показать, как он за нас переживает. Есть люди злокозненные, желающие разрушить наши самые тесные дружеские связи. Есть язвительные сплетники, жаждущие зрелищ и развлечения: ничто не доставляет им большего удовольствия, как столкнуть нас с кем-то лбами и с безопасного расстояния смотреть на драку.

Если тебе придется рассматривать в суде дело о самой крошечной денежной сумме, ты не сможешь утвердить иск без свидетелей; свидетельские показания не будут признаны действительными без присяги; ты дашь выступить обеим сторонам, дашь им время, выслушаешь каждую, и не по одному разу: ибо чем чаще ты будешь возвращаться и пересматривать доводы за и против, тем яснее станет тебе истина. Так неужели же друга своего ты осудишь, не сходя с места? Не выслушав, не расспросив, не позволив ему узнать, кто и в чем его обвиняет, ты обрушишь на него свой гнев? Как, разве ты уже успел выслушать все, что могут сказать тебе обе стороны? Да тот, кто перенес это тебе в уши, сам умолкнет тотчас, как только окажется перед необходимостью подтвердить свои слова. Он скажет: «Нечего меня вытаскивать; если ты вытащишь меня на суд, я стану все отрицать. И вообще, я больше никогда ничего тебе на скажу.» Он вас стравливает, а сам в то же время благополучно ускользает от разбирательства и наказания. Если кто-то хочет сообщить тебе нечто не иначе как по секрету, тому – я почти уверен в этом – нечего тебе сообщать. К тому же, что может быть непоследовательнее: тайно поверить – а потом явно разгневаться?

30. Бывают обиды, которым мы сами свидетели. Тут нужно хорошенько взвесить их природу и волю тех, кто их нам нанес. Ребенок? Его возрасту это извинительно: он не знает, что хорошо, что плохо. Отец? – Либо он в свое время уже сделал нам столько добра, что имеет право быть неправым; либо – что очень вероятно – именно в том, что он говорит нам неприятные вещи, и состоит его перед нами заслуга. Женщина? – Не ведает, что творит. Подчиненный? – Значит, он не вполне в себе: ибо кто же сердится на неизбежность? Обиженный? – Это не обида: тебе просто придется

вытерпеть то, что ты первый сделал. Судья? – Поверь лучше его решению, чем своему. Царь? – Что же, если он наказал виновного, подчинись справедливости; если невинного – подчинись судьбе. Бессловесное животное или подобное бессловесному существо? Сердясь на него, ты ему сам уподобишься. Болезнь или несчастье? – Чем терпеливей ты будешь, тем легче они пройдут. Бог? – Гневаться на него – напрасный труд, все равно, что молить, чтобы он разгневался на кого-то другого. Тебя обидел добрый человек? – Не верь. Дурной? – Не удивляйся; его накажет за тебя кто-нибудь другой; к тому же он сам себя наказал тем, что совершил дурной поступок.

31. Гнев, как я уже говорил, пробуждается в нас в двух случаях; во-первых, когда нам кажется, что нас обидели; об этом сказано уже достаточно. Во-вторых, когда нам кажется, что нас обидели несправедливо; об этом следует кое-что сказать. Несправедливым люди считают либо то, что им приходится переносить незаслуженно, либо то, что приходится переносить неожиданно. То, чего мы не ждали, мы считаем возмутительно несправедливым. Нас больше всего возмущает то, что нарушает наши привычные надежды и расчеты: дома нас обижают самые ничтожные мелочи; малейшая небрежность наших друзей уже кажется нам оскорблением.

Нас могут спросить: «Отчего же тогда мы сердимся на обиды, наносимые нам врагами?» – Оттого, что мы их не ожидали, или, во всяком случае, ожидали не таких сильных. Это происходит от нашей чрезмерной любви к себе. Мы считаем, что должны быть неприкосновенны даже для врагов. Внутри у каждого из нас царская душа, каждый хочет, чтобы ему было все позволено, но не хочет быть жертвой чужого произвола. Таким образом, нас делает гневливым либо самоуверенность, либо непонимание действительности.

В самом деле, ну что удивительного в том, что дурные люди совершают дурные поступки? Что нового, невиданного в том, что враг вредит нам, друг нас задевает, сын оступается, слуга нет-нет и провинится? Фабий<sup>18</sup> говорит, что нет ничего позорнее для полководца, чем оправдываться: «Я не думал, что так выйдет». По-моему, нет ничего позорнее для человека вообще. Думай обо всем, ко всему будь готов: даже при самых добрых нравах не все шероховатости сглаживаются. Человеческая природа порождает и коварные души, и неблагоприятные, и жадные, и нечестивые. Если ты захочешь строить свое суждение, исходя из нравов кого-то одного, подумай о нравах большинства людей.

Там, где ты найдешь больше всего радости, там будет больше всего и страха. Где все тебе покажется исполнено покоя, там опасность лишь замерла и притаилась. Считай, что всегда непременно должно случиться что-то обидное и неприятное. Кормчий никогда не станет беспечно распускать паруса, не приготовив всех снастей для того, чтобы быстро свернуть их в случае необходимости. Помни прежде всего о том, что вредить другим – самое гнусное и мерзкое дело, самое противное природе человека, чья доброта приручает даже свирепых зверей. Взгляни, как покорно слоны подставляют шею ярму<sup>19</sup>; как быки позволяют детям и женщинам безнаказанно плясать у себя на спине, ударяя по ней пятками<sup>20</sup>; как змеи безобидно скользят вокруг наших кубков и не кусаясь заползают под складки одежды; как приветливо смотрят морды медведей и львов на того, кто за ними ухаживает, когда он заходит к ним в клетку; как дикие звери ласкаются к своему хозяину – нам должно стать стыдно, что мы поменялись нравами с животными.

Нельзя причинять зло родине. Значит, нельзя также и гражданину, ибо он – часть родины, а если целое заслуживает почтения, то и части его священны. И значит, нельзя причинять зла человеку вообще, ибо он вместе с тобой гражданин большего города. Подумай, что было бы, если бы руки захотели причинить вред ногам, а глаза –

<sup>18</sup> Квинт Фабий Максим Кунктатор (ум. в 203 г. до н.э.) – знаменитый военачальник II Пунической войны, один из образчиков древней римской доблести.

<sup>19</sup> См. *Плиний*. Естественная история. VIII. 2.4.

<sup>20</sup> См. *Марциал*. V. 31.1–4.

рукам? Нет, части нашего тела живут в согласии, ибо сохранность каждой – в интересах целого; так и люди, рожденные для союза, должны щадить отдельных его членов, ибо здоровое сообщество может существовать при бережном отношении и любви друг к другу всех его частей. Мы бы, наверное, не стали убивать даже гадюк и ядовитых водяных змей, отравляющих нас зубами и жалом, если бы могли надеяться когда-нибудь приручить их или сделать неопасными для нас и для других. Следовательно, мы и человеку не станем причинять зла потому, что он провинился, но только для того, чтобы он не провинился впредь: наказание всегда должно считаться не с прошлым, а с будущим, ибо оно есть выражение не гнева, а предосторожности. В самом деле, если наказывать всякого с дурным и испорченным характером, то ни один из нас не избежит наказания.

32. «И все-таки в гнев есть какое-то наслаждение; сладостно причинять боль за боль». Нет; как нет ничего достойного в том, чтобы отвечать благодеянием на благодеяние и подарком на подарок, так же постыдно и отвечать обидой на обиду. В состязании позорно быть побежденным, здесь позорно быть победителем. «Месть» – бесчеловечное слово, хотя она и считается чем-то законным и справедливым, она мало чем отличается от возмездия «око за око», может быть, лишь степенью жестокости; тот, кто причиняет боль за боль, тоже виноват, хотя у него и есть оправдание. Какой-то неразумный человек, не узнав Марка Катона<sup>21</sup>, побил его в бане: сознательно никто не поднял бы руку обидеть такого мужа! Когда впоследствии этот человек пришел просить прощения, Катон ответил: «Я не помню, чтобы меня побили». Он решил, что лучше не признавать обиду, чем требовать воздаяния. Ты спросишь: «Неужели подобная наглость так и осталась безнаказанной?» – Не просто безнаказанной, но, напротив, получила еще и награду: ведь он смог узнать Катона. Великий дух презирает обиды. Самый обидный род мести – признать обидчика недостойным нашей мести. Многие, ища возмездия за легкие обиды, сами делают их более глубокими для себя. Велик и благороден тот, кто спокойно слушает лай мелких собачонок, как крупный и сильный зверь.

33. «Если мы будем мстить за свои обиды, нас меньше будут презирать». – Если мы прибегаем к мести как к средству, то следует прибегать к ней без гнева и не потому, что мстить сладостно, а потому, что полезно. Однако часто гораздо полезнее не мстить, а сделать вид, будто ничего не произошло. Например, обиды от власть имущих нужно сносить не просто терпеливо, но с веселым лицом: если они решат, что и впрямь задела вас, непременно повторят. Кроме того, в душах, развращенных большим успехом, есть самая скверная черта: они ненавидят тех, кого обидели. Тут стоит прислушаться к примечательным словам человека, состарившегося в услужении у царей. Когда кто-то спросил его, как ему удалось достичь столь редкой при дворе вещи как старость, он отвечал: «Я принимал обиды и благодарил за них».

Иногда не только мстить невыгодно, но не стоит и виду подавать, что ты обижен. Гай Цезарь<sup>22</sup> посадил в тюрьму сына блестящего римского всадника Пастора, обиженный тем, что юноша слишком нарядно одевался и слишком изысканно прищипывался; когда отец пришел просить даровать жизнь сыну, Цезарь, словно ему вдруг напомнили о казни, приказал вести его на казнь тотчас; но чтобы не быть совсем бесчеловечным в отношении отца, пригласил его на этот же день к обеду. Пастор пришел без тени упрека на лице. Цезарь велел ему пить гемину<sup>23</sup> за свое здоровье, а рядом поставил стража: бедняга выдержал, хотя пил так, словно это была кровь сына. Цезарь послал ему благовония и венки и велел наблюдать, примет ли; принял. В тот самый день, как схоронил сына, более того – когда еще и не схоронил

<sup>21</sup> Марк Порций Катон Младший (Утический) (95–46 г. до н.э.) – консерватор-республиканец, противник Цезаря, покончил с собой после поражения Помпея при Тарсе. Для римских стоиков – первый образец для подражания, идеал человека и мудреца.

<sup>22</sup> Гай Цезарь Калигула – римский император с 37 по 41 г. н.э., завидовавший красноречию Сенеки и отправивший его в ссылку.

<sup>23</sup> *Nemina* (греч.) – мера жидкостей, равная половине римского секстария (0,274 л.).

сына, подагрический старик возлежал среди сотни других пирующих, накачиваясь вином в таком количестве, какое едва ли уместно было бы даже на празднике в честь сыновнего рождения, и за все это время не проронил ни слезинки, ни единым знаком не выдал своей боли; он пировал так, словно добился помилования сыну. Ты спросишь, почему? У него был другой сын. Вспомни Приама<sup>24</sup>: разве он, спрятав свой гнев, не обнимал царских колен, не целовал руку убийцы, еще забрызганную кровью сына? Разве не обедал с ним? Да, но без благовонных притираний, без венков; свирепейший из врагов долго утешал его, уговаривая хоть немного подкрепиться пищей, а не заставлял осушать громадные кубки, поставив над головой надсмотрщика. Ты был бы вправе презирать этого римского отца, если бы он боялся за себя; но его гнев сдерживала отцовская любовь. Поистине он заслуживал того, чтобы отпустить его с пира собрать кости своего сына; но юноша-хозяин не отпускал его, хотя во всем прочем был чрезвычайно радушен и любезен: он то и дело поднимал чашу за его здоровье, заставляя его пить без передышки, и напоминал не без угрозы, чтобы он разве-селится, отбросив все заботы; и старик всем своим видом показывал, что веселится, забыв о том, что произошло в тот день. Чуть-чуть не угоди гость палачу – погиб бы и второй сын.

34. Итак, нам следует воздерживаться от гнева, кто бы его ни вызывал: равный, высший или низший. Ссориться с равным рискованно, с высшим – безумно, с низшим – унизительно. Лишь жалкие ничтожества норовят ответить укусом на укус. Протяни руку к мыши или муравью: они станут кусаться; так все слабые существа: если до них только чуть дотронуться, им кажется, что их уже ударили. Если кто-то вызвал наш гнев, вспомним о том, что он нам когда-то сделал хорошего: это заставит нас смягчиться; заслуги перевесят обиду. Стоит подумать и о том, что репутация снисходительного человека будет много способствовать нашей доброй славе; и о том, скольких полезных друзей мы приобретем благодаря прощению. Не стоит гневаться на детей наших врагов и противников – пусть нас отвратит от этого пример жестокости, преподанный Суллою, который очищал государство от детей проскрибированных граждан. Делать кого-то наследником ненависти, вызванной отцом, – верх несправедливости. Всякий раз, как нам трудно бывает простить кого-нибудь, давайте подумаем: а выиграем ли мы сами, если впредь никому ничего не будет прощаться? Как часто приходится просить прощения тому, кто прежде отказывал в нем! Как часто он бывает вынужден обнимать колени того, кого оттолкнул когда-то от своих! Что может быть замечательнее, чем сменить гнев на дружбу? Самые верные союзники римского народа – это те, кто были самыми упорными его врагами. Что бы осталось сегодня от римского владычества, если бы спасительная прозорливость не перемещала в свое время побежденных и победителей?

Пусть кто-то сердится: ты в ответ сделай ему что-нибудь хорошее. Вражда сама угаснет, если одна из двух сторон откажется ее поддерживать: сражаться могут лишь двое равных соперников. Но если с двух сторон сошлись и схватились два гнева, лучше поступит тот, кто первым оставит поле битвы: здесь победителем будет побежденный. Тебя ударили? – Отступи. Отвечая ударом на удар, ты только даешь повод ударить тебя еще, и к тому же даешь оправдание своему противнику; и вырваться из схватки ты уже не сможешь, когда захочешь.

35. Неужели кто-нибудь захотел бы поразить врага с такой силой чтобы вся рука погрузилась в рану и ее нельзя было вытащить назад? А ведь гнев – именно такое оружие: оно не вытаскивается. Оружие мы выбираем себе поудобнее, присматриваем легкий и сподручный меч. Неужели же мы не станем избегать этого тяжелого, обременительного, неповоротливого оружия души: порывов гнева? Мы любим быструю езду, но только такую, когда можно в случае надобности замедлить скорость, свернуть в нужную сторону, где надо, остановиться, а где надо – перейти с галоп на

---

<sup>24</sup> См. Илиада XXIV, 477–479. После того, как Ахилл убил Гектора, Приам является в шатер победителя умолять о возвращении тела своего сына.

шаг. Если против нашего желания у нас дергаются мышцы, мы решаем, что нервы не в порядке.

Только старики и больные начинают невольно бежать, когда хотят идти шагом. Самыми здоровыми и сильными мы считаем те душевные движения, которые поворачиваются нашей воле, а не несутся, куда им самим заблагорассудится.

Но полезнее всего будет как следует приглядеться к гневу: сначала увидеть все его безобразие, а затем – его опасность. Ни одно другое чувство до такой степени не выдает смятения своим видом: гнев способен сделать уродливыми прекраснейшие лица, исказить судорогой самые спокойные черты. В гневе люди теряют всякое благообразие: если плащ лежал на них красивыми складками и по моде, то вместе с заботой о себе они утрачивают и внимание к одежде, которая теперь висит как попало; если волосы красиво лежали благодаря природе или искусству, душевное волнение поднимает их дыбом; вены взбухают; грудь сотрясается от частого прерывистого дыхания; горло раздувается от бешеных выкриков; ноги дрожат, руки трясутся, все тело содрагается и трепещет. Какова, по-твоему, в это время душа внутри, если снаружи ее отражение так отвратительно? Насколько же страшнее выглядит гнев в сердце, насколько жарче внутри его дыхание, насколько сильнее порыв, грозящий взорвать человека, если не найдет себе выхода! Вспомни, какое выражение бывает у врагов или у диких зверей, когда они насквозь промокли от еще теплой крови после резни или устремляются на убийство; вспомни придуманных поэтами подземных чудовищ, опоясанных змеями и выдыхающих пламя; вспомни, какие жуткие существа встают из преисподней, сея раздоры между народами, разжигая войны и в клочья раздирая мир, – именно такими мы и должны представлять себе гнев: глаза горят огнем; из горла вырывается то ли шипение, то ли вой, то ли мычание, то ли скрежет – словом, самые отвратительные звуки, какие вы только можете вообразить; каждая рука потрясает копьем (в оборонительном оружии он не нуждается, ибо мало заботится о своей безопасности); лицо сведено судорогой, окровавлено, покрыто шрамами и черно-синими пятнами от ударов; походка сумасшедшего; весь окутанный мраком, он нападает, опустошает, обращает в бегство и страдает от ненависти ко всем, а больше всего – к самому себе; равно ненавидящий и ненавистный, он жаждет уничтожить землю, моря и небо, если иначе нельзя уничтожить его врага. Или, если хочешь, вообрази его таким, каким он является у наших поэтов:

«Бич окровавленный в правой руке сжимает Беллона,

Рядом в разодранном платье шагает Раздор, усмехаясь.»<sup>25</sup>

Или, если сможешь, придумай еще более устрашающий образ этого устрашающего чувства.

36. Секстий<sup>26</sup> говорит, что некоторым людям в гневе полезно было посмотреться в зеркало: столь сильная перемена в себе смущала их; поставленные лицом к лицу с действительностью, они не узнавали себя самих. А ведь лишь самая малая доля душевного безобразия обнаруживается на лице, отраженном в зеркале. Если бы нам можно было показать нашу душу, если бы было какое-нибудь вещество, в котором она стала бы видима, то в какое смятение пришли бы мы, глядя на нее – черную, грязную, бурлящую, корчащуюся, раздутую. Если даже теперь ее безобразие в состоянии пробиться наружу сквозь кости и мышцы, сквозь множество плотных преград, то что было бы, увидь мы ее голой. Впрочем, я думаю, не стоит верить, будто зеркало

<sup>25</sup> Несколько видоизмененные Сенекой стихи из «Энеиды» Вергилия (VIII, 702–703).

<sup>26</sup> Квинт Секстий – римский философ эпохи Августа. Учение его, видимо, было достаточно эклектично. Известно, что он просил не причислять его к стоикам, что он основал в Риме общину ревнителей философского самосовершенствования, жившую отчасти по пифагорейским установлениям, под названием *Romani Roboris secta*. Вероятно, он стремился создать подлинно римскую философию и воплотить ее в действительности – не в теоретическом учении, а на практике, в особом образе жизни. Чтобы не отвлекаться от своего главного дела, отклонил предложенный ему Цезарем *cursus honorum*. О нем см. *Сенека*. Рассуждения о природе. 7.32.2; Письма к Луцилию. 59,7; 73,12; 108,17.

заставило кого-то испугаться собственного гнева: ты спросишь, почему? Дело в том, что, если человек подошел к зеркалу, готовый перемениться, значит, он уже переменялся. Для разгневанного самое красивое лицо на свете то, чьи черты перекошены, а волосы дыбом, ибо люди хотят выглядеть такими же, какими хотят быть.

Лучше давай посмотрим, какой большой вред наносит людям гнев как таковой. У кого-то от чрезмерной разгоряченности лопаются вены; кто-то через силу кричал, и у него хлынула кровь горлом; у кого-то портится зрение от переувлажнения глаз; у выздоравливающих возобновляются сильные приступы болезни. Кроме того, это самый быстрый путь к безумию. Многие так и остались в буйном помешательстве гнева: они не смогли вернуть назад ум, который на время отбросили. Аякса гнев подтолкнул к безумию, а безумие – к смерти<sup>27</sup>. Охваченные гневом призывают смерть на головы детей, нищету себе, крушение – дому, и при том уверяют, что они отнюдь не разгневаны, как сумасшедшие, что они в здравом уме. Они враги друзьям и пугало для близких, им нет дела до законов, кроме тех, с помощью которых можно как-нибудь ущемить их обидчика, их выводят из равновесия самые мелкие мелочи, их не трогают ни уговоры, ни благодеяния, они не признают никакого образа действий, кроме насильственного, и всегда готовы поднять меч или броситься на него.

Они находятся во власти величайшего из зол, превосходящего все прочие пороки. Другие захватывают нас постепенно – этот налетает внезапно и завладевает нами без остатка. Ведь он в конце концов подчиняет себе все остальные чувства. Он побеждает самую пламенную любовь, так что люди пронзают любимые тела и лежат в объятиях тех, кого сами зарезали. Гнев попирает даже алчность – самый жесткий и неспасаемый из пороков: он заставляет скупца швыряться накопленными богатствами или поджигать дом, собрав в него все свое добро. А разве не случалось самым честолюбивым людям в гневе срывать с себя знаки отличия и власти или отказываться от дарованных им почестей? Нет такого чувства, над которым гнев не взял бы верха.

*(Продолжение следует)*

---

<sup>27</sup> Знаменитый гнев Аякса, героя Троянской войны, разгорелся после того, как золотые доспехи Ахилла несправедливо присудили не ему, а Одиссею. Гнев помрачил его ум; в безумии Аякс принял овец и быков за аргивян и перебил их, а очнувшись, покончил с собой. См. трагедию Софокла «Аякс».



## СПИСОК СОКРАЩЕНИЙ

- АО — Археологические открытия  
АГСП — Античные города Северного Причерноморья  
ГХИАЗ — Государственный Херсонесский историко-археологический заповедник  
ИКАМ — История и культура античного мира  
КСИА — Краткие сообщения Института археологии РАН  
МАР — Материалы по археологии России  
МИА — Материалы и исследования по археологии России  
ЗООИД — Записки Одесского Общества истории и древностей  
СХМ — Сообщения Херсонесского музея  
ХСб — Херсонесский сборник  
AA — Archäologischer Anzeiger  
AmAn — American Anthropologist  
AJA — American Journal of Archaeology  
ANRW — Aufstieg und Niedergang der römischen Welt  
AthMitt — Mitteilungen des Deutschen Archäologischen Institut, Athenische Abteilung  
BCH — Bulletin de correspondance hellénique  
CA — Current Anthropology  
IOSPE — *B. Latyshev. Inscriptiones Antiquae, Graecae et Latinae, Orae Septentrionalis Ponti Euxini*  
JAA — Journal of Anthropological Archaeology  
JdI — Jahrbuch des Deutschen Archäologischen Instituts  
JEA — Journal of Egyptian Archaeology  
JHS — Journal of Hellenic Studies  
JRS — Journal of Roman Studies  
JWP — Journal of World Prehistory  
MDAIK — Mitteilungen des Deutschen Archäologischen Instituts. Abteilung Kairo  
MIO — Deutsche Akademie der Wissenschaften zu Berlin. Mitteilungen des Instituts für Orientforschung  
OA — Orient Antiquus  
Olynthus — Excavations at Olynthus. VIII. The Hellenic House  
OLZ — Orientalistische Literaturzeitung  
RA — Revue d'archaeology  
RE — *Pauly's Realencyclopädie der Classischen Altertumswissenschaft. Neue Bearbeitung, begonnen von G. Wissowa, hrsg. von W. Kroll*  
SAA — South Asian Archaeology  
WZKM — Wiener Zeitschrift für die Kunde des Morgenlands  
ZPE — Zeitschrift für Papyrologie und Epigraphik

## СОДЕРЖАНИЕ

<i>Штаерман Е.М.</i> — Эллинизм в Риме.....	3
<i>Березкин Ю.Е.</i> (С.-Петербург) — «Город мастеров» на древневосточной периферии. Планировка поселения и социальная структура Алтын-депе в III тыс. до н.э.....	14
<i>Карпюк С.Г.</i> (Москва) — Никий: доблесть политика.....	38
<i>Кнабе Г.С.</i> (Москва) — Судебный патронат в Риме и некоторые вопросы методологии (По поводу книги <i>Ж.-М. Давида «Судебный патронат в Риме в последнее столетие республики»</i> ).....	58

### ПУБЛИКАЦИИ

<i>Золотарев М.И.</i> (Симферополь), <i>Буйских А.В.</i> (Киев) — Теменос античного Херсонеса. Опыт архитектурной реконструкции.....	78
--	----

### ДИСКУССИИ И ОБСУЖДЕНИЕ

#### Древний мир: проблемы экологии

<i>Андреев Ю.В.</i> (С.-Петербург) — Эгейский мир: природная среда и ритмы культурогенеза.....	102
<i>Пьерар М.</i> (Фрибур) — Вода и засуха в аргосских мифах.....	114

#### Великая греческая колонизация: итоги и перспективы

<i>Хайнд Дж.</i> (Лидс) — Ахилл и Елена на Белом острове в Евксинском Понте: «сторона В» Портландской вазы.....	121
<i>Сапрыкин С.Ю.</i> (Москва) — О внутренней колонизации Херсонеса Таврического.....	126

#### Минойский Крит и микенский мир во II тыс. до н.э. (У истоков европейской цивилизации)

<i>Дэбни М.К.</i> (Брин Мор, Пенсильвания) — Формирование государства на доисторическом Крите.....	144
--	-----

### ДОКЛАДЫ И СООБЩЕНИЯ

<i>Иванчик А.И.</i> (Москва) — К вопросу об этнической принадлежности и археологической культуре киммерийцев. I. Киммерийские памятники Передней Азии.....	148
<i>Эрлих В.Р.</i> (Москва) — В защиту традиции о причерноморском происхождении киммерийцев.....	168
<i>Афиногенов Д.Е.</i> (Москва) — Завет и царство ( <i>Историософия Афрата</i> ).....	176

### ДРЕВНИЕ ЦИВИЛИЗАЦИИ: НОВЫЕ ОТКРЫТИЯ

<i>Цецхладзе Г.Р.</i> (Оксфорд) — Археологические раскопки в Грузии за последнее десятилетие и некоторые проблемы древней истории Восточного Причерноморья..	188
--	-----

#### Международный «круглый стол» «Сарматы в I в. н.э.: новейшие открытия»

<i>Клочков И.С.</i> (Москва) — Две цилиндрические печати из сарматского погребения у с. Косика.....	210
<i>Зубарь В.М.</i> (Киев) — Ольвия, сарматы и Рим во второй половине I в.....	218

## ИЗ ИСТОРИИ НАУКИ

<i>Андро Ж.</i> (Париж) — М.И. Ростовцев и экономическое поведение элит («буржуа» и «рантье»).....	223
<i>Бонгард-Левин Г.М.</i> (Москва) — Отчет М.И. Ростовцева о зарубежной научной командировке в 1918—1919 гг. ....	230

## КРИТИКА И БИБЛИОГРАФИЯ

<i>Абдуллаев К.</i> (Самарканд) — History of Zoroastrianism. Vol. III. Zoroastrianism under Macedonian and Roman Rule, by M. Boyce and F. Grenet with Contribution by R. Beck. E.J. Brill. Leiden, New York, København, Köln, 1991.....	239
<i>Аветисян К.А., Битюков К.О.</i> (С.-Петербург) — A. Marinus W e s . Michael Rostovtzeff. Historian in Exile: Russian Roots in an American Context (Historia Einzelschriften LXV). Stuttgart, 1990.....	246
<i>Трейстер М.Ю.</i> (Москва) — A. Arribas, M.G. Trias, D. Cerdá, J. de Hoz. El barco de El Sec (Costa de Calvia, Mallorca). Estudio de los materiales. Mallorca, 1987; Grecs et Ibères au IVe siècle avant Jésus-Christ: Commerce et Iconographie (Actes de la Table ronde, Bordeaux III, 1986). Réunis par P. Rouillard et M.-C. Villanueva-Puig. Paris, 1989.....	249
<i>Ким С.Р.</i> (Москва) — Social Struggles in Archaic Rome: New Perspectives on the Conflict of the Orders. California, 1986.....	251

## НАУЧНАЯ ЖИЗНЬ

Научные чтения памяти С.Л. Утченко.....	255
<i>Каковкин А.Я.</i> (С.-Петербург) — Международная конференция коптологов в Лиможе.	259
<span style="border: 1px solid black; padding: 2px;">Дмитрий Борисович Шелов</span> (1919—1993) .....	260

## ПРИЛОЖЕНИЕ

<i>Луций Анней Сенека</i> . О гневе. Книга II. Перевод с латинского и комментарии <i>Т.Ю. Бородай</i> (Москва) ( <i>продолжение</i> ).....	263
--	-----

## CONTENTS

<i>Ye.M. Shtaerman</i> — Hellenism in Rome.....	3
<i>Yu.E. Berezkin</i> (St.-Petersburg) — «Craftsmen's Town» on the Border of Ancient East. Settlement Planning and Social Structure of Altyn-depe in Late III mil. B.C. ....	14
<i>S.G. Karpyuk</i> (Moscow) — Nicias: Politician's Virtue.....	38
<i>G.S. Knabe</i> (Moscow) — Judicial Patronate in Rome and Some Methodological Problems (on: J.-M. David's «Le patronat judiciaire au dernier siècle de la république romaine». Rome, 1992).....	58

### PUBLICATIONS

<i>M.I. Zolotaryev</i> (Simferopol), <i>A.V. Buiskikh</i> (Kiev) — <i>Temenos of Ancient Chersonesus: an Attempt of Architectural Reconstruction</i> .....	78
--	----

### DISCUSSIONS

#### Ecology of the Enient World

<i>Yu.V. Andreev</i> (St.-Petersburg) — Aegean World: Environment and Rhyms of Cultural Genesis....	102
<i>M. Piérart</i> (Fribourg) — Water and Drought in Argos Myths.....	114

#### Great Greek Colonization: Results and Prospects of Study

<i>J. Hind</i> (Leeds) — Achilles and Helen on White Island in the Pontus Euxeinus: Side B of the Portland Vase.....	121
<i>S.Yu. Saprykin</i> (Moscow) — On Internal Colonization of Tauric Chersonesus.....	126

#### Minoan Crete and Mycenaean World in the II Mil. B.C. (The Origin of the European Civilization)

<i>M.K. Dabney</i> (Bryn Mawr, PA.) — State Formation in Prehistoric Crete.....	144
---	-----

### REPORT AND COMMUNICATIONS

<i>A.I. Ivanchik</i> (Moscow) — On the Question of Ethnic Attribution and Archaeological Culture of Cimmerians. I. Cimmerian Monuments of the Near East.....	148
<i>V.R. Erlich</i> (Moscow) — On the Black Sea Origin of Cimmerians.....	168
<i>D.Ye. Afinogenov</i> (Moscow) — The Covenant and the Kingdom ( <i>Historiosophy of Afraat</i> ).....	176

### ANCIENT CIVILIZATIONS: NEW DISCOVERIES

<i>G.R. Tsetskhladze</i> (Oxford) — Archaeological Excavations over the Past Ten Years in Georgia and Problems of Ancient History of the Eastern Black Sea Littoral.....	188
--	-----

#### International «Round Table» «Sarmatians in the Ist Century A.D.: New Discoveries»

<i>I.S. Klotchkoff</i> (Moscow) — Two Cylinder Seals From the Sarmatian Grave near Kosika (the Lower Volga).....	210
<i>V.M. Zubar</i> (Kiev) — Olbia, Sarmatians and Rome in the Second Half of the Ist Century A.D. ....	218

### PAGES OF HISTORIOGRAPHY

<i>J. Andreau</i> (Paris) — M.I. Rostovtzeff on the Economic Behaviour of the <i>Elites (bourgeois and rentiers)</i> .....	223
<i>G.M. Bongard-Levin</i> (Moscow) — M.I. Rostovtzeff's Report of His Scientific Trip Abroad in 1918—1919.....	230

REVIEWS AND BIBLIOGRAPHY

<i>K. Abdullayev</i> (Samarkand) — History of Zoroastrianism. Vol. III. Zoroastrianism under Macedonian and Roman Rule. by M. Boyce and F. Grenet with Contribution by R. Beck. E.J. Brill. Leiden, New York, København, Köln, 1991.....	239
<i>K.A. Avetisyan, K.O. Bitukov</i> (S.-Petersburg) — A. Marinus Wes. Michael Rostovtzeff. Historian in Exile: Russian Roots in an American Context (Historia Einzelschriften LXV). Stuttgart, 1990.....	246
<i>M.Yu. Treister</i> (Moscow) — A. Arribas, M.G. Trias, D. Cerdá, J. de Hoz. El barco de El Sec (Costa de Calvia, Mallorca). Estudio de los materiales. Mallorca, 1987; Grecs et Ibères au IVE siècle avant Jésus-Christ: Commerce et Iconographie (Actes de la Table ronde, Bordeaux III, 1986) Réunis par P. Rouillard et M.-C. Villanueva-Puig. Paris, 1989.....	249
<i>S.R. Kim</i> (Moscow) — Social Struggles in Archaic Rome: New Perspectives on the Conflict of the Orders. California, 1986.....	251

SCIENTIFIC EVENTS

Scientific Readings in Memory of S.L. Utchenko.....	255
<i>A.Ya. Kakovkin</i> (S.-Petersburg) — International Conference of Coptologists in Limoges.....	259
<span style="border: 1px solid black; padding: 2px;">Dmitrij Borisovich Shelov</span> (1919—1993).....	260

SUPPLEMENT

Lucii Annaei Senecae. De ira libri tres. Book II. Translation and Commentary by <i>T.Yu. Borodaj</i> (Moscow).....	263
--	-----

Технический редактор *Н.С. Евсеева*

---

Сдано в набор 20.05.94 Подписано к печати 29.06.94 Формат бумаги 70×100 1/16  
 Печать офсетная Усл.печ.л. 30,4 Усл.кр.-отт. 56,0 тыс. Уч.-издл. 28,2 Бум.л. 9,0  
 Тираж 1825 экз. Заказ 1455

---

Адрес редакции: 117334, Москва, Ленинский проспект, 32  
 Институт всеобщей истории РАН. Тел. 938-19-12  
 Московская типография № 2 РАН, 121099, Москва, Г-99, Шубинский пер., 6

## **Уважаемые коллеги!**

После выхода из состава АН СССР академий бывших союзных республик и, как следствие этого, ослабления академических научных связей, подписка на наш журнал становится проблемой для наших читателей за пределами России. Идя навстречу их многочисленным пожеланиям, Редколлегия и Редакционный Совет пытаются изыскать способы решения этой проблемы. В связи с этим просим все заинтересованные в получении нашего журнала Центральные научные библиотеки в пределах бывшего СССР сообщить нам полный почтовый адрес не позднее 15 октября с.г. Мы приложим максимум усилий для того, чтобы обеспечить им бесплатную подписку и доставку нашего журнала на 1995 год.

\* \* \*

## **ВНИМАНИЮ АВТОРОВ**

Редакция журнала настоятельно просит авторов вместе со статьей присылать резюме на русском языке в двух экземплярах объемом не более 1–1,5 страниц машинописного текста. Просим прилагать список специальных терминов по-английски. Статьи, присланные без резюме, редакцией приниматься не будут.